

# NAKAYAMA<sup>®</sup>



## PRO

Shaping outdoor life.



**PC4100 – PC4610 – PC5610**

**poljobit**

Nikole Demonje 42a  
11273, Batajnica, Zemun  
Telefon: 011/412-76-27  
Fax: 011/37-33-465  
Web: [www.poljobit.rs](http://www.poljobit.rs)  
E-mail: [office@alati-poljobit.com](mailto:office@alati-poljobit.com)

Uputstvo je verno originalu



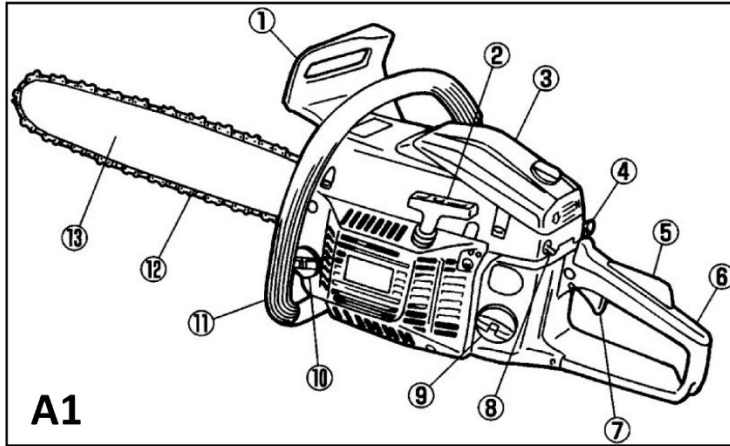

**A1**



**A2**

(a)	(e) CHAIN OIL MAX  MIN	F1	F3
(b)	(f) H L T	F2	F7
(c)			
(d)			

**A3**

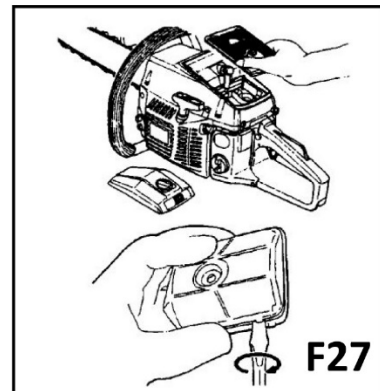
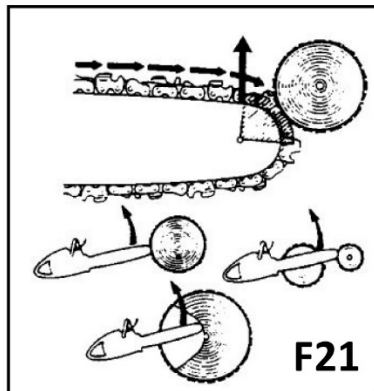
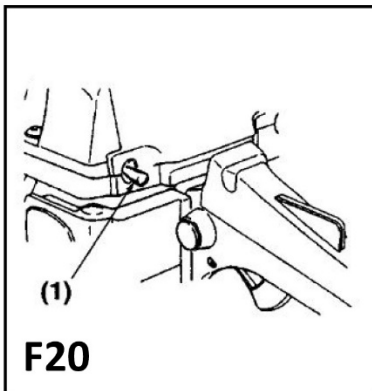
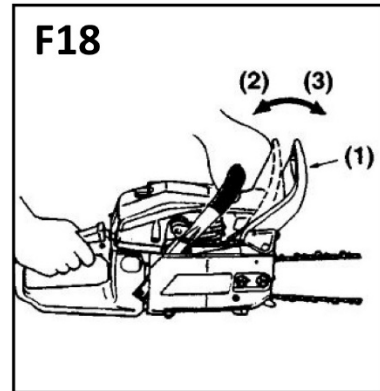
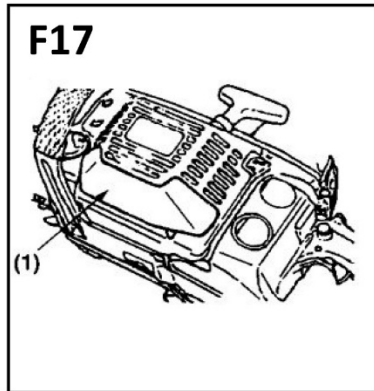
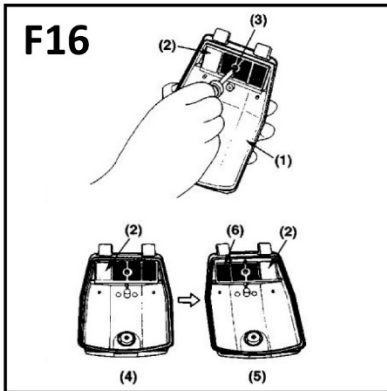
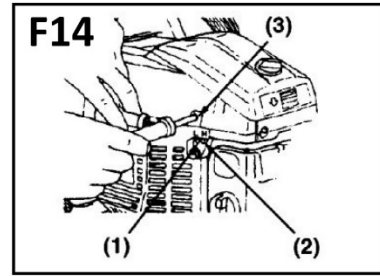
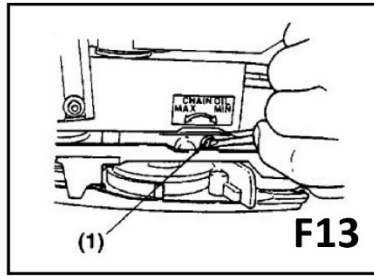
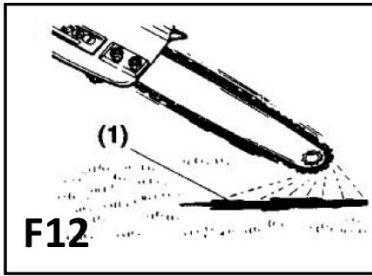
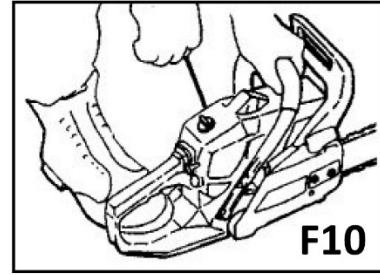
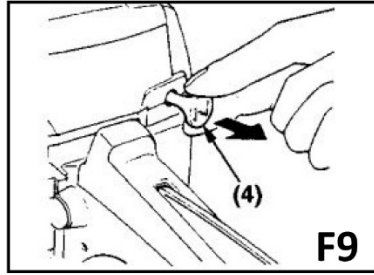
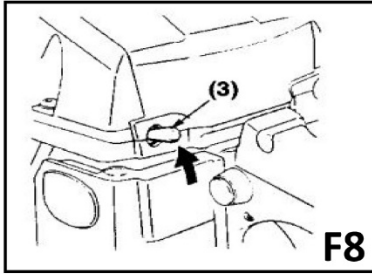

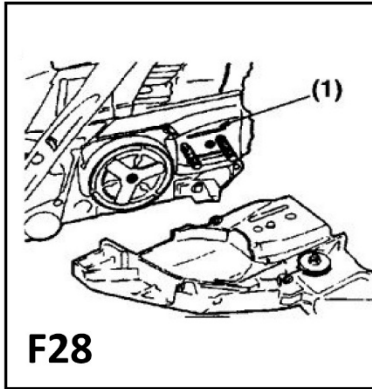

**F28**

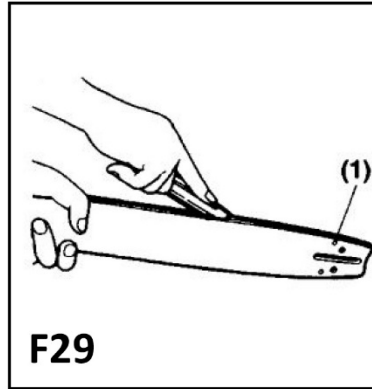

**F29**

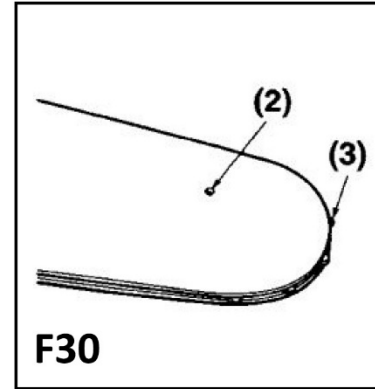

**F30**

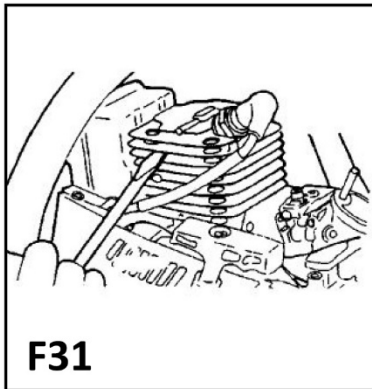

**F31**

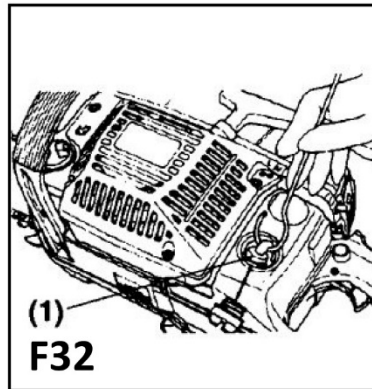

**F32**

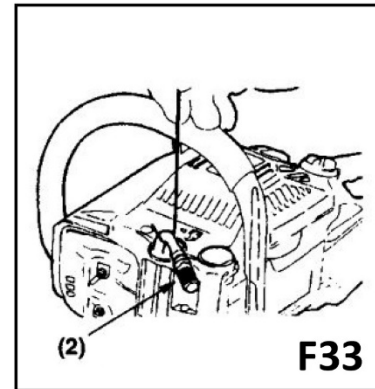

**F33**

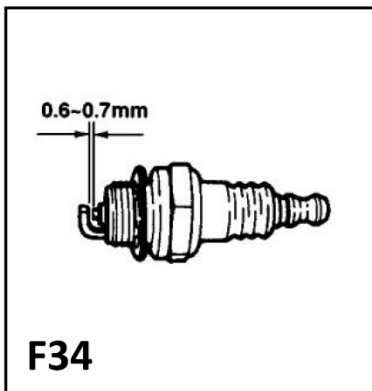

**F34**

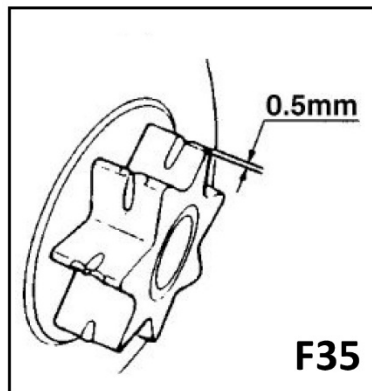

**F35**

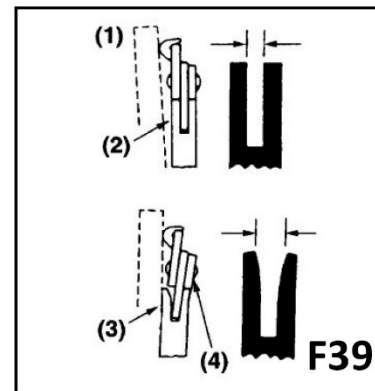

**F39**

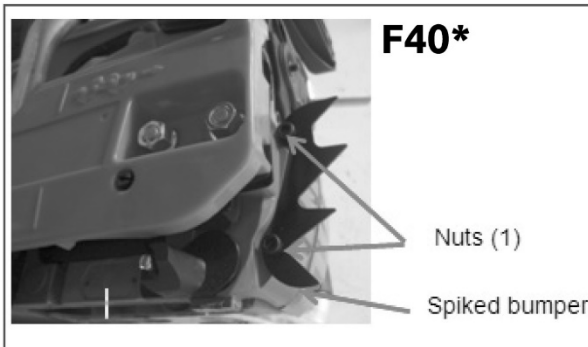

**F40\***

Nuts (1)  
Spiked bumper

- \* Nije uključeno uz sve modele
- \* Not included with all models.
- \* Non inclus dans tous les modèles.
- \* Non tutti i modelli sono disponibili.
- \* Δεν διατίθεται σε όλα τα μοντέλα.
- \* Не е включена във всички модели.
- \* Ni vključeno v vse modele.
- \* Nem minden modell tartalmazza.
- \* Nu este inclus în toate modelele.



**OPREZ:** Pre upotrebe lančane motorne testere, pažljivo pročitajte ovo uputstvo da biste razumeli pravilnu upotrebu vašeg uređaja.

Držite ovaj priručnik pri ruci.

### **Bezbednost na prvom mestu**

Uputstva sadržana u upozorenjima u ovom priručniku označena simbolom tiču se kritičnih tačaka koje se moraju uzeti u obzir kako bi se sprečile moguće ozbiljne telesne povrede, i iz tog razloga se od vas traži da pažljivo pročitate sva takva uputstva i da ih se bez greške pridržavate.

#### **Glavni delovi (A1)**

1. Prednja zaštita
2. Ručica startera
3. Vazdušni filter
4. Dugme za prigušivanje
5. Sigurnosna bravica gasa
6. Desna ručka
7. Ručica za gas
8. Prekidač motora
9. Rezervoar za gorivo
10. Rezervoar za ulje
11. Leva ručka
12. Lanac testere
13. Vodilica

#### **Nalepnice upozorenja na mašini (A2)**

S leva na desno:

Pročitajte uputstvo za upotrebu pre upotrebe testere.

Nosite zaštitu za glavu, oči i uši.

Koristite motornu testeru sa dve ruke.

**Upozorenje!** Povratni trzaj je opasnost.

Upozorenje/Pažnja.

Nikada ne dodirujte vruću površinu.

Koristite odgovarajuću zaštitu za stopala, noge, šake i ruke.

Ova testera je samo za trenirane / obučene operatere u radu sa drvećem.

**Važno:** Ako se nalepnice upozorenja odlepe ili postanu zaprljane i nemoguće ih je pročitati, trebalo bi da kontaktirate prodavca od kojeg ste kupili proizvod da naručite nove nalepnice i pričvrstite nove nalepnice na odgovarajuću lokaciju(e).

**Upozorenje:** Nikada nemojte prepravljati proizvod. Ne garantujemo za uređaj ako koristite prepravljani uređaj ili ne poštujete pravilnu upotrebu napisanu u priručniku.

#### **Simboli na mašini (A3)**

Za bezbedan rad i održavanje simboli su urezani u reljefu na mašini.

a. Priključak za dopunu goriva: „MIX GASOLINE“.

Položaj: Poklopac za gorivo.

b. Mesto za dopunu ulja: „CHAIN OIL“.

Položaj: Poklopac za ulje.

c. Indikacija u vezi sa prekidačem.

Okretanjem prekidača motora u smeru "O" (STOP), motor se zaustavlja. Položaj: pozadi levo ili jedinica.

- d. Indikacija u vezi sa prigušivačem.  
Izvlačenjem dugmeta prigušivača, prigušnica se zatvara.  
Položaj: pozadi desno od uređaja.
- e. Indikacija u vezi sa maticom za podešavanje ulja za lanac.  
Smer „MIN” – smanjenje protoka ulja.  
Smer „MAX“ – povećanje protoka ulja.  
Položaj: dno na strani kvačila.
- f. Položaj H-igle.  
Položaj L-igle.  
Pozicija vijka za podešavanje praznog hoda.  
Položaj: pozadi-levo od jedinice.

## Mere bezbednosti

### Pre upotrebe mašine

- a. Pažljivo pročitajte ovo uputstvo za upotrebu da biste razumeli kako pravilno upravljati ovim uređajem.
- b. Nikada ne treba da koristite uređaj kada ste pod dejstvom alkohola, kada ste iscrpljeni ili imate nedostatka sna, kada patite od pospanosti kao kao rezultat uzimanja lekova protiv prehlade, ili u bilo kom drugom trenutku kada postoji mogućnost da vaše rasuđivanje može biti narušeno ili da možda nećete moći da pravilno i na bezbedan način rukujete mašinom.
- c. Izbegavajte rad motora u zatvorenom prostoru. Izduvni gasovi sadrže štetni ugljen monoksid.
- d. Nikada ne koristite proizvod pod okolnostima poput onih opisanih u nastavku:
  - 1. Kada je podloga klizava ili kada postoje drugi uslovi koji bi mogli onemogućiti održavanje stabilnog položaja.
  - 2. Noću, u vreme velike magle, ili u bilo kom drugom trenutku kada bi vam vidno polje moglo biti ograničeno i bilo bi teško dobiti jasan pogled na teren.
  - 3. Tokom kišnih oluja, tokom oluja sa grmljavinom, u vreme jakih ili olujnih vetrova, ili u bilo kom drugom trenutku kada se vremenski uslovi mogu učiniti nebezbednim za korišćenje ovog proizvoda.
- e. Kada prvi put koristite ovaj proizvod, pre početka rada, naučite da rukujete njime od kvalifikovanog / obučenog radnika.
- f. Nedostatak sna, umor ili fizička iscrpljenost rezultiraju manjim rasponom pažnje, a to zauzvrat dovodi do nesreća i povreda. Ograničite količinu vremena za korišćenje mašine u kontinuitetu negde oko 10 minuta po sesiji, i uzmite 10-20 minuta odmora između radnih sesija. Takođe pokušajte da zadržite ukupan obim posla obavljen u jednom danu ispod 2 sata ili manje.
- g. Obavezno držite ovaj priručnik pri ruci kako biste ga kasnije mogli pogledati kad god se pojave bilo kakva pitanja.
- h. Uvek obavezno uključite ovaj priručnik kada prodajete, pozajmljujete ili na drugi način prenosite vlasništvo nad ovim proizvodom.
- i. Nikada ne dozvolite deci ili bilo kome ko nije u stanju da u potpunosti razume uputstva data u ovom priručniku da koriste ovaj proizvod.

## **Radna oprema i odeća**

a. Kada koristite proizvod, treba da nosite odgovarajuću odeću i zaštitnu opremu:

- Kaciga
- Zaštitne naočare ili štitnik za lice
- Debele radne rukavice
- Radne čizme sa neklizajućim đonom
- Štitnici za uši

b. I treba da nosite sa sobom:

1. Dodatne uređaje i alate.
2. Propisno gorivo za uređaj i ulje za lanac.
3. Stvari za označavanje vašeg radnog prostora (konopac, znaci upozorenja)
4. Pištaljka (za saradnju ili hitne slučajeve)
5. Sekira ili testera (za uklanjanje prepreka)

c. Nikada ne koristite proizvod kada nosite pantalone sa labavim manžetnama, kada nosite sandale ili kada ste bos.

## **Upozorenja u vezi sa rukovanjem gorivom**

a. Motor ovog proizvoda je dizajniran da radi na mešano gorivo koje sadrži lako zapaljiv benzin. Nikada ne skladištite limenke goriva i ne dopunjujte rezervoar za gorivo na mestima gde se nalazi kotao, šporet, vatra na drva, električne varnice, varnice za zavarivanje ili bilo koji drugi izvor toplote ili vatre koji bi mogao da zapali gorivo.

b. Pušenje tokom rada sa proizvodom ili dopunjavanjem rezervoara za gorivo je izuzetno opasno. Uvek budite sigurni da držite zapaljene cigarete podalje od proizvoda.

c. Prilikom dopunjavanja rezervoara uvek prvo ugasite motor i pažljivo pogledajte oko sebe da biste bili sigurni da nigde nema varnica ili otvorenog plamena u blizini pre dopune goriva.

d. Ako dođe do prolivanja goriva tokom dopunjavanja goriva, koristite suhu krpu da obrišete sve proliveno pre nego što ponovo uključite motor.

e. Nakon dopunjavanja goriva, čvrsto zašrafite poklopac za gorivo na rezervoar za gorivo, a zatim odnesite proizvod na mesto udaljeno 3 m ili više od mesta gde je sipano gorivo pre uključivanja motora.

## **Pre pokretanja motora**

Proverite radno mesto, predmet sečenja i pravac sečenja. ako postoji prepreka, uklonite je. Nikada ne počinjite sa sečenjem dok nemate čistu radnu površinu, bezbedno mesto za noge i planiranu putanju za povlačenje od drveta koje pada.

Budite oprezni i držite prolaznike i životinje podalje od radne površine čiji je prečnik 2,5 puta veći od predmeta za sečenje.

Pregledajte da li uređaj ima istrošene, labave ili oštećene delove. Nikada nemojte rukovati uređajem koji je oštećen, nepravilno podešen ili nije potpuno i bezbedno sastavljen. Uverite se da je lanac testere prestao da se kreće kada se otpusti okidač za kontrolu gasa.

## **Prilikom pokretanja motora**

Uvek čvrsto držite uređaj sa obe ruke kada motor radi. Koristite čvrst hvat palcem i prstima kojima držite ručke.

Držite sve delove tela dalje od uređaja kada motor radi.

Pre pokretanja motora, uverite se da lanac testere ne dodiruje ništa.

## **Dodatna upozorenja**

Držite ručke suvim, čistim i bez ulja ili mešavinom goriva.

Nikada ne dodirujte prigušivač, svećicu ili druge metalne delove motora dok motor radi ili odmah nakon gašenja motora. To može dovesti do ozbiljnih opekotina ili strujnog udara.

Budite izuzetno oprezni kada sečete puzavice i mladice male veličine jer tanak materijal može da uhvati lanac testere i da se nagne prema vama ili da vam odvuče balans.

Kada sečete deo koji je pod zatezanjem, budite oprezni zbog povratne sile opruge kako ne biste bili pogođeni kada se napetost u drvenim vlaknima oslobodi.

Proverite da li drvo ima mrtve grane koje bi mogle pasti tokom operacije seče.

Uvek isključite motor pre nego što ga spustite.

## **Mere predostrožnosti protiv povratnog trzaja za korisnike motornih testera**

**Upozorenje:** Do povratnog trzaja može doći kada nos ili vrh vodilice dodirne predmet ili kada se drvo zatvori i priklješti lanac testere u rezu. Kontakt vrhom testere u nekim slučajevima može izazvati brz trzaj unatrag, pomerajući vodilicu gore i nazad prema rukovaocu testere. Stezanje lanca testere duž vrha vodilice može brzo gurnuti vodilicu nazad ka rukovaocu. Bilo koja od ovih reakcija može uzrokovati da izgubite kontrolu nad testerom što bi moglo dovesti do ozbiljne telesne povrede.

Nemojte se oslanjati isključivo na sigurnosne uređaje ugrađene u vašu testeru. Kao korisnik motorne testere, trebalo bi da preduzmete nekoliko koraka kako biste osigurali poslove sečenja bez nezgoda ili povreda.

- (1) Sa osnovnim razumevanjem povratnog trzaja možete smanjiti ili eliminisati element iznenađenja. Neočekivano iznenađenje dok koristite uređaj doprinosi nesrećama.
- (2) Dobro držite testeru sa obe ruke, desnom rukom na zadnjoj ručki, a levom na prednjoj ručki, kada motor radi. Koristite čvrst hvat sa palčevima i prstima koji okružuju ručke motorne testere. Čvrsto držanje će vam pomoći da smanjite povratni trzaj i zadržite kontrolu nad testerom.
- (3) Uverite se da oblast u kojoj sečete nema prepreka. Ne dozvolite da nos / vrh vodilice dodiruje trupac, granu ili bilo koju drugu prepreku koja se može isprečiti dok radite sa testerom.
- (4) Smanjite velike brzine motora.
- (5) Nemojte dizati previsoko ili seći iznad visine ramena.
- (6) Pratite uputstva proizvođača za oštrenje i održavanje lanca testere.
- (7) Koristite samo rezervnu šipku, delove i lance koje je odredio proizvođač ili distributer.

## **Održavanje**

Da biste održali svoj proizvod u ispravnom radnom stanju, obavljajte operacije održavanja i provere opisane u priručniku u redovnim intervalima.

Uvek obavezno isključite motor pre obavljanja bilo kakvih procedura održavanja ili provere.



**Upozorenje:** Metalni delovi dostižu visoke temperature odmah nakon gašenja motora.  
Preпустите сво одржавање свом надлежном сервисеру осим ставки наведених у упутству за употребу.

### **Transport**

Uvek nosite uređaj samo kad je motor zaustaljen, vodilicu prekrijte zaštitnikom celom dužinom, a izduvnik držite daleko od tela.

### **Ugradnja vodilice i lanca testere**

Otvorite kutiju i postavite vodilicu i lanac testere na jedinicu za napajanje na sledeći način:

**Upozorenje:** Lanac testere ima veoma oštre ivice. Za sigurnost koristite debele zaštitne rukavice.

1. Povucite štitnik prema prednjoj ručki da proverite da kočnica lanca nije uključena.
2. Otpustite matice i uklonite poklopac lanca.
3. Instalirajte pričvršćeni šiljak na jedinicu za napajanje.
4. Prebacite lanac na lančanik i, dok montirate lanac testere oko vodilice, montirajte vodilicu do pogonske jedinice. Podesite položaj matice zatezača lanca na poklopcu lanca do donjeg držača vodilice (F1). (1) Matica zatezača, (2) Poklopac lanca

Slika. F40\*: Uklonite branik sa šiljcima

Otpustite dve matice (1), šiljasti branik se uklanja.

Ugradite branik sa šiljcima

Postavite branik sa šiljcima u položaj prikazan na slici, zategnite dve navrtke (1). Branik sa šiljcima je fiksiran u svom položaju.

Napomena: Obratite pažnju na pravilan smer lanca testere (F2).

(1) Smer kretanja

5. Postavite poklopac lanca na jedinicu za napajanje i pričvrstite navrtke prstima do zategnute čvrstoće.
6. Dok držite vrh šipke, podesite napetost lanca okretanjem zavrtnja zatezača sve dok trake za vezivanje ne dodirnu donju stranu šine šipke (F3).
7. Dobro pritegnite matice sa podignutim vrhom šipke (12-15 N.m). Zatim proverite da li se lanac glatko okreće i da li je pravilno zategnut dok ga pomerate rukom. Ako je potrebno, ponovo podesite sa opuštenim poklopcem lanca.
8. Zategnite zavrtnj zatezača.
  - (1) Olabavite
  - (2) Zategnite
  - (3) Vijak zatezača

Napomena: Novi lanac će proširiti svoju dužinu na početku upotrebe. Često proveravajte i gledajte samo zategnutost jer labav lanac može lako iskočiti iz ležišta ili izazvati brzo habanje samog sebe i vodilice.

## Gorivo i ulje za lance

Upozorenje: Benzin je veoma zapaljiv. Izbegavajte da pušite ili da prinosite plamen ili varnice blizu goriva.

Obrišite sva prosuta sredstva pre pokretanja motora.

Obavezno zaustavite motor i ostavite ga da se ohladi pre pokretanja motora.

Otvoreni plamen držite dalje od područja u kojima se rukuje sa gorivom ili skladišti gorivo.

Važno: Nikada ne koristite ulje za 4-taktne motore ili vodeno hlađene 2-taktne motore.

Nikada ne koristite „GORIVO BEZ ULJA (SIROVI BENZIN)“.

Nikada ne koristite gorivo sa vodom.

Mešano gorivo koje je ostavljeno nekorišćeno mesec dana ili više može začepiti karburator ili dovesti do neispravnog rada motora. Staviti preostalo gorivo u hermetički zatvorenu posudu i čuvajte u tamnoj i hladnoj prostoriji.

Tražite „mešoviti benzin za dvotaktne motore sa vazdušnim hlađenjem“ na vašoj najbližoj benzinskoj stanici ili koristite gorivo napravljeno stavljanjem bezolovnog 95 oktanskog benzina i vazdušno hlađenog specijalnog 2-taktno motornog ulja u posudu za mešanje u skladu sa sledećim dozama, a zatim protresite da se dobro promeša.

### Doza mešanja:

Koristite specijalno ulje za 2-taktne motore (40ml ulja na svakih 1L bezolovnog benzina 95)

### Ulje za podmazivanje lanca

Koristite odgovarajuće ulje za podmazivanje lanca za motorne testere.

Napomena: Nemojte koristiti potrošeno ili regenerisano ulje koje može da ošteti uljnu pumpu.

## Glavna operacija

Upozorenje: Veoma je opasno pokretati motornu testeru koja ima polomljene delove ili nema delova. Pre pokretanja motora, uverite se da su svi delovi uključujući šipku i lanac, pravilno instalirani.

### **Pokretanje motora**

1. Napunite rezervoar za gorivo i rezervoar za ulje za lanac i dobro zategnite poklopce (F7).
2. Postavite prekidač u položaj "I" (F8).
3. Izvucite prigušnicu u zatvoreni položaj (F9).
  - (1) Ulje za lanac
  - (2) Gorivo
  - (3) Prekidač\* nije uključen u sve modele
  - (4) Dugme za prigušivač

**Napomena:** Ako ponovo pokrećete motor odmah nakon što ste ga zaustavili, ostavite dugme prigušivača u otvorenom položaju.

4. Dok čvrsto držite motornu testeru na tlu, snažno povucite startno uže (F10).

**Upozorenje:** Nemojte pokretati motor dok motornu testeru držite rukom. Lanac testere može dodirnuti vaše telo. Veoma je opasno.

5. Kada se motor prvo upali, lagano povucite ručicu gasa da biste vratili dugme prigušivača u otvoreni položaj i ponovo povucite starter da biste pokrenuli motor.

6. Pustite motor da se zagreje sa lagano povučenom polugom gasa.

\*Odjednom povlačenjem poluge gasa, dugme prigušivača se automatski vraća u radni položaj (nije uključeno u sve modele).

**Upozorenje:** Držite se dalje od lanca testere jer će početi da se okreće nakon pokretanja motora.

### **Provera snabdevanja uljem**

**Upozorenje:** Obavezno postavite šipku i lanac kada proveravate dovod ulja. U suprotnom, rotirajući delovi mogu biti izloženi. Veoma je opasno.

Nakon pokretanja motora, podesite lanac na srednju brzinu i pogledajte da li se ulje za lanac raspršilo kao što je prikazano na slici (F12).

(1) Ulje za lanac

Protok ulja za lanac se može promeniti umetanjem šrafčigera u rupu na dnu strane kvačila. Podesite u skladu sa uslovima rada (F13).

(1) Regulator

**Napomena:** Rezervoar za ulje bi trebao da postane skoro prazan dok se gorivo potroši. Obavezno dopunite rezervoar za ulje svaki put kada puniti uređaj gorivom.

### **Podešavanje karburatora (F14)**

Karburator na vašem uređaju je fabrički podešen, ali može zahtevati fino podešavanje zbog promene uslova rada.

Pre podešavanja karburatora, uverite se da su obezbeđeni čisti filteri za vazduh/gorivo i sveže, pravilno izmešano gorivo.

Prilikom podešavanja, preduzmite sledeće korake:

**Napomena:** Obavezno podesite karburator dok je lanac pričvršćen.

1. Zaustavite motor i zavrnite i H i L igle dok se ne zaustave. Nikada na silu. Zatim ih vratite na početni broj okreta kao što je prikazano ispod.

	4500	5200
H igla	$1 \pm 3/8$	$1 \pm 3/8$
L igla	$1 \frac{1}{4} \pm 1/4$	$1 \frac{1}{2} \pm 1/4$

2. Pokrenite motor i ostavite ga da se zagreje na pola gasa.
3. Okrenite iglu L polako u smeru kazaljke na satu da biste pronašli položaj gde je brzina u praznom hodu maksimalna, a zatim vratite iglu unazad za četvrtinu ( $1/4$ ) obrta u smeru suprotnom od kazaljke na satu.

4. Okrenite zavrtnanj za podešavanje praznog hoda (T) u smeru suprotnom od kazaljke na satu da se lanac testere ne okreće. Ako je brzina u praznom hodu suviše mala, okrenite zavrtnanj u smeru kazaljke na satu.
5. Napravite probni rez i podesite H iglu za najbolju snagu sečenja, a ne za maksimalnu brzinu.
  - (1) L igla
  - (2) H igla

### **Mehanizam protiv smrzavanja karburatora**

Rad motorne testere na temperaturama od 0-5°C u vreme visoke vlažnosti može dovesti do stvaranja leda u karburatoru, a to može dovesti da izlazna snaga motora da ne radi glatko.

Ovaj proizvod je shodno tome dizajniran sa ventilacionim otvorom na zadnjoj strani poklopca prečistača vazduha koji omogućava dovod toplog vazduha u motor i na taj način sprečava pojavu zaleđivanja.

U normalnim okolnostima proizvod treba da se koristi u normalnom radnom režimu, odnosno u modelu na koji je podešen u trenutku isporuke. Međutim kada postoji mogućnost da dođe do zaleđivanja, pre upotrebe uređaj treba podesiti da radi u režimu protiv smrzavanja.

**Upozorenje:** Nastavak upotrebe proizvoda u modelu protiv smrzavanja čak i kada su temperature porasle i vratile se na normalu može dovesti do kvara motora da pravilno startuje ili u motoru koji ne radi pri normalnoj brzini, i iz tog razloga uvek morate biti sigurni da vratite jedinicu u normalan rad modela ako ne postoji opasnost od zaleđivanja.

### **Kako se prebacivati između režima rada (F16)**

1. Okrenite prekidač motora da biste isključili motor.
2. Skinite poklopac prečistača vazduha i uklonite ekran na zadnjoj strani poklopca prečistača vazduha.
3. Ponovo pričvrstite ekran sa desne strane levo tako da ploča protiv zaleđivanja bude na desnoj strani. Vratite poklopac.
  - (1) Poklopac prečistača vazduha
  - (2) Ploča protiv zaleđivanja
  - (3) Šraf
  - (4) Normalan režim rada
  - (5) Režim protiv smrzavanja
  - (6) Ekran

**Upozorenje:** Nastavak upotrebe proizvoda u režimu protiv smrzavanja čak i kada su temperature porasle i vratile se na normalu može dovesti do oštećenja motora i neuspešnog pokretanje ili motor neće raditi pri najvećoj brzini, i iz tog razloga uvek treba da budete sigurni da vratite uređaj u normalan režim rada ako nema opasnosti od zaleđivanja.

**Napomena:** Kada koristite jedinicu u vreme kada pada sneg. Preporučujemo da koristite i štitnik za sneg koji je efikasan u sprečavanju smrzavanja filtera za vazduh (F17). (1) Štitnik za sneg (nije uključen).

### **Kočnica lanca (F18)**

Ovom kočnicom se može upravljati ručno sa prednjim štitnikom okrenutim nadole do vodilice. Da biste otpustili kočnicu, povucite prednji štitnik prema prednjoj ručki dok se ne čuje „klik“.

- (1) Prelom (prednji štitnik)
- (2) Oslobođen
- (3) Operativan

**Opres:** Obavezno proverite rad kočnice prilikom dnevnog pregleda.

U slučaju da kočnica nije efikasna, zatražite stručni pregled i popravku.

Motor, ako se drži da se okreće velikom brzinom, a kočnica je uključila kvačilo, izazivajući probleme.

Kada je kočnica uključena dok je u radu, odmah otpustite prste sa ručice gasa i ostavite motor da radi u praznom hodu.

### **Zaustavljanje motora**

1. Otpustite ručicu gasa da biste dozvolili motoru da radi nekoliko minuta u praznom hodu.
2. Postavite prekidač u položaj "O" (STOP) (F20).

- (1) Prekidač

### **Testerisanje**

**Upozorenje:** Pre nego što nastavite sa svojim poslom, pročitajte odeljak „Za bezbedno rukovanje“, preporučuje se da prvo uvežbate sečenje lakih trupaca drveta. Ovo vam takođe pomaže da se naviknete na svoj uređaj.

Uvek se pridržavajte sigurnosnih propisa. Motorna testera se sme koristiti samo za sečenje drveta.

Zabranjeno je sečenje drugih vrsta materijala. Vibracije i povratni trzaj se razlikuju u zavisnosti od materijala i zahtevi bezbednosnih propisa se ne bi poštovali. Ne koristite lančanu testeru kao polugu za podizanje, pomeranje ili cepanje predmeta. Nemojte je zaključavati preko fiksnih postolja. Zabranjeno je vezivanje alata ili aplikacija na P.T.O koje nije naznačio proizvođač.

Nije potrebno na silu gurati testeru u rez. Pritiskajte samo lagano dok motor radi punim gasom.

Kada je lanac testere uhvaćen u rezu, ne pokušavajte da ga izvučete na silu, već koristite klin ili polugu da otvorite put.

### **Zaštita od povratnog udarca (F21)**

Izuzetno je važno da kočnicu lanca proverite da li radi ispravno pre svake upotrebe i da lanac bude oštar kako bi se održao nivo bezbednosti za povratni trzaj od ove testere. Uklanjanje sigurnosnih uređaja, neadekvatno održavanje ili nepravilna zamena šipke lanca mogu povećati rizik od ozbiljnih ličnih povreda usled povratnog trzaja.

**Upozorenje:** Nemojte koristiti nestabilno uporište ili merdevine.

Ne preterujte.

Ne secite iznad visine ramena.

Uvek koristite obe ruke da uhvatite testeru



## Održavanje

**Upozorenje:** Pre čišćenja, pregleda ili popravke jedinice, uverite se da je motor zaustavljen i hladan. Odvojite svećicu od uređaja da biste sprečili slučajno pokretanje.

### Održavanje nakon svake upotrebe

#### 1. Filter za vazduh

Prašina sa površine čistača može se ukloniti laganim udarcem uglja čistača o tvrdnu površinu. Da biste očistili prijavštinu u mrežici, podelite čistač na pola i premažite ga benzinom. Kada koristite kompresovani vazduh, duvajte iznutra (F27).

Da biste sastavili polovine čistača, pritisnite ram dok ne klikne.

**Napomena:** Prilikom postavljanja glavnog filtera, uverite se da su žlebovi na ivici filtera pravilno uklopljeni sa izbočinama na poklopcu cilindra.

#### 2. Deo za podmazivanje

Skinite vodilicu i proverite da li je otvor za podmazivanje zapušten (F28).

- (1) Otvor za podmazivanje

#### 3. Vodilica

Kada se vodilica demontira, uklonite piljevinu iz žleba šipke i otvora za podmazivanje (F29).

Podmažite nosni lančanik iz otvora za napajanje na vrhu šipke (F30).

- (1) Otvor za podmazivanje
- (2) Otvor za mast
- (3) Zupčanik

#### 4. Ostalo

Proverite da li curi gorivo i nema labavih pričvršćenja i oštećenja glavnih delova, posebno spojeva ručke i montaže vodilice. Ako se pronađu neki nedostaci, potrudite se da ih popravite pre ponovnog rada.

### Periodične servisne stavke

#### 1. Rebra cilindra

Začepljenje prašine između rebara cilindra će izazvati pregrevanje motora. Povremeno proveravajte i čistite rebra cilindra nakon uklanjanja prečistača vazduha i poklopac cilindra. Prilikom postavljanja poklopcu cilindra, uverite se da su žice prekidača i ušice pravilno postavljene na svoje mesto (F31).

**Napomena:** Obavezno blokirajte držač za usis vazduha.

#### 2. Filter za gorivo

(a) Koristeći žičanu kuku, izvadite filter iz otvora za punjenje (F32).

(1) Filter za gorivo

(b) Rastavite filter i očistite ga benzinom ili ga po potrebi zamenite novim.

### 3. Rezervoar za ulje

Sa žičanom kukom izvadite filter za ulje kroz otvor za punjenje i očistite ga benzinom. Kada vraćate filter u rezervoar, uverite se da dolazi do prednjeg desnog ugla. Takođe očistite prljavštinu u rezervoaru (F33).

#### (2) Filter za ulje

### 4. Svećica (F34)

Očistite elektrode žičanom četkom i po potrebi vratite razmak na 0,6 ~ 0,7 mm

### 5. Lančanik (F35)

Proverite da li ima pukotina i prekomernog habanja koje ometa lančani pogon. Ako je pronađena očigledna istrošenost, zamenite ga novim. Nikada ne stavljajte novi lanac na istrošeni lančanik, ili istrošeni lanac na novom lančaniku.

### 6. Prednji i zadnji amortizeri

Zamenite ako je lepljeni deo oguljen ili ako se primeti pukotina na gumenom delu.

## **Održavanje lanca testere i vodilice**

### **Lanac testere**

**Upozorenje:** Za nesmetan i bezbedan rad veoma je važno da sekači budu uvek oštri.

Vaši sekači moraju biti naoštreni kada:

Piljevina postaje poput praha.

Potrebna vam je dodatna sila za testerisanje.

Rezani put ne ide pravo.

Vibracije se povećavaju.

Povećava se potrošnja goriva.

**Upozorenje:** Obavezno nosite zaštitne rukavice.

### **Vodilica**

Povremeno preokrenite šipku kako biste sprečili delimično habanje.

Šina šipke uvek treba da bude kvadratna.

Proverite istrošenost šine.

Postavite lenjir na šipku i spoljašnju stranu rezača.

Ako se između njih uoči razmak, šina je normalna. U suprotnom, šipka je istrošena.

Takvu šipku treba ispraviti ili zameniti (F39).

## Rešavanje problema

### Slučaj 1. Neuspeh pri pokretanju

Uverite se da sistem za sprečavanje zaleđivanja ne radi.

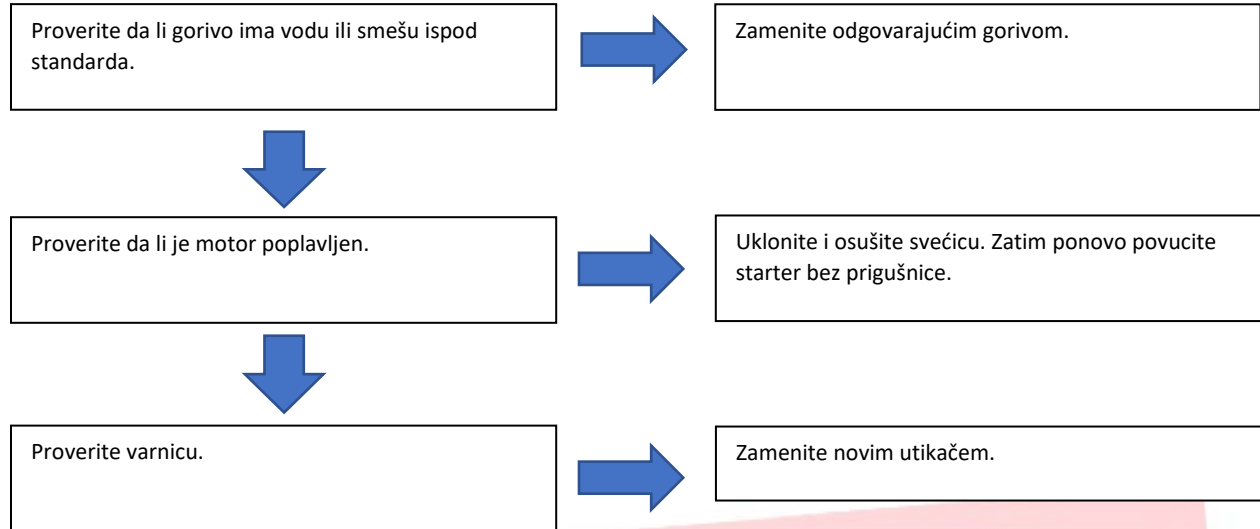

### Slučaj 2. Nedostatak snage / Slabo ubrzanje / Grub rad u praznom hodu.

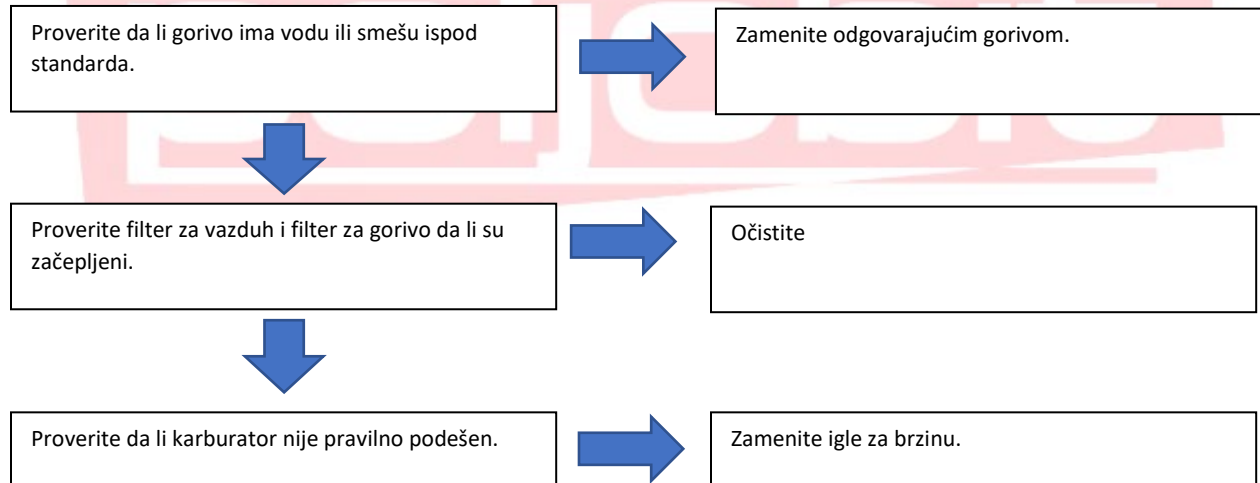

### Slučaj 3. Ulje ne izlazi

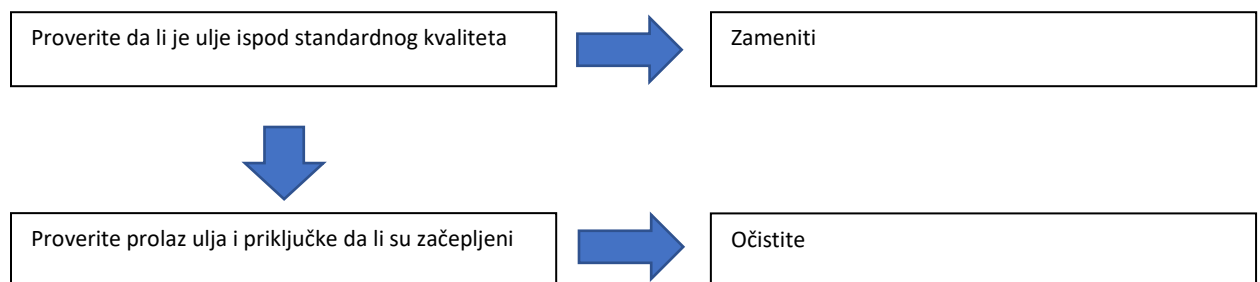

Kada vam se čini da je vašoj jedinici potreban dalji servis, obratite se našem servisu u vašem području.

## Tehnički podaci

Model:	PC4100	PC4610	PC5610
Zapremina	39,6cc	45,6cc	54,5cc
Snaga (KS)	2	2.4	3.5
Dužina šipke	40cm	45cm	50cm
Lanac	3/8 LP, 1,3mm	0,325" 1,3mm	0,325" 1,5mm

\* Proizvođač zadržava pravo da napravi manje izmene u dizajnu proizvoda i tehničkim specifikacijama bez prethodnog obaveštenja, osim ako ove promene značajno utiču na performanse i bezbednost proizvoda. Delovi opisani/ilustrovani na stranicama priručnika koje držite u rukama mogu takođe odnositi se na druge modele proizvodne linije proizvođača sa sličnim karakteristikama i možda neće biti uključeni u proizvod koji ste upravo nabavili.

\* Imajte na umu da naša oprema nije dizajnirana za upotrebu u komercijalnim, trgovinskim ili industrijskim aplikacijama. Naša garancija će biti poništena ako se mašina koristi se u komercijalnim, trgovinskim ili industrijskim poslovima ili u ekvivalentne svrhe.

\* Da biste osigurali bezbednost i pouzdanost proizvoda i validnost garancije, sve popravke, inspekcije ili zamene, uključujući održavanje i posebna podešavanja, smeju da vrše samo tehničari ovlašćenog servisa proizvođača.

Naziv proizvoda:

Motorna testera – NAKAYAMA PRO

Šifra proizvoda: PC4610, Zemlja porekla: NRK

Proizvođač: Nakayama Pro, sedište: Grčka

Uvoznik: Poljobit d.o.o.

Nikole Demonje 42a

11273, Batajnica, Zemun

Telefon: 011/37-33-465

Web: [www.poljobit.rs](http://www.poljobit.rs)

E-mail: [office@alati-poljobit.com](mailto:office@alati-poljobit.com)