

**NAKAYAMA®**  
GARDEN TOOLS EXPERT

**NAKAYAMA®**  
PRO

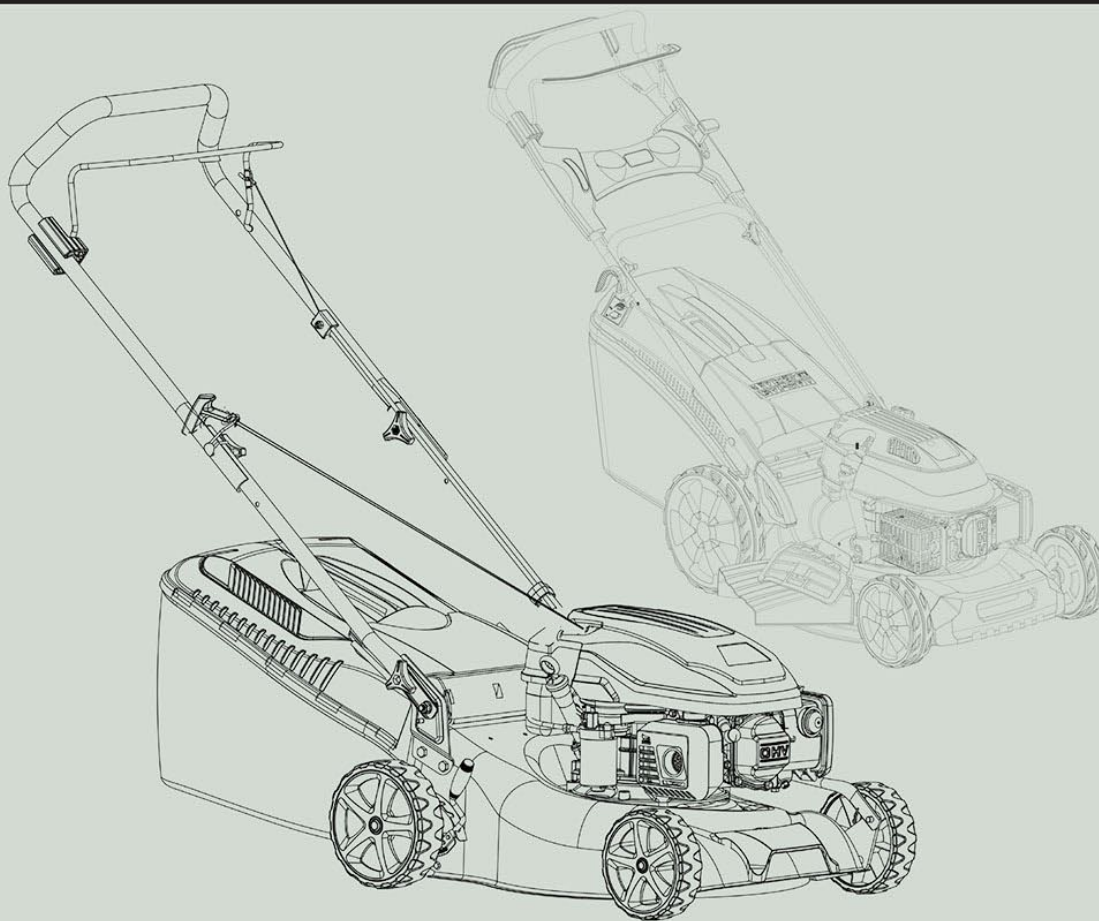

**PM4810** **PM4820** **PM4830** **PM5310** **PM5810**  
032373 032380 032397 032403 032410

**poljobit**

Nikole Demonje 42a  
11273, Batajnica, Zemun  
Telefon: 011/412-76-27  
Fax: 011/37-33-465  
Web: [www.poljobit.rs](http://www.poljobit.rs)  
E-mail: [office@alati-poljobit.com](mailto:office@alati-poljobit.com) [WWW.NAKAYAMATOOLS.COM](http://WWW.NAKAYAMATOOLS.COM)

Uputstvo je verno originalu



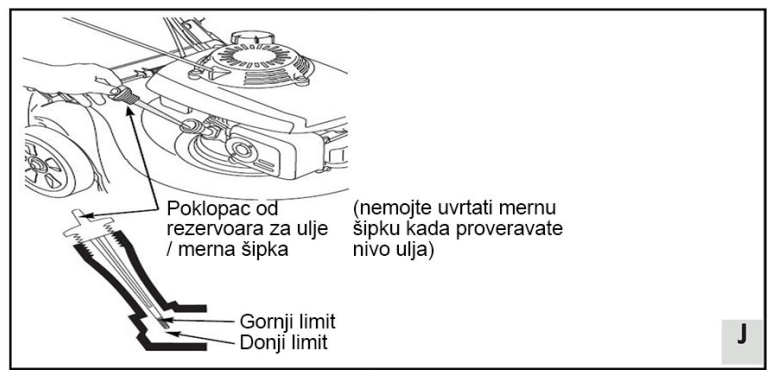
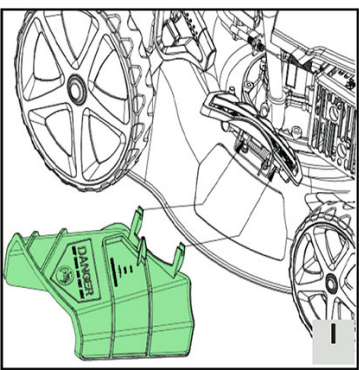
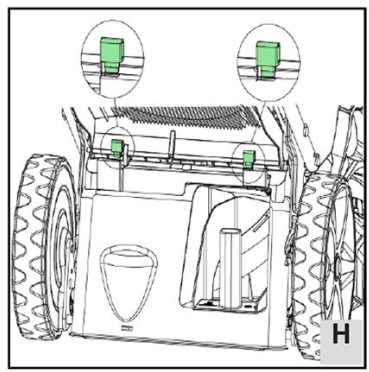
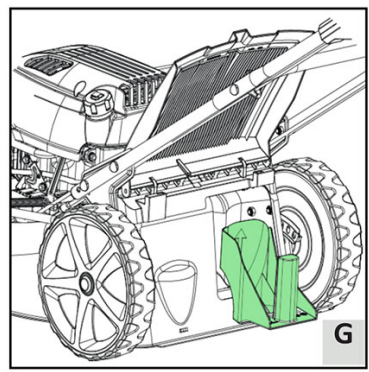
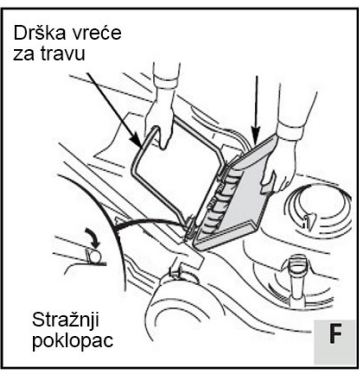
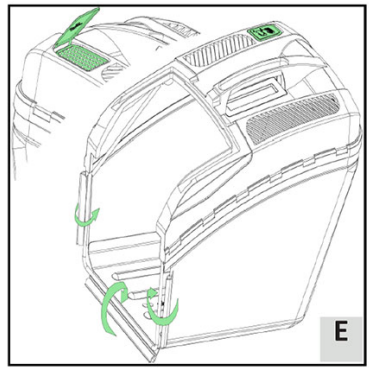
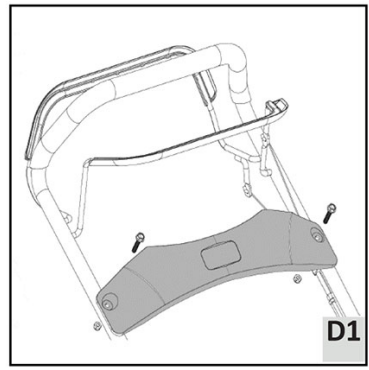
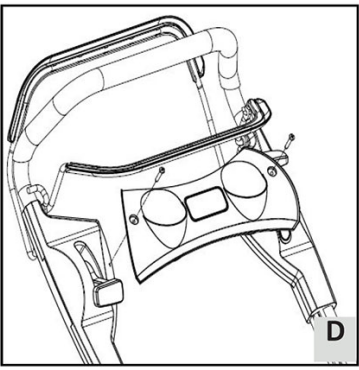
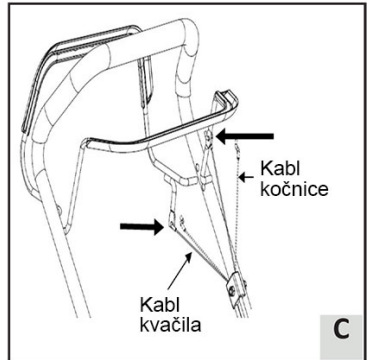
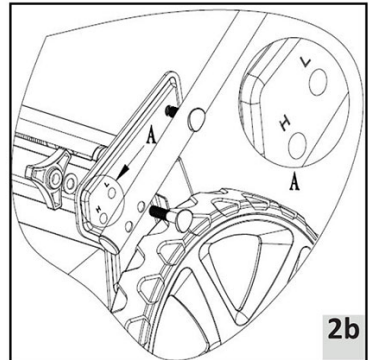
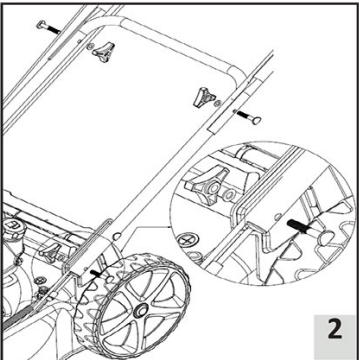

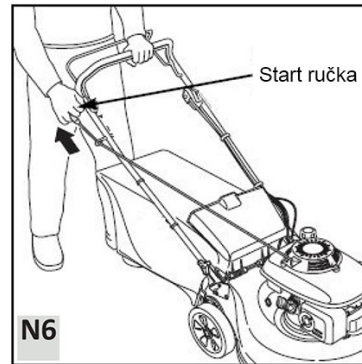
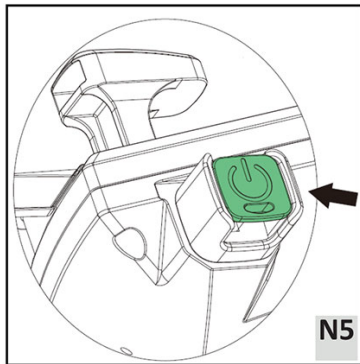
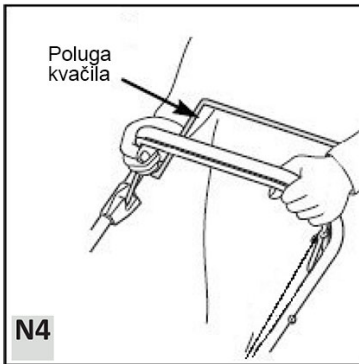
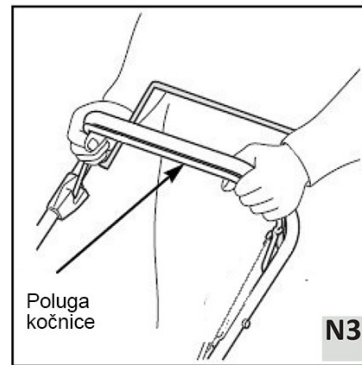
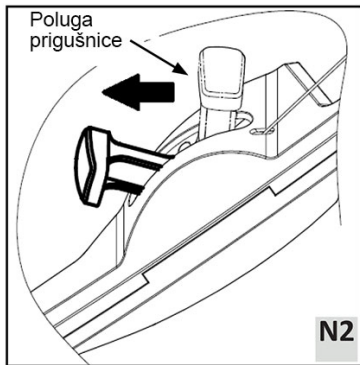
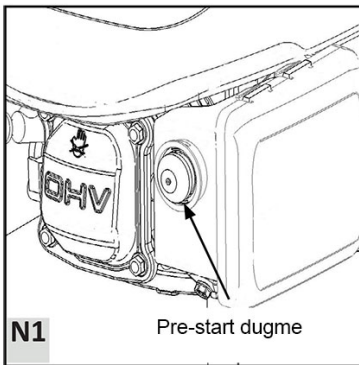
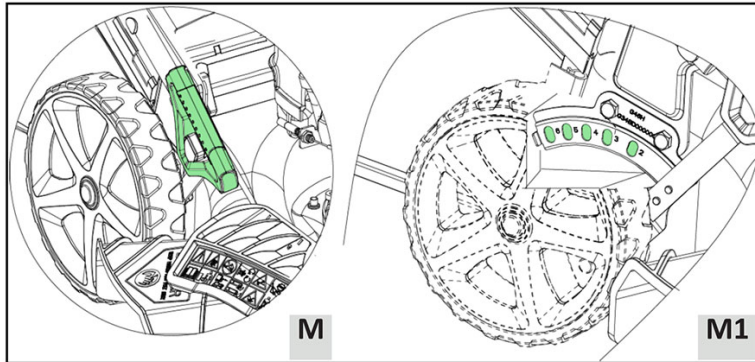
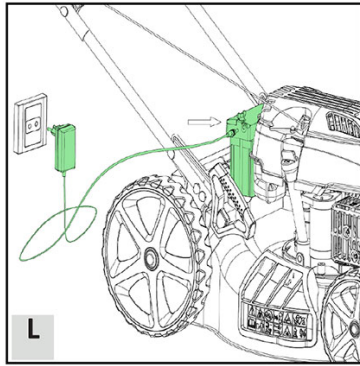
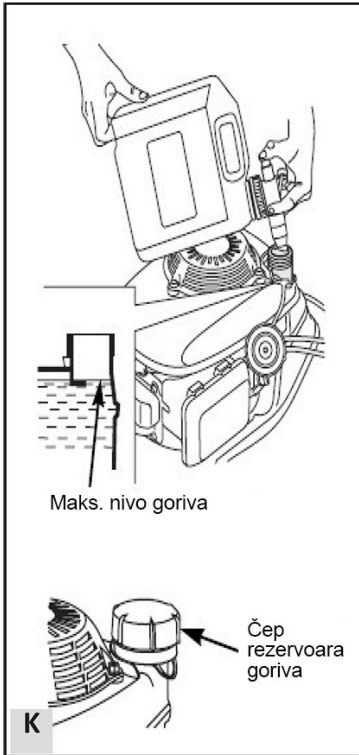



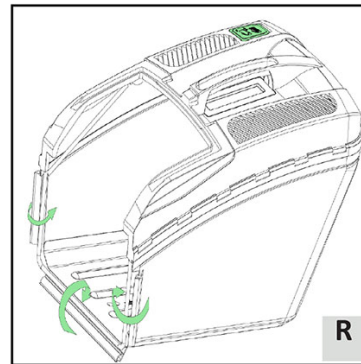
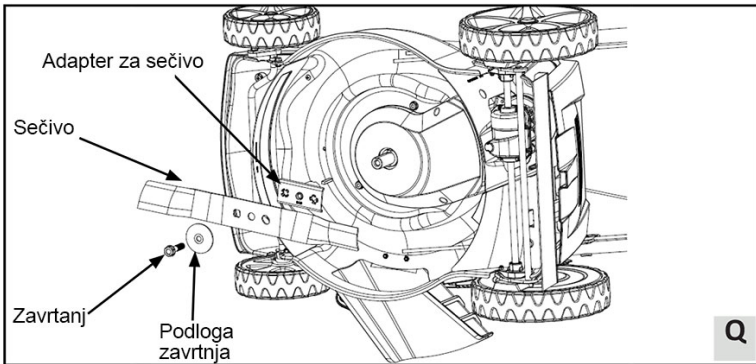
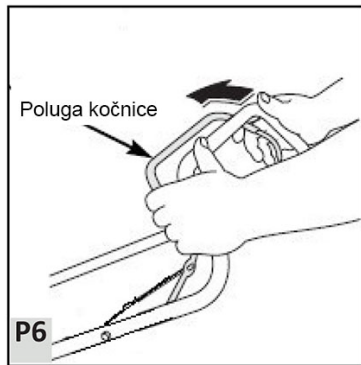
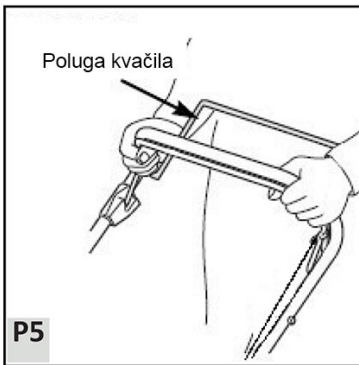
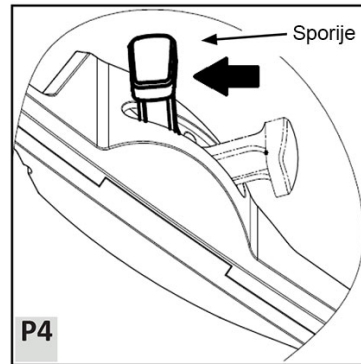
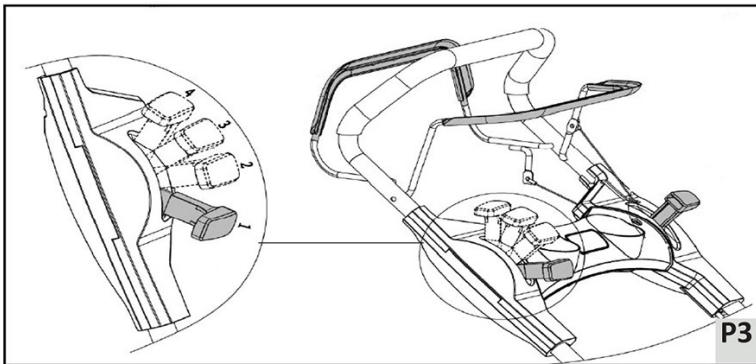
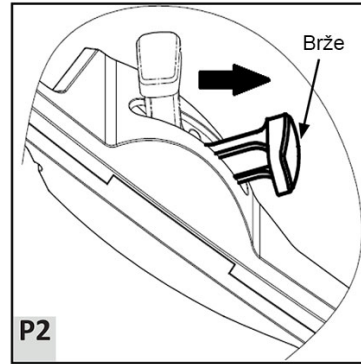
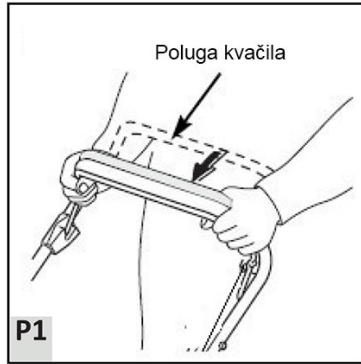
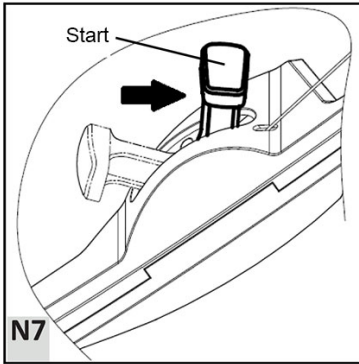

**EL**

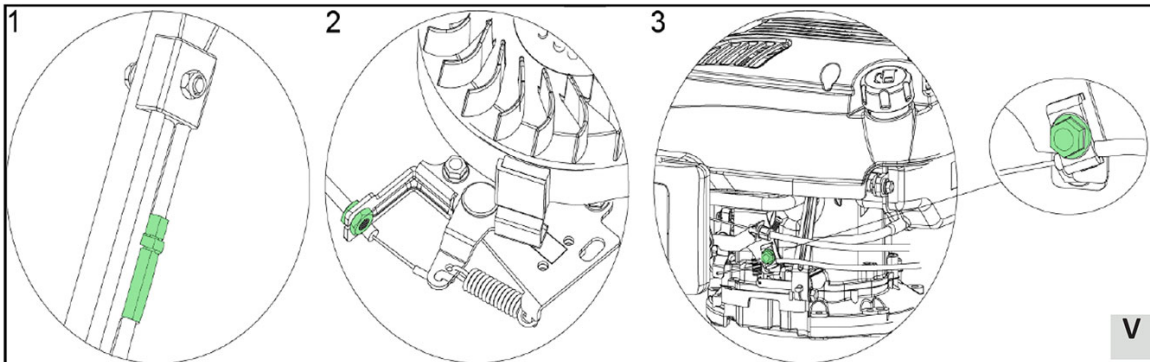
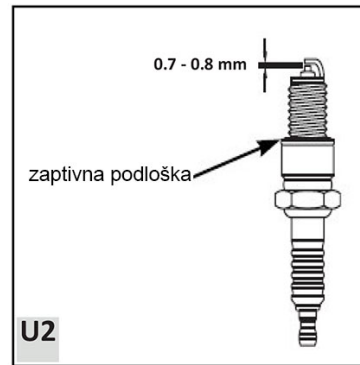
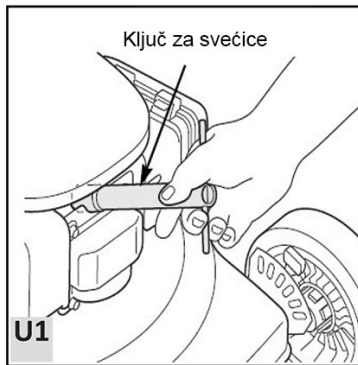
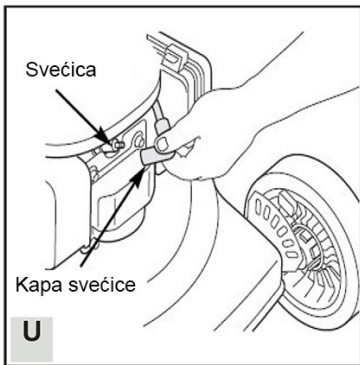
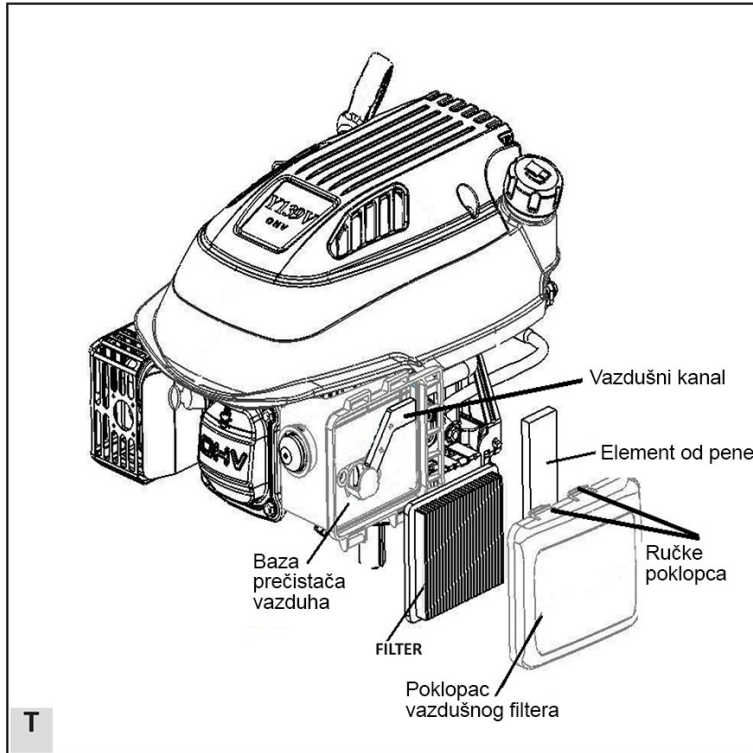
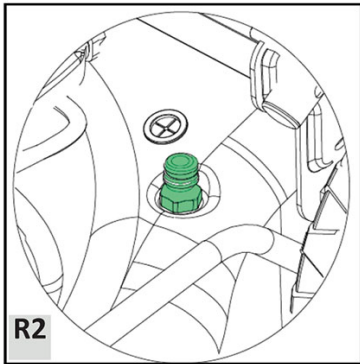

Hvala vam što ste odabrali našu benzinsku kosilicu.

Da biste bili sigurni da ćete dobiti najbolje rezultate od vaše benzinske kosilice, pažljivo pročitajte sva ova uputstva za bezbednost i rukovanje pre upotrebe ovog proizvoda.

### Opšta bezbednosna uputstva

Vaša bezbednost i bezbednost drugih su veoma važne. U ovom priručniku i na kosilici dali smo važne bezbednosne poruke. Ova informacija upozorava vas na potencijalne opasnosti koje mogu povrediti vas ili druge. Pažljivo pročitajte ove poruke.

Naravno, nije praktično niti moguće upozoriti vas na sve opasnosti povezane sa radom ili održavanjem kosilice. Morate koristiti svoje dobar sud.

- Pročitajte uputstvo za upotrebu pre upotrebe mašine.
- Držite druge ljude na bezbednoj udaljenosti tokom rada
- Uklonite kabl svećice sa svećice i pročitajte uputstva pre popravke ili održavanja.
- Oštrice u pokretu. Ne stavljajte ruke ili noge blizu ili ispod otvora ploče za sečenje.
- Ne koristiti na brdima iznad 22° nagiba
- Ne dodirujte rotirajuće delove.
- Zaustavite motor pre čišćenja radnog prostora.
- Upozorenje: Uvek koristite ispravne alate i originalne rezervne delove.
- Upozorenje: Sečivo je oštro, ne dodirujte sečivo.
- Držite podalje prolaznike, posebno decu!

### Opšti uslovi korišćenja

Ova mašina se koristi isključivo za košenje prirodne trave. Nikada ne koristite kosilicu u druge svrhe. Svako drugo korišćenje može biti opasno po vašu sigurnost i može dovesti do oštećenja kosilice.

Osobe mlađe od 16 godina i osobe koje nisu upoznate sa uputstvom za upotrebu ne smeju da koriste kosilicu.

Korisnik je odgovoran za bezbednost drugih ljudi u radnom prostoru. Držite decu i domaće životinje na bezbednoj udaljenosti dok je kosilica u upotrebi.

Pre košenja, uklonite sve strane predmete sa travnjaka koje bi mašina mogla baciti, budite oprezni za bilo koja strana tela koja ste možda propustili.

- Proverite da li su sve matice, navoji i zavrtnji dobro zategnuti.
- Pre košenja postavite hvatač trave na njegovo mesto.
- Pre košenja proverite da li su sečivo i zavrtnj za pričvršćivanje sečiva dobro pričvršćeni. Kada rezne ivice zahtevaju ponovno oštrenje, to se mora uraditi ravnomerno sa obe strane kako bi se sprečila neravnoteža. Ako je oštrica oštećena, mora se zameniti.
- Prilikom košenja uvek nosite dugačke pantalone i jaku obuću.
- Nemojte pokretati motor u zatvorenom i/ili slabo provetrenom prostoru, gde gas motora sadrži ugljen monoksid, koji je opasan po vaše zdravlje.
- Radite samo kada ima dovoljno svetla.
- Ne koristite kosilicu kada pada kiša ili kada je trava mokra.
- Posebne mere predostrožnosti se moraju preduzeti prilikom košenja na padinama ili nizovima. Kosite preko padina, nikada niže ili gore.
- Isključite motor ako morate ostaviti kosilicu bez nadzora, pomeriti kosilicu ili je nagnuti.
- Nikada ne podižite zadnji deo kosilice dok pokrećete motor i nikada ne stavljajte ruke i noge ispod kosilice ili u zadnji otvor za ispuštanje dok motor radi.
- Ni na koji način ne menjajte fabričku brzinu motora.
- Na samohodnim kosačicama isključite samohodni sistem pre pokretanja motora.

- Nikada nemojte podizati ili nositi kosilicu dok motor radi.
- Zaustavite motor i skinite poklopac svećice u ovim slučajevima:
  - Pre bilo kakve operacije ispod kosilice ili zadnjeg otvora za ispuštanje trave.
  - Pre bilo kakvog održavanja, popravke ili provere.
  - Pre nošenja, podizanja ili skidanja kosilice.
  - Ako ostavite kosilicu bez nadzora ili promenite visinu košenja.
  - Za uklanjanje i pražnjenje sakupljača trave.
  - Nakon što udarite u strani predmet, zaustavite motor i dobro proverite kosilicu da biste videli da li je oštećena. Odnosite kosilicu u ovlašćeni servis i izvršite popravku ako je potrebno.

**Upozorenje! Nakon što ste zaustavili motor, sečivo je i dalje u pokretu nekoliko sekundi.**

- Ako kosilica neuobičajeno vibrira, pronađite razloge za to i odnesite kosilicu u ovlašćeni servis.
- Redovno proveravajte da li su matice, navoji i zavrtnji zategnuti radi bezbedne upotrebe kosilice.

**Upozorenje! BENZIN JE JAKO ZAPALJIV!**

- Benzin držite u kanti koja je specijalno napravljena za ovu namenu.
- Napunite rezervoar levkom, izvršite operaciju napolju. Ne pušite. Ne koristite mobilni telefon.
- Napunite benzin i ulje pre nego što pokrenete motor. Nikada ne otvarajte poklopac rezervoara za gorivo da biste dodali benzin dok motor radi ili je još vruć.
- Ne palite motor ako je malo benzina rašireno okolo, udaljite kosilicu od one na kojoj je benzin prosut i izbegavajte svaki kontakt iz vrućeg izvora sve dok prosut benzin potpuno ne ispari.
- Zategnite poklopac rezervoara za gorivo i dobro zatvorite poklopac kanistera.

**Opšta bezbednosna uputstva**



Pročitajte instrukcije uputstva pre korišćenja uređaja



Držite druge ljude na bezbedna udaljenosti dok radite.



Uklonite kabl svećice od svećice, uključite i pročitajte uputstva pre izvođenja bilo kakvih popravki ili održavanja.



Oštrice u pokretu. Ne stavljajte ruke ili noge blizu ili ispod otvora ploče za sečenje.



Ne koristiti na brdima iznad 22° nagiba.



Ne dodirujte rotirajuće delove.



Zaustavite motor pre čišćenje radnog prostora.

**Montaža**

**Raspakivanje**

Izvadite kosilicu iz kartona i dobro proverite da li ima dodatnih delova.

**Montaža ručke**

Izvadite ručku i zašrafite delove ručke sa četiri zavrtnja i dugmadi. Stavite povratni starter sa desne strane ručke i pričvrstite kabl sa plastičnom kragnom. Stavite konopac ručke - pokretača za trzaja na njegovo uže za vođenje.

### **Podešavanje visine ručke (slike 2 i 2b)**

Ako želite da podesite visinu ručke, možete izabrati „L” ili „H” dve rupe u levo-desnom nosaču da pričvrstite ručku zavrtnjima i dugmadima. „H” otvor je visoka pozicija ručke, a „L” rupa je niska pozicija ručke.

### **Podešavanje sajle kočnice i kvačila (slika C)**

Umetnite sajlu kočnice i sajlu kvačila u otvor odgovarajuće poluge, pogledajte ilustraciju. Strelica pokazuje gde kabl treba da se provuče.

### **Podešavanje panela (slike D i D1)**

Izvadite panel i dva šrafa ili zavrtnja u vrećici iz kartona i pričvrstite panel vijcima.

\* Napomena: Različiti modeli imaju različite panele. Nemaju svi modeli srednji panel.

### **Sklop vreća za travu (slike E i F)**

• Zakačite plastične ivice torbe na okvir i pričvrstite kopče kao što je prikazano.

Sakupljač trave dolazi sa praktičnim indikatorom koji pokazuje da li je kutija puna trave i da li je potrebno pražnjenje.

• Podignite zadnji štitnik za pražnjenje, uklonite čep za malčiranje i postavite vreću za travu.

### **Čep za malčiranje (Slika G)**

Čep za malčiranje pomaže da se zakrivi unutrašnjost kosilice radi efikasnijeg malčiranja. Instalirajte i uklonite čep za malčiranje podizanjem zadnjeg štitnika pražnjenja kao što je prikazano. Čep za malčiranje odgovara samo na jedan način. Uklonite čep za malčiranje kada koristite vreću za travu.

### **Dodaci zadnjeg štitnika pražnjenja (slika H)**

Izvadite dva nosača u vrećici iz kartona i podignite zadnji štitnik za pražnjenje, postavite dva nosača koji mogu držati zadnji štitnik za pražnjenje, ovo može efikasnije izvlačiti travu ispod kosilice.

### **Sklop poklopca bočnog pražnjenja (Slika I)**

Podignite bočni štitnik za pražnjenje, postavite poklopac bočnog pražnjenja.

Samo malčiranje: uklonite poklopac bočnog pražnjenja.

\* Napomena: Nemaju svi modeli bočni štitnik za pražnjenje

## **Pre upotrebe**

### **Motorno ulje (Slika J)**

Kosilica se isporučuje bez ulja u motoru.

Svi motori se pokreću u fabrici pre pakovanja. Većina ulja se uklanja pre otpreme; međutim, nešto ulja ostaje u motoru. Količina ostalog ulja u motoru varira.

Dodajte dovoljno ulja da dovedete nivo ulja između gornje i donje granične oznake na šipki kao što je prikazano. Nemojte prepuniti motor uljem.

### **Gorivo (Slika K)**

Napomena: Motor se isporučuje bez benzina, napunite 1,0 litara goriva pre pokretanja motora.

• Uklonite poklopac za punjenje

• Dodajte gorivo do dna granice nivoa goriva u grlu rezervoara za gorivo. Nemojte prepuniti. Obrišite prosuto gorivo pre pokretanja motora.

• Zategnite poklopac rezervoara za gorivo

Benzin je izuzetno zapaljiv, a benzinska para može eksplodirati i izazvati ozbiljne povrede ili smrt. Budite izuzetno oprezni pri rukovanju benzinom. Držati van dosega dece.



Sipajte gorivo u dobro provetrenom prostoru sa zaustavljenim motorom. Nemojte pušiti niti dozvoliti plamen ili varnice u oblasti gde se motor puni gorivom ili gde se nalazi uskladišten benzin. Izbegavajte ponovni ili produženi kontakt sa kožom ili udisanje pare.

Nakon dopunjavanja goriva, dobro zategnite poklopac rezervoara za gorivo. Ako je bilo prosuto gorivo, proverite da li je prostor suv pre pokretanja motora.

### **Punjenje baterije (slika L)**

Napunite bateriju pre upotrebe. Pre upotrebe funkcije električnog pokretanja, baterija se mora puniti 5 sati.

Stavite utikač punjača u otvor na bateriju i priključite punjač na napajanje.

\* Napomena: Nemaju svi modeli funkciju električnog pokretanja.

### **Podešavanje visine sečenja (Slika M i M1)**

Proverite podešavanja visine sečenja i izvršite sva potrebna podešavanja.

Upozorenje! Oštrica može izazvati ozbiljne povrede. Zaustavite motor pre podešavanja visine sečenja.

## **Uputstvo za upotrebu**

### **Pokretanje motora (Slika N1-N7)**

- Prajmer (starter)

U hladnom stanju, potrebno je pritisnuti dugme za prajmer (starter) na filteru za vazduh pre povlačenja ručke startera.

Temperatura	Pritisnuti puta
<0°C	3-4
0°C ~10°C	2-3
10°C ~ 20°C	1-2
>20°C	1

Takođe bi trebalo da stavimo više goriva kako bi se mešalo sa vazduhom radi lakšeg starta. Kada pritisnete dugme za pražnjenje, on će pumpati gorivo direktno iz karburatora u ložište.

\* Napomena: Nemaju svi modeli ovaj PRIMER (starter).

- Pomerite ručicu prigušivača u položaj „CHOKE“ (prigušivač - nije opremljen na svim modelima).

\* Napomena: Nemaju svi modeli ovu polugu prigušivača.

- Povucite ručicu kočnice i držite je uz ručku.

- Otpustite ručicu kvačila. Ovo će sprečiti da se kosilica pomeri napred kada koristite starter.

\* Napomena: Nemaju svi modeli ovu ručicu kvačila.

- Ako modeli imaju funkciju električnog pokretanja, pritisnite lagano dugme E-starting, motor će se pokrenuti.

\* Napomena: Nemaju svi modeli funkciju električnog pokretanja.

• Sa ručkom startera u svom osloncu kosilice, uzmite ručicu startera desnom rukom i polako povucite do otpora, a zatim energično povucite dršku startera sa užetom za pokretanje kroz oslonac (ako hladni start nije dovoljan, ponovite ovu operaciju 2 ili 3 puta).

- Odmah nakon starta, gurnite ručicu prigušivača iz položaja „CHOKE“ u položaj „RUN“ (ako je temperatura niska, ostavite motor da radi nekoliko minuta pre početka rada).

\* Napomena: Nemaju svi modeli ovu polugu prigušivača (Choke).

### **Rukovanje Kontrolne za košenje (Slika P1-P6)**

Oštrica je u akciji čim se motor pokrene. Dok mašina radi, držite sigurnosnu ručku u radnom položaju. Motor će se zaustaviti čim otpuštate kontrolnu traku motora.

Otpustite ručicu da zaustavite motor kad god treba da napustite kosilicu.

### **Poluga kvačila**

Gurnite ručicu kvačila napred i držite je uz upravljač da pomerite kosilicu napred.

Otpustite ručicu kvačila da zaustavite kretanje kosilice napred.

Uvek otpustite ručicu kvačila pre pokretanja motora. Ako je kvačilo uključeno, kosilica će se pomeriti napred.

Upravljajte polugom kvačila brzim i potpunim pokretom, tako da je kvačilo ili potpuno uključeno ili potpuno otpušteno. Držite ručicu kvačila uz upravljač prilikom samohodnog košenja. Ovo će pomoći da se produži radni vek mehanizma kvačila.

### **Poluga gasa**

Za najbolji kvalitet sečenja, uvek kosite sa ručicom gasa u položaju „BRZO“. Kada se sečivo okreće unapred podešenom velikom brzinom, stvara snažno dejstvo ventilatora koji efikasnije podiže i kosi travu.

\* Napomena: Nemaju svi modeli ovu ručicu za gas.

### **Ručica sa promenljivom brzinom**

Brzina se može podesiti od 2,7 – 5,0 km/h tokom vožnje. Aktivirajte desnu ručku na kontrolnoj tabli i podesite jednu od 4 različite brzine. Prilikom vožnje kod dve najniže brzine razlika u tempu neće značajno varirati.

\* Napomena: Nemaju svi modeli ovu ručicu za gas.

### **Zaustavite motor**

Pomerite ručicu gasa u položaj „SPORO“.

\* Napomena: Nemaju svi modeli ovu ručicu za gas.

- Otpustite ručicu kvačila.
- Otpustite ručicu kočnice

Upozorenje! Sečivo će nastaviti da se okreće nekoliko sekundi nakon što se motor zaustavi. Odvojite poklopac svećice ako želite da ostavite kosilicu bez nadzora.

## **Održavanje**

**VAŽNO! Redovno, pažljivo održavanje je neophodno za održavanje nivoa bezbednosti i originalnih performansi mašine nepromenjene u vremenu korišćenja.**

- Držite sve matice, navoje i zavrtnje čvrsto kako biste bili sigurni da je oprema u bezbednom radnom stanju.

Redovno održavanje je neophodno za bezbednost i performanse.

- Nikada ne skladištite opremu sa gorivom u rezervoaru unutar zgrade gde para može doći do plamena ili varnice ili izvora ekstremne toplote.

- Ostavite motor da se ohladi pre skladištenja u zatvorenom prostoru.

- Da biste smanjili opasnost od požara, držite motor, prigušivač izduvnih gasova, odeljak za baterije i prostor za skladištenje goriva čistim od trave, lišća ili prekomerne masti. Nemoj ostavite kontejnere sa pokošenom travom u prostorijama.

- Iz bezbednosnih razloga, nemojte koristiti opremu sa istrošenim ili oštećenim delovima. Delove treba zameniti a ne popravljati. Koristite originalne rezervne delove (oštrice uvek treba da nose simbol originalnih delova). Delovi koji nisu istog kvaliteta mogu oštetiti opremu i biti opasni po vašu bezbednost.

- Ako se rezervoar za gorivo mora isprazniti, to treba uraditi na otvorenom i kada je motor hladan.

- Nosite jake radne rukavice kada skidate i ponovo sastavljate sečivo.

- Proverite balans sečiva nakon oštrenja.

- Često proveravajte štitnik za samozatvaranje i sakupljač trave da li su istrošeni i oštećeni.

- Kad god treba da rukujete mašinom, transportujete ili naginjete, morate:

- Nosite jake radne rukavice;

- Uhvatite mašinu na mestima koja nude bezbedno držanje, uzimajući u obzir težinu i njenu distribuciju.

## **Sečivo**

### **Inspekcija**

- Nagnite kosilicu udesno, tako da strana prečistača vazduha bude gore. Ovo će pomoći da se spreči curenje goriva i teško pokretanje.
  - Pregledajte sečivo da li ima oštećenja, pukotina i prekomerne rđe ili korozije. Tupo sečivo se može naoštriti, ali sečivo koje je preterano istrošeno, savijeno, napuklo ili na neki drugi način oštećeno mora biti zamenjeno.
  - Prilikom postavljanja sečiva uvek se mora koristiti moment ključ.
- Proverite da li su vijci sečiva dobro zategnuti.

### **Uklanjanje i ugradnja (Slika K)**

Ako uklonite sečivo za oštrenje ili zamenu, biće vam potreban moment ključ za ugradnju. Nosite teške radničke rukavice da zaštitite ruke.

- Uklonite vijak pomoću nasadnog ključa. Koristite drveni blok da sprečite da se sečivo okreće prilikom uklanjanja zavrtnja. Zatim uklonite oštricu.
- Instalirajte sečivo koristeći zavrtnje za sečivo i posebne podloške. Obavezno instalirajte specijalne podloške sa konkavnom stranom prema sečivu i konveksnom stranom prema zavrtnju.
- Zategnite zavrtnj sečiva sa moment ključem. Koristite drveni blok da sprečite da se sečivo okreće prilikom zatezanja zavrtnja.

### **Čišćenje i zamena vreća za travu (Slika R)**

#### **Čišćenje**

Operite vreću baštenskim crevom i ostavite da se potpuno osuši pre upotrebe; mokra vreća će se brzo začepiti.

#### **Zamena**

- Otkočite plastične ivice kese sa okvira, uklonite kesu sa gornjeg poklopca.
- Umetnite platnenu kesu u gornji poklopac, zakačite plastične ivice torbe na okvir.

### **Mlaznica za vodu (Slika R2)**

- Leva strana kosilice je opremljena mlaznicom za vodu za pranje kosilice.
  - Kada koristite mlaznicu za vodu, mašina mora biti na najnižoj visini i postavljena na travnjak. Ovo osigurava da voda ostane ispod kosilice tokom čišćenja.
  - Pričvrstite crevo na mlaznicu.
  - Uključite vodu i pokrenite motor.
  - Rotacije noževa će obezbediti da voda očisti donju stranu kosilice.
- Napomena: Nemaju svi modeli mlaznice za vodu.

### **Održavanje motora**

#### **Proverite nivo motornog ulja (slika J)**

Proverite nivo motornog ulja sa zaustavljenim motorom i kosilicom.

- Skinite poklopac rezervoara za ulje i obrišite mernu šipku.
- Ubacite mernu šipku u otvor za dolivanje ulja, ali ga nemojte uvrtati.
- Proverite nivo ulja prikazan na mernoj šipki. Ako je blizu donjeg, napunite uljem do gornjeg nivoa. Nemojte prepuniti.
- Čvrsto zašrafiti poklopac za punjenje.

**Napomena: Rad motora sa niskim nivoom ulja može dovesti do oštećenja motora.**

### Zamenite motorno ulje

- Ispraznite iskorišćeno ulje dok je motor topao. Toplo ulje se brzo i potpuno isprazni.
- Očistite područje za dolivanje ulja, a zatim uklonite poklopac/šip za ulivanje ulja.
- Postavite odgovarajuću posudu pored kosilice da sakupite iskorišćeno ulje, a zatim nagnite kosilicu na desnu stranu. Iskorišćeno ulje će iscuriti kroz otvor za punjenje. Dozvoli da se ulje potpuno iscedi.
- Odložite iskorišćeno motorno ulje i posude na način koji je kompatibilan sa životnom sredinom. Predlažemo da ga nosite u zatvorenoj posudi u vaš lokalni centar za reciklažu ili servisnu stanicu za rekultivaciju. Nemojte ga bacati u smeće, sipati na zemlju ili sipati u odvod.
- Napunite preporučenim uljem. Nemojte prepuniti. Sačekajte nekoliko minuta da se ulje slegne u motor, a zatim izmerite nivo ulja.

\* Neki modeli su opremljeni zavrtnjem za ispuštanje ulja; Odvrnite i uklonite vijak za ispuštanje ulja i pustite da ulje iscuri u posudu. Obavezno dobro zategnite zavrtnj za odvod i dodajte zaptivnu podlošku (ako je uključena pre dodavanja ulja).

### Servis prečistača vazduha (Slika T)

Napomena: Rad motora bez prečistača vazduha ili sa oštećenim prečistačem vazduha omogućiće prljavštini da uđe u motor, uzrokujući brzo habanje motora.

- Pritisnite nadole jezičke poklopca i uklonite poklopac.
- Uklonite filter sa osnove prečistača vazduha.
- Pregledajte filter i penasti element i zamenite ga ako su oštećeni.
- Očistite filter tako što ćete ga nekoliko puta kucnuti o tvrdnu površinu da biste uklonili prljavštinu, ili izduvajte kompresovani vazduh kroz filter za vazduh iznutra. Nikada ne pokušavajte da četkate prašinu; četkanje će naterati prljavštinu u vlakna.
- Obrišite prljavštinu sa unutrašnje strane osnove i poklopca prečistača vazduha, koristeći vlažnu krpku. Pazite da sprečite da prljavština uđe u vazdušni kanal koji vodi do karbutora.
- Vratite filter i poklopac.

### Servis svećica (Slika U - U1 - U2)

Za dobre performanse, svećica mora biti pravilno razmaknuta i bez naslaga.

- Odvojite poklopac svećice i uklonite svu prljavštinu oko područja svećice.
- Uklonite svećicu ključem za svećice.
- Pregledajte svećicu. Zamenite je ako su elektrode istrošene, ili ako je izolator napukao.
- Izmerite razmak elektrode svećice odgovarajućim meračem. Razmak treba da bude 0,028 ~ 0,031 in (0,7 ~ 0,8 mm). Ispravite prazninu, ako je potrebno, pažljivo savijanje bočne elektrode odgovarajućim alatom.
- Pažljivo ugradite svećicu, rukom, kako biste izbegli unakrsno uvlačenje navoja.
- Postavite poklopac svećice na svećicu.

NAPOMENA: Olabavljena svećica može da se pregreje i ošteti motor. Prekomerno zatezanje svećice može oštetiti navoje u glavi cilindra.

### Podešavanje kabla (Slika V)

Pre upotrebe mašine, uvek treba proveriti podešavanje kabla.

Kablovi se mogu proveriti tako što ćete potpuno aktivirati ručke i proveriti da li je kabl zategnut. Ako nije, mora se zategnuti. Ako se ručka ne može lako u potpunosti aktivirati, kabl treba olabaviti.

Nakon prve sezone, mora se očekivati da će kablovi biti podešeni za optimalno aktiviranje, jer se kablovi mogu rastegnuti kada se koriste.

Sledeći kablovi će možda biti potrebni za ponovno podešavanje:

1. Kabl za pogon
2. Kabl za motornu kočnicu
3. Kabl za gasni kabl



REDOVAN SERVIS (4)		Pre svake upotrebe	Prvi mesec ili 5 sati	Svaka 3 meseca ili 25 sati	Svaki 6 meseci ili 50 sati	Svake godine ili 100 sati	Svake 2 godine ili 250 sati	
<b>STAVKA</b> Raditi na svaki naznačeni mesec ili interval radnih sati - šta god se prvo dogodi								
Motorno ulje	Provera	O						
	Promena		O	O (2)				
Čistač vazduha	Provera		O					
	Promena			O				
Svećice	Provera - podešavanje					O		
	Promena						O	
Kočnica zamajca podloga (A tipovi)	Provera					O		
Rezervoar za gorivo i filter	Čišćenje			O				
Cev za gorivo	Provera	Svake 2 godine (Zameniti ako je potrebno)						
Zazor ventila	Provera - podešavanje					O		
Komora za sagorevanje	Čišćenje	Nakon svakih 200 sati						

### Rešavanje problema

Motor neće da se upali	Mogući uzrok	Rešenje
1. Proverite gorivo.	Nestalo goriva.	Dopuni gorivo
	Loše gorivo; motor uskladišten bez tretmana ili pražnjenja benzina, napunjen lošim benzinom	Ispraznite rezervoar za gorivo i karburator. Napunite rezervoar svežim benzinom.
2. Uklonite i proverite svećicu.	Svećica je neispravna, zagađena ili nepropisno razmaknuta.	Zamenite svećicu.
	Svećica mokra od goriva (potopljen motor).	Osušite i ponovo postavite svećicu.
3. Odnosite motor u ovlašćen servis ili pogledajte uputstvo.	Začepljen filter za gorivo, neispravnost karburatora, neispravnost paljenja, zaglavljani ventili itd.	Zamenite ili popravite neispravne komponente po potrebi.
4. Pritisnite prime dugme (starter)	U hladnim uslovima	Pritisnite prime dugme (starter)

MOTORU NEDOSTAJE SNAGA	Mogući uzrok	Rešenje
1. Proverite prečistač vazduha	Začepljeni elementi prečistača vazduha.	Očistite ili zamenite elemente prečistača vazduha
2. Proverite gorivo	Loše gorivo; motor uskladišten bez tretmana ili pražnjenja benzina, napunjen lošim benzinom.	Ispraznite rezervoar za gorivo i karburator. Dopuni gorivo svežim benzinom.
3. Odnosite motor ovlašćenom serviseru ili se obratite distributeru	Začepljen filter za gorivo, neispravnost karburatora, neispravnost paljenja, zaglavljani ventili itd	Neophodno zamenite ili popravite neispravne komponente.

## Tehnički podaci

Model:	PM4810	PM4820	PM4830	PM5310	PM5810
Zapremina:	145cc	145cc	145cc	170cc	196cc
Tip motora	OHV Euro V	OHV Euro V	OHV Euro V	OHV Euro V	OHV Euro V
Širina sečenja:	42cm	46cm	46cm	51cm	53cm
Visina podešavanja:	25-75mm (6 nivoa)	25-75mm (6 nivoa)	25-75mm (6 nivoa)	25-75mm (6 nivoa)	25-75mm (6 nivoa)
Kapacitet sakupljača trave:	45L	65L	65L	65L	65L
Dimenzije točka:	150mm(PR)/ 180mm(Z)	180mm(PR)/ 230mm(Z)	180mm(PR)/ 230mm(Z)	180mm(PR)/ 230mm(Z)	200mm(PR)/ 280mm(Z)
Tip:	Ručno guranje	Ručno guranje	Samohodni	Samohodni	Samohodni
Tip motornog ulja:	SAE 10w-30 ili SAE20w50*	SAE 10w-30 ili SAE20w50*	SAE 10w-30 ili SAE20w50*	SAE 10w-30 ili SAE20w50*	SAE 10w-30 ili SAE20w50*
Preporučeno gorivo:	Bezolovni benzin 94 Oktan ili veći	Bezolovni benzin 94 Oktan ili veći	Bezolovni benzin 94 Oktan ili veći	Bezolovni benzin 94 Oktan ili veći	Bezolovni benzin 94 Oktan ili veći
Funkcije:	3 u 1	3 u 1	3 u 1	4 u 1	4 u 1

\* Odaberite odgovarajući tip u zavisnosti od lokalne temperature okoline.

**Pažnja! Iz bezbednosnih razloga, mašina se može isporučiti bez motornog ulja.**

**Proverite nivo motornog ulja i dopunite odgovarajuću količinu ulja pre pokretanja mašine**

\* Proizvođač zadržava pravo da napravi manje izmene u dizajnu proizvoda i tehničkim specifikacijama bez prethodnog obaveštenja, osim ako ove promene značajno utiču na performanse i bezbednost proizvoda. Delovi opisani/ilustrovani na stranicama priručnika koje držite u rukama mogu takođe odnositi se na druge modele proizvodne linije proizvođača sa sličnim karakteristikama i možda neće biti uključeni u proizvod koji ste upravo nabavili.

\* Imajte na umu da naša oprema nije dizajnirana za upotrebu u komercijalnim, trgovinskim ili industrijskim aplikacijama. Naša garancija će biti poništena ako se mašina koristi se u komercijalnim, trgovinskim ili industrijskim poslovima ili u ekvivalentne svrhe.

\* Da biste osigurali bezbednost i pouzdanost proizvoda i validnost garancije, sve popravke, inspekcije ili zamene, uključujući održavanje i posebna podešavanja, smeju da vrše samo tehničari ovlašćenog servisa proizvođača.

### SRB

#### ГАРАНЦИЈА

Овај апарат је квалитетан производ. Дизајниран је у складу са тренутним техничким стандардима и рађен пажљиво користећи нормалне, квалитетне материјале. Гарантни рок је 24 месеца и започиње даном куповине, што се може верификовати примањем, фактуром или отпремницом. Током овог гарантног периода, све функционалне грешке које се, упркос пажљивом поступању описаном у нашем упутству за употребу, вероватно могу проверити због материјалних недостатака, отклониће од стране нашег сервисног особља. Гаранција добија облик да ће се неисправни делови поправити или заменити савршеним деловима бесплатно по нашем нахођењу. Замењени делови постаће наше власништво. Поправци или замена појединих делова неће продужити гарантни рок јер неће резултирати новим гаранцијским роком за апарат. Неће почети посебан гарантни рок за резервне делове који се могу напунити. Не можемо пружити гаранцију за оштећења и оштећења уређаја или њихових делова насталих прекомерном силом, неправилним третманом и сервисирањем. Ово се такође односи и на непоштовање упутства за употребу и инсталационих или резервних и помоћних делова који нису обухваћени нашим асортиманом производа. У случају ометања модификација уређаја од стране неовлашћених особа, гаранција ће се понижити. Оштећења која се могу приписати неправилном руковању, преоптерећењу или природном хабању су искључена из гаранције. Оштећења настала од стране произвођача или оштећења материјала исправљаће се или поправљањем резервних делова бесплатно. Предуслов је да се опрема преда у саставу, заједно са доказом о продаји и гаранцијом. За захтев о гаранцији користите само оригинално паковање. На тај начин можемо гарантовати брзу и глатку обраду гаранција. Пошаљите нам уређаје накнадно или затражите налепницу са аутопута. Нажалост, нећемо бити у могућности да прихватимо уређаје који нису плаћени. Гаранција не покрива делове који су изложени природном хабању. Ако желите да поднесете захтев за гаранцијом, пријавите грешке или наручите резервне делове или додатну опрему, молимо контактирајте доњи продајни центар: Могу се променити без претходне најаве.

**Naziv proizvoda:**

Motorna kosačica za travu – NAKAYAMA PM4810 PM4820 PM4830 PM5310 PM5810

**Šifra proizvoda:** PM4810 PM4820 PM4830 PM5310 PM5810, Zemlja porekla: NRK

**Proizvođač:** Proizvođač: Nakayama Pro, sedište: Grčka

**Uvoznik:** Poljobit d.o.o.

Nikole Demonje 42a

11273, Batajnica, Zemun

Telefon: 011/37-33-465

Web: [www.poljobit.rs](http://www.poljobit.rs)

E-mail: [office@alati-poljobit.com](mailto:office@alati-poljobit.com)

