

BORMANN [®] **PRO**

Built to last.



BDM6800

029038

v2.2

poljobit

Uvoznik: Poljobit d.o.o.
Nikole Demonje 42a
11273, Batajnica, Zemun
Telefon: 011/37-33-465
Web: www.poljobit.rs
E-mail: office@alati-poljobit.com

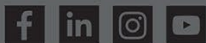

WWW.NIKOLAOUTOOLS.GR

Uputstvo je verno originalu



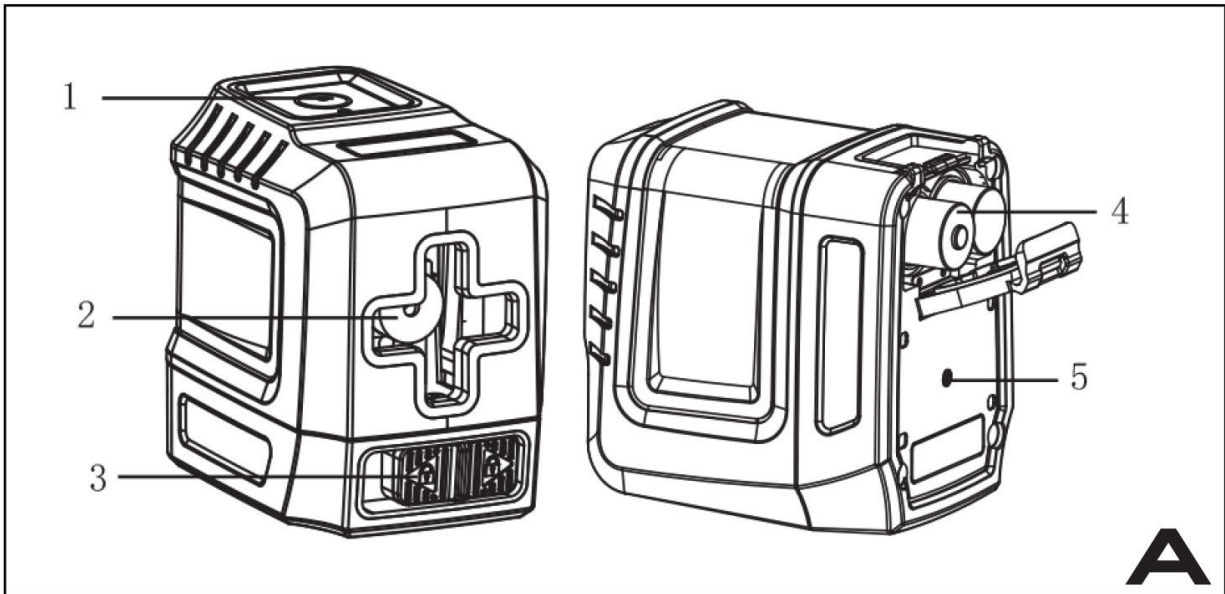

*Proizvođač zadržava pravo na manje izmene u dizajnu i tehničkim karakteristikama proizvoda bez prethodne najave osim ako te promene značajno ne utiču na performanse i sigurnost proizvoda. Delovi opisani / ilustrovani na stranicama priručnika koji držite takođe mogu sadržati druge modele proizvođačeve linije proizvoda sa sličnim osobinama i možda neće biti uključeni u proizvod koji ste upravo kupili.

*Kako bismo osigurali sigurnost i pouzdanost proizvoda i ispravnost garancije, sve popravke, preglede ili zamene delova, uključujući održavanje i posebna podešavanja, mogu obavljati samo tehničari ovlašćenog servisa proizvođača ili uvoznika.

* Uvek koristite proizvod sa isporučenom opremom. Rad sa opremom koja nije priložena uz proizvod može uzrokovati kvarove ili čak ozbiljne povrede ili smrt. Proizvođač i uvoznik neće snositi odgovornost za povrede i štete nastale upotrebom neusaglašene opreme.

Bezbednosna upozorenja

- Pažljivo pročitajte bezbednosna uputstva i priručnik pre upotrebe ovog proizvoda. Svi korisnici moraju u potpunosti razumeti i pridržavati se ovih uputstava.
- Dok je proizvod u funkciji, pazite da ne izložite svoje oči laserskom zraku koji emituje. Izlaganje laserskom snopu tokom dužeg vremena može biti opasno za tvoje oči.
- Ne gledajte direktno u snop, ne gledajte direktno pomoću optičkih instrumenata i ne postavljajte laser u visini očiju.
- Ne rastavljajte laserski alat. Unutar uređaja nema delova koje korisnik može servisirati.
- Ne modifikujte laser ni na koji način. Modifikacija alata može dovesti do opasnog izlaganja laserskom zračenju.
- Nemojte upravljati laserom u blizini dece ili dozvoliti deci da rukuju laserom.
- Izlaganje snopu lasera klase 2 smatra se bezbednim u trajanju od najviše 0,25 sekundi. Refleksi očnih kapaka obično pružaju adekvatnu zaštitu.

Opis glavnih delova (slika A)

1. Tastatura i indikatorska lampica
2. Laserski izlaz
3. Prekidač za zaključavanje
4. Kućište za baterije
5. 1/4' montažni navoj

Uputstvo za rukovanje

Pre nego što stavite baterije, uverite se da je prekidač za zaključavanje postavljen u položaj .

Uvek držite prekidač za zaključavanje u položaju  kada prenosite laserski uređaj ili ga skladištite. To je vrlo važno!

Režim automatskog samoniveliranja:

Postavite prekidač za zaključavanje u položaj , vertikalni i horizontalni laserski zraci svetle, a uređaj će biti samonivelisan. Indikator će se uključiti u zelenu boju (ako indikatorska lampica postane crvena, a linije trepću, to znači da linije nisu nivelirane, postavite uređaj na ravniyu površinu. Samonivelirajući opseg je oko 4°)

Pulsni režim:

Dugo držite pritisnut taster da biste uključili pulsni režim, dugo pritisnite ponovo da biste isključili pulsni režim.

Prekidač za zaključavanje postavite u položaj , na taj način će se laserski nivo isključiti.

Zaključan režim:

Kada je prekidač za zaključavanje postavljen u položaj  pritisnite duže taster, onda vertikalni i horizontalni laserski zraci svetle i trepću svakih 5 sekundi, indikatorska lampica će postati crvena. Duže pritisnite taster, da biste ga isključili.

Režim uštede energije:

Kada instrument radi, kratko pritisnite taster, instrument ulazi u režim uštede energije, a osvetljenost se smanjuje na oko 80% od maksimalne osvetljenosti; pritisnite ga još jednom da biste ga smanjili na 65%; pritisnite ga ponovo da biste ga smanjili na 50%; pritisnite ponovo da biste ciklično vratili maksimalnu osvetljenost.

Održavanje

- Laserski alat je zapečaćen i kalibrisan u fabrici do određene preciznosti.
- Preporučuje se da se izvrši provera tačnosti pre prve upotrebe i periodične provere tokom buduće upotrebe posebno za precizne rasporede.
- Nemojte skraćivati spojne terminale baterije i ne puniti alkalne baterije niti bacajte baterije u vatru.
- Nemojte kombinovati stare i nove baterije. Zamenite ih sve u isto vreme, koristite nove baterije iste marke i vrste.
- Držite baterije van domašaja dece.
- Uklonite baterije ako se alat neće koristiti nekoliko meseci.
- Ne čuvajte laserski alat na direktnoj sunčevoj svetlosti niti ga izlažite visokim temperaturama. Kućište i neki unutrašnji delovi su napravljeni od plastike i mogu se deformisati pri visokim temperaturama.
- Spoljašnji plastični delovi se mogu čistiti vlažnom krpom. Iako su ovi delovi otporni na razređivače, NIKADA ne koristite razređivače. Koristite meku, suhu krpu da biste prethodno uklonili vlagu sa alata pre skladištenja.
- Nemojte odlagati ovaj proizvod zajedno sa kućnim otpadom.
- Uvek odlažite baterije u skladu sa lokalnim propisima.

Tehnički podaci	
Model:	BDM6800
Tip laserskog zraka:	1H1V
Količina laserskih dioda:	2
Boja zraka:	Zelena
Talasna dužina lasera:	520nm
Snaga lasera (H/V):	30mw
Preciznost (H/V):	3mm na udaljenosti od 10m
Opseg automatske kompenzacije:	4° ± 1°
IP ocena:	IP54
Klasa lasera:	Klasa 2
Konektor:	1/4" navoj
Radna temperatura:	-10~40°C
Radni opseg:	30m
Ugao emisije zraka (H/V:)	130°
Baterije:	4x 1.5 V AA
Radno vreme:	5 sati
Težina / Veličina:	0,32 kg / 9*8,5*5,5 cm sa baterijom

GARANCIJA

Električni alati su proizvedeni prema strogim standardima koje je postavila naša kompanija a koji su usklađeni sa odgovarajućim evropskim standardima kvaliteta. Električni alati naše kompanije imaju garantni rok od 24 meseca za neprofesionalnu upotrebu, 12 meseci za profesionalnu upotrebu i 6 meseci za baterije i punjače. Garancija važi od dana kupovine proizvoda. Dokaz za pravo na garanciju je dokument o kupovini električnog alata (maloprodajni račun ili faktura). Ni pod kojim okolnostima kompanija neće pokriti relevantne troškove rezervnih delova i potrebno odgovarajuće radno vreme ako se ne predoči kopija dokumenta o kupovini. U slučaju da popravku treba da uradi naš servis, troškove transporta (do i od) u potpunosti snosi pošiljalac (klijent). Električni alati za popravku se šalju u firmu gde su kupljeni ili u ovlašćeni servis i to tako da budu prikladno upakovani za transport.

IZUZECI I OGRANIČENJA GARANCIJE:

- 1) Rezervni delovi koji se prirodno troše kao posledica korišćenja (četkice, kablovi, prekidači, punjači, prigušnice itd).
- 2) Alati oštećeni kao posledica nepoštovanja uputstva proizvođača.
- 3) Alati su loše održavani.
- 4) Upotreba neodgovarajućih maziva ili pribora.
- 5) Alati su dati trećim licima besplatno.
- 6) Oštećenje usled električnog priključka na napon koji nije naznačen na pločici uređaja.
- 7) Povezivanje na neuzemljeno napajanje.
- 8) Promena napona struje.
- 9) Oštećenja nastala upotrebom slane vode (npr. mašine za pranje veša, pumpe).

- 10) Oštećenje ili kvar nastao kao posledica nepravilne procedure čišćenja alata.
- 11) Kontakt alata sa hemikalijama ili oštećenje usled vlage ili korozije.
- 12) Alati koje je modifikovalo ili otvorilo neovlašćeno osoblje.
- 13) Alati koji se koriste za iznajmljivanje

Garancija pokriva samo besplatnu zamenu komponente koja ima fabričku grešku ili materijalne nedostatke. U slučaju nedostatka rezervnog dela, kompanija zadržava pravo zamene električnog alata drugim odgovarajućim modelom. Nakon isteka garantnog roka, garantni rok električnog alata se ne produžava niti obnavlja. Rezervni delovi ili Električni alati koji su zamenjeni ostaju u posedu naše kompanije. Zamena rezervnog dela, zajedno sa naplatom popravke, pokrivena je garancijom za 1 godinu dobrog rada, koja podleže poštovanju uslova garancije. Zahtevi, osim onih navedenih u ovom obrascu garancije, u vezi sa popravkom električnog alata ili njegovim oštećenjem ne važe. Na ovu garanciju se primenjuju grčki zakoni i odgovarajući propisi.

SRB - ГАРАНЦИЈА

Овај апарат је квалитетан производ. Дизајниран је у складу са тренутним техничким стандардима и рађен пажљиво користећи нормалне, квалитетне материјале. Гарантни рок је 24 месеца. Гарантни рок је 24 месеца за непрофесионално коришћење и 12 месеци за професионалну употребу и започиње даном куповине, што се може верификовати примањем, фактуром или отпремницом. Током овог гарантног периода, све функционалне грешке које се, упркос пажљивом поступању описаном у нашем упутству за употребу, вероватно могу проверити због материјалних недостатака, отклониће се од стране нашег сервисног особља. Гаранција добија облик да ће се неисправни делови поправити или заменити савршеним деловима бесплатно по нашем нахођењу. Замене делови постаће наше власништво. Поправка или замена појединих делова неће продужити гарантни рок јер неће резултирати новим гаранцијским роком за апарат. Неће почети посебан гарантни рок за резервне делове који се могу напунити. Не можемо пружити гаранцију за оштећења и оштећења уређаја или њихових делова насталих прекомерном силом, неправилним третманом и сервисирањем. Ово се такође односи и на непоштовање упутства за употребу и инсталационих или резервних и помоћних делова који нису обухваћени нашим асортиманом производа. У случају ометања модификација уређаја од стране неовлашћених особа, гаранција ће се поништити. Оштећења која се могу приписати неправилном руковању, преоптерећењу или природном хабању су искључена из гаранције. Оштећења настала од стране произвођача или оштећења материјала исправљаће се или поправљањем резервних делова бесплатно. Предуслов је да се опрема преда у саставу, заједно са доказом о продаји и гаранцијом. За захтев о гаранцији користите само оригинално паковање. На тај начин можемо гарантовати брзу и глатку обраду гаранција. Пошаљите нам уређаје накнадно или затражите налепницу са аутопута. Нажалост, нећемо бити у могућности да прихватимо уређаје који нису плаћени. Гаранција не покрива делове који су изложени природном хабању. Ако желите да поднесете захтев за гаранцију, пријавите грешке или наручите резервне делове или додатну опрему, молимо контактирајте доњи продајни центар: Могу се променити без претходне најаве

Naziv proizvoda:

Laser za nivelaciju – zeleni – 30m – Bormann Pro

Šifra proizvoda: BDM6800, Zemlja porekla: NRK

Proizvođač: Nakayama Pro, sedište: Grčka

Uvoznik: Poljobit d.o.o.

Nikole Demonje 42a

11273, Batajnica, Zemun

Telefon: 011/37-33-465

Web: www.poljobit.rs

E-mail: office@alati-poljobit.com

