

BORMANN®

PRO



BRT6000

Art Br: 027232

SR

WWW.BORMANNTOOLS.COM



GR

Simboli



Oprez - Pročitajte uputstvo za upotrebu pre upotrebe



Nosite zaštitu za uši/sluh



Nosite zaštitnu masku



Nosite zaštitne naočare



Oprez!



Tehnologija dvostruke izolacije

Namena

Ovaj specifičan alat je namenjen za "obrezanje" i izradu profila od drveta, plastike itd. odnosno panelnih materijala.

Sadržaj

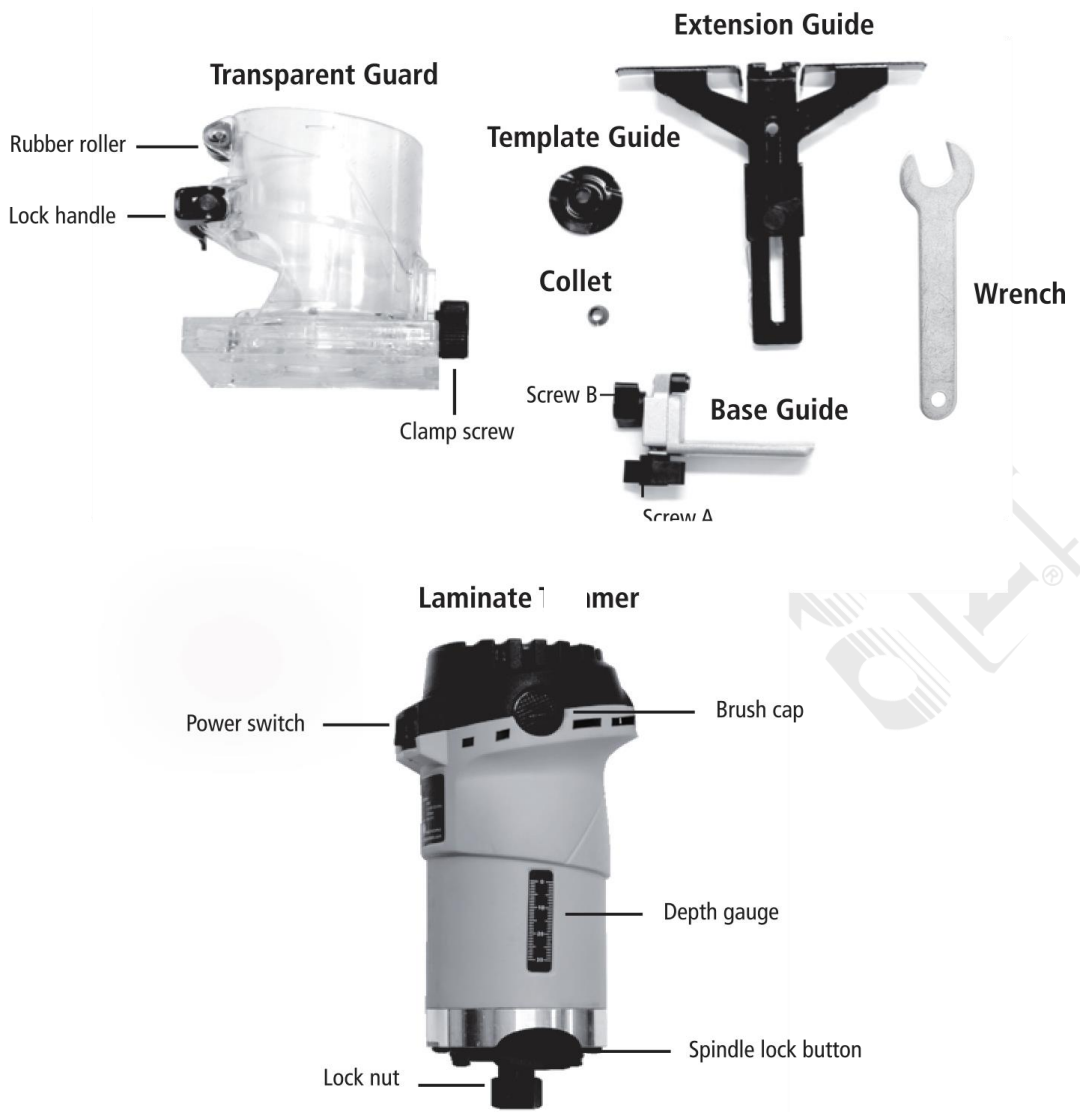

Specifikacije

Radni napon	220-240 V ~50Hz
Snaga	500W
Brzina.....	33500W
Prečnik vretena.....	6mm &1/4''
Klasa izolacije	II

Opšta bezbednosna uputstva.

Oprez! Pročitajte sva bezbednosna uputstva i upozorenja. Ukoliko to ne učinite, može doći do ozbiljnih povreda.

Naziv električni alat koji koristite u bezbednosnim uputstvima odnosi se na alate koji se napajaju (sa kablom) ili na baterije (bežični).

BEZBEDNOSNA UPUTSTVA ZA ELEKTRIČNE ALATE

OPREZ! Pratite ove jednostavne bezbednosne smernice kako biste izbegli rizik od povreda usled strujnog udara, požara i još mnogo toga.

Pročitajte i sledite bezbednosna uputstva pre upotrebe ovog alata. Čuvajte ova uputstva na bezbednom i lako dostupnom mestu.

- 1. Okruženje u kome se koristi alat.** Ne koristite električne alate u uslovima kiše ili prekomerne vlage. Ne koristite električne alate u blizini zapaljivih materijala. Svoj alat koristite u dobro osvetljenom okruženju.
- 2. Zaštita od strujnog udara.** Izbegavajte kontakt, kada koristite električni alat, sa drugim uređajima koji mogu biti uzemljeni jer u tom slučaju postoji rizik od strujnog udara.
- 3. Čuvajte svoje alate u bezbednom okruženju.** Kada se ne koriste, držite svoje alate u bezbednom okruženju bez vlage i van domašaja dece.
- 4. Nemojte zloupotrebljavati kabl za napajanje.** Nemojte koristiti kabl za nošenje alata i nemojte koristiti kabl za isključivanje alata iz napajanja. Zaštitite ga od toplote i svakog mogućeg presecanja.
- 5. Pažljivo održavajte svoje alate.** Održavajte svoje alate čistim da biste osigurali bezbednu upotrebu. Pratite uputstva za održavanje. Često proveravajte da li su kabl i utikač istrošeni. Ako primetite bilo kakvo oštećenje na njemu, odnesite ga u ovlašćeni servis radi zamene kabla ili utikača ili se obratite ovlašćenoj prodavnici za dodatna uputstva. Ukoliko koristite produžni kabl, uverite se da je u dobrom stanju i da su potrebni osigurači prisutni u električnoj tabli. Uverite se da postoji uzemljenje pre nego što nastavite sa korišćenjem bilo kakvog električnog alata.
- 6. Uverite se da je vaš alat isključen.** Pre bilo kakvih radova na održavanju i pre postavljanja bilo kakvog pribora na njega, uverite se da je električni alat isključen iz napajanja.
- 7. Izbegavajte nenamerno pokretanje alata.** Nemojte da nosite svoj alat dok je priključen na napajanje i ne držite ruku na prekidaču bez potrebe. Uverite se da je prekidač za napajanje u isključenom položaju kada uključite svoj alat u napajanje.
- 8. Radi sa produžnim kablom na otvorenom.** Kada radite na otvorenom i koristite produžni kabl, uverite se da je odobren za upotrebu na otvorenom i da pruža dovoljnu zaštitu od strujnog udara.

Lična bezbednost prilikom korišćenja alata.

- 1. Budite oprezni i pazite na svoje pokrete kada koristite alat.** Nemojte koristiti ovaj alat kada ste umorni ili pod uticajem psihoaktivnih supstanci, alkohola, lekova ili drugih supstanci. Trenutak može izazvati katastrofu i dovesti do najozbiljnije povrede.
- 2. Koristiti sva sredstva lične zaštite.** Uvek koristite zaštitne naočare ili bilo koji drugi oblik zaštite. Nošenje zaštitne maske, neklizajućih cipela, zaštitne kacige i zaštite za uši/sluh u velikoj meri će smanjiti šanse za nesreću/nezgodu.
- 3. Sprečite mogućnost nenamernog pokretanja.** Uverite se da je prekidač u isključenom položaju pre nego što uključite svoj alat u napajanje. Nemojte nepotrebno držati prst na prekidaču za napajanje.

4. **Nemojte se istežati da biste dosegli do neke udaljene površine.** Uverite se da uvek imate dobru ravnotežu i da uvek imate obe noge na podu.
5. **Obucite se prikladno.** Ne nosite široku odeću ili nakit. Držite kosu, odeću i rukavice dalje od pokretnih delova.
6. **Ukoliko je vaš alat opremljen sistemom za usisavanje prašine ili usisnim sistemom, uverite se da su pravilno povezani i da ispravno rade.**
7. **Koristite samo ličnu zaštitnu opremu koja je odobrena za posao koji želite da obavite.** Zaštitne naočare moraju biti klase ANSI, a maska klase NIOSH.

Sigurnost i zaštita vašeg alata.

1. **Nemojte prekomerno upotrebljavati svoj alat.** Koristite pravi alat za pravi posao.
2. **Nemojte koristiti svoj alat ako prekidač za uključivanje-isključivanje ne radi.** Svaki alat čiji rad se ne može kontrolisati prekidačem je opasan i mora se popraviti.
3. **Isključite svoj alat iz napajanja pre nego što izvršite bilo kakve promene na njemu, promenite bilo koji dodatak ili morate da ga uskladištite.** Takve zaštitne mere smanjuju rizik od pogrešnog pokretanja vašeg alata.
4. **Držite svoje alate dalje od domašaja dece i ne dozvolite da ih koriste druge osobe koji ne poznaju njihovu upotrebu i funkciju.** Električni alati su opasni u rukama ljudi koji ne znaju kako da ih koriste.
5. **Održavanje alata. Proverite pristajanje različitih komponenti i poravnanje različitih pokretnih delova. Proverite da li su svi pokretni delovi istrošeni, kao i strukturnu adekvatnost vašeg alata. Ukoliko primetite promene u bilo kojoj oblasti, posetite ovlašćeni servis pre nego što ga upotrebite.** Mnoge nezgode nastaju zbog lošeg održavanja alata.
6. **Održavajte svoje alate čistim i pravilno održavanim.** Pravilno održavan alat je lakši za upotrebu i bezbedniji.
7. **Koristite pribor i sam alat za svrhu za koju su projektovani, vodeći računa o uslovima, težini posla koji želite da obavite i uputstvima za upotrebu.** Korišćenje vašeg alata za zadatke za koje nije dizajniran može dovesti do neželjenih, potencijalno opasnih situacija.

SERVISIRANJE

Za svaku potrebnu popravku koristite samo originalne rezervne delove i kontaktirajte ovlašćeni servis za popravku. Ovlašćeni servis će omogućiti da vaš alat radi ispravno tokom dužeg vremenskog perioda.

- **Dodatna bezbednosna uputstva u vezi sa trimmerom za rese**
- Držite alat za posebno izolovane ručke kada ulazite na mesto gde mogu biti skriveni kablovi za napajanje itd. Kontakt sa kablom pod naponom može izazvati strujni udar po korisnika.
- Koristite zaštitu za uši/sluh za produženu upotrebu.
- Pažljivo rukujte alatima za sečenje.
- Pažljivo proverite svoje alate za sečenje pre upotrebe. Zamenite istrošene alate za sečenje novim originalnim.
- Izbegavajte sečenje noktiju. Pregledajte i uklonite sve eksere sa vašeg radnog predmeta pre upotrebe alata.
- Držite alat mirno.
- Držite ruke dalje od rotirajućih delova vašeg alata.
- Uverite se da rezni deo vašeg alata ne dodiruje vaš radni predmet pre nego što uključite alat.
- Pre nego što upotrebite svoj alat za obavljanje posla, prvo uradite probni rad na vazduhu. Pazite na bilo kakve vibracije koje bi ukazivale da vaš rezni dodatak nije pravilno instaliran.
- Obratite pažnju na rotaciju vašeg alata za sečenje i na smer kretanja.
- Ne ostavljajte svoj alat bez nadzora. Uključite svoj alat samo kada ga čvrsto držite u rukama.
- Uvek kada ga isključite, dozvolite svom reznom dodatku da se potpuno zaustavi pre nego što uklonite alat sa radnog komada.

- Ne dirajte deo za obradu direktno nakon upotrebe jer postoji velika verovatnoća da će i dalje biti vruć od upotrebe.
- Uvek rukujte svojim alatom u pravcu dalje od kabla za napajanje.
- Nemojte mazati bazu vašeg alata rastvorima za čišćenje ili uljem jer to može dovesti do lomljenja.
- Koristite samo pribor za sečenje koji u potpunosti odgovara maksimalnom prečniku vretena i koji odgovara brzini rotacije vašeg alata.
- Osigurajte svoj komad da sprečite njegovo kretanje.
- Uvek isključite svoj alat i isključite ga iz napajanja pre zamene reznog pribora.
- Uverite se da je štitnik zaključan na mestu pre nego što nastavite sa radom.
- Pustite svoj alat najmanje jedan minut na bezbednoj lokaciji ako ste instalirali novi pribor za sečenje.
- Uklonite bilo koji alat ili ključ za podešavanje pre nego što počnete da koristite alat.
- Nikada nemojte forsirati svoj alat i nikada ga nemojte preopteretiti.
- Često proveravajte da li su svi zavrtnji dobro pričvršćeni pre upotrebe.
- Proverite da li je vaš pribor postavljen u skladu sa smerom rotacije vašeg alata.

Koristite

Ubacivanje alata za sečenje

1. Otpustite i uklonite čistu vođicu otvaranjem poluge za zaključavanje.
2. Pritisnite dugme za zaključavanje vretena i rotirajte vreteno rukom dok se ne zaključa i ne može više da se okreće. Držite pritisnuto dugme za zaključavanje vretena.
3. Otpustite maticu okretanjem u smeru suprotnom od kazaljke na satu pomoću ključa
4. Umetnite alat za glodanje. Mora biti potisnut najmanje 2/3 dužine trupa i maksimalna brzina rotacije dela ne sme biti manja od 33000 o/min.
5. Pomoću ključa zategnite maticu.
6. Zamenite branik.
7. Da biste uklonili deo, obrnite prethodni postupak.
Nemojte zatezati maticu bez reznog nastavka u utičnici. Ovo može oštetiti vozača..



Instaliranje osnovnog drajvera

Odvrtite dugme na zadnjoj strani branika i gurnite osnovu kroz šinu do željenog položaja. Zategnite dugme da biste osigurali željeni položaj.



Instaliranje proširenja drajvera

Odvrtite zavrtnj koji se nalazi na zadnjoj strani branika i gurnite bazu kroz šinu do željenog položaja. Zategnite dugme da biste osigurali. Sada je vaš vodič proširiv na dva mesta.

Instaliranje drajvera za kopiranje

Uklonite četiri zavrtnja sa prozirnog branika. Umetnite vođicu za kopiranje u otvor i vratite zavrtnje.

Koristite

Podešavanje dubine

Otključajte štitnik i ponovo ga postavite na željenu dubinu kao što je naznačeno na bočnoj strani vašeg alata. Ponovo zategnite branik..

Ulazak u rad

Priključite svoj alat na napajanje. Oprez! Uverite se da je prekidač za napajanje isključen pre nego što povežete svoj alat sa napajanjem.

Postavite prednju ivicu svog alata na materijal koji želite da isečete i uverite se da rezni deo ne dođe u kontakt sa vašim radnim predmetom.

Držite trimer sa obe ruke pre nego što uključite svoj alat.

Uključite i sačekajte da vaš pribor za sečenje dostigne maksimalnu radnu brzinu.

Držite bazu vašeg alata u kontaktu sa radnim predmetom i pomerajte alat dok se ne napravi rez. Održavajte kontinuirani kontakt sa vašom mašinskom vezom i napređujte svoj alat dok sečenje ne završi. Ne pritiskajte previše na svoj komad. Neka vaš alat uradi posao umesto vas.

OPREZ! Uvek treba da koristite obe ruke da držite alat i čvrsto držite svoj komad drveta.

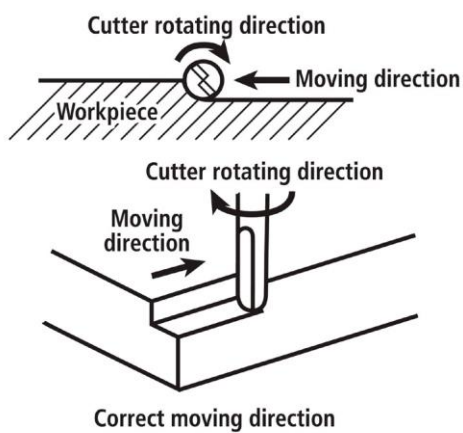

Smernice za sečenje

1. Vodič za sečenje može biti najkorisniji u operacijama pravog sečenja.
2. Postavite vođicu za sečenje.
3. Podesite razdaljinu koja vam je potrebna i zategnite vođicu na mestu.
4. Pokrenite svoj alat i pratite uputstva čarobnjaka.
5. Ukoliko je razdaljina koju želite da pomerite veća od onoga što vam vodič može ponuditi, onda pričvrstite komad drveta na koji ćete se osloniti da biste nastavili sa radom.
6. U ovom slučaju ćete morati da okrenete vozačko sedište. Jednostavno olabavite leptir, uklonite komad vođice iz vođice i postavite ga na način koji odgovara specifičnom zadatku koji želite da postignete. Zategnite leptir.



Korišćenje vodiča za kružne rezove.

Označite centar potrebnog kruga na radnom komadu i poravnajte ga sa tačkom prikazanom na duplikatu slike. Uvrtite vođicu u svoj komad zavrtnjem manjim od 6 mm.

Podesite prečnik sečenja podešavanjem rastojanja na vođici.

Pokrenite alat centrirano na zavrtnju koji ste ranije postavili i radijusite dužinu od njega do vašeg dodatka za sečenje.



Koristite osnovni vodič.

- Okrenite zavrtnj A da biste podesili željeno rastojanje u odnosu na vaš dodatak za sečenje.
- Zategnite zavrtnj B da učvrstite vođicu baze na mestu.
- Pokrenite svoj alat i nastavite sa sečenjem dok su osnovna vođica i valjak u stalnom kontaktu sa vašim radnim predmetom.

Održavanje

OPREZ! Isključite mašinu za rezanje i isključite je iz napajanja pre bilo kakvog održavanja ili zamene delova.

Često proveravajte svoj alat da li ima znakova habanja.

1. Zamenite istrošene delove za sečenje.
2. Pregledajte kabl za napajanje i vratite ga u ovlašćeni servis na zamenu
3. Očistite prašinu i sve ostatke.
4. Zamenite ulje svog uređaja u ovlašćenom servisu.

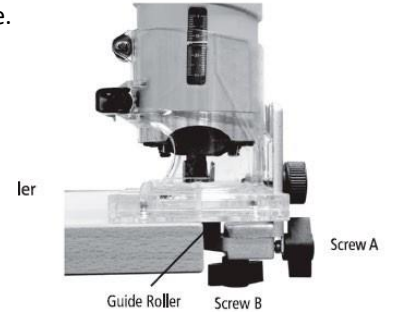



DISPOSE OF
PACKAGING
RESPONSIBLY



DO NOT DISPOSE
OF ELECTRICAL GOODS
IN HOUSEHOLD WASTE