

# NAKAYAMA<sup>®</sup> PRO

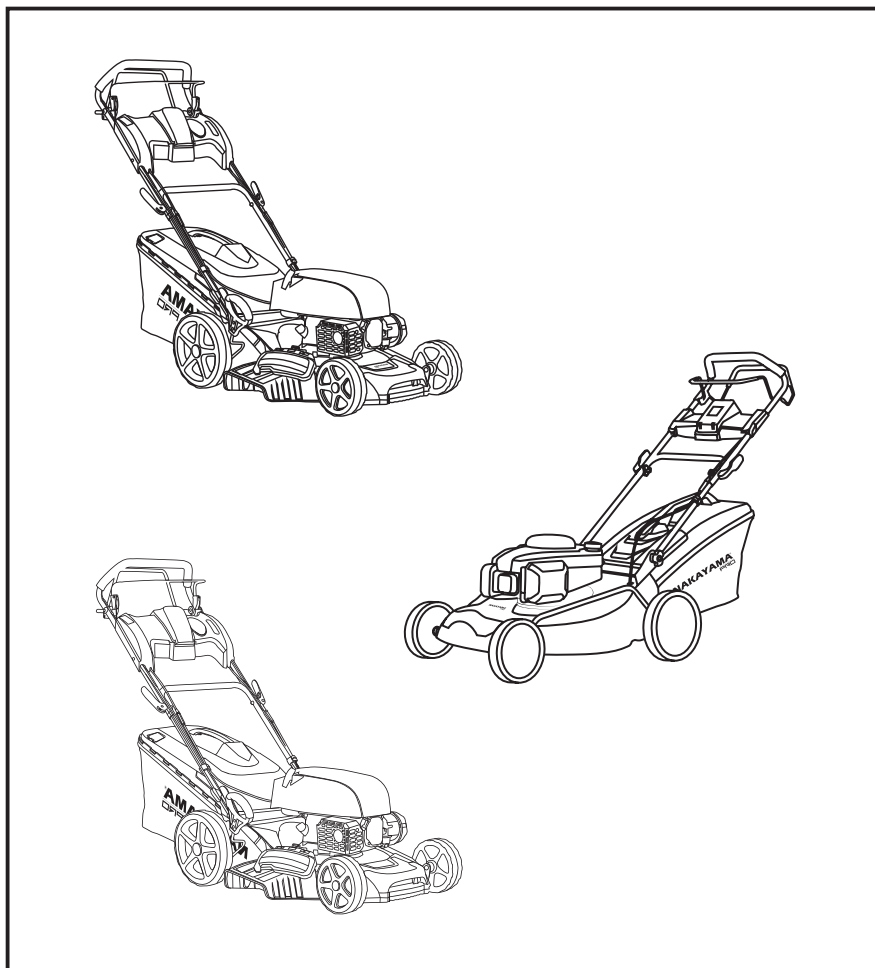

**PM5510**   **PM5530**   **PM5560**

084099

084105

084112

EN IT  
EL BG  
RO HR  
HU



[WWW.NIKOLAOUTOOLS.COM](http://WWW.NIKOLAOUTOOLS.COM)

SCAN ME



**MAIN PARTS / PARTI PRINCIPALI / КΥΡΙΑ ΜΕΡΗ / ОСНОВНИ ЧАСТИ /  
PIESE PRINCIPALE / GLAVNI DIJELOVI / GŁÓWNE CZĘŚCI**

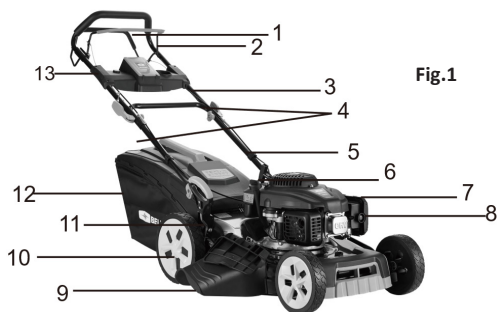

Fig.1

EN 1. Drive lever  
IT 1. Leva di comando  
EL 1. Μοχλός κίνησης  
BG 1. Задвижващ лост  
RO 1. Manetă de acționare  
HR 1. Ručica za vožnju  
HU 1. Hajtókar

EN 2. Start/brake lever  
IT 2. Leva di avvio/freno  
EL 2. Μοχλός εκκίνησης/φρένου  
BG 2. Лост за стартиране/спиране  
RO 2. Manetă de pornire/frână  
HR 2. Ručica za pokretanje/kočnicu  
HU 2. Indító/fék kar

EN 3. Top handle  
IT 3. Impugnatura superiore  
EL 3. Επάνω λαβή  
BG 3. Горна ръкохватка  
RO 3. Mâner superior  
HR 3. Gornja ručka  
HU 3. Felső fogantyú

EN 4. Screws with nuts  
IT 4. Viti con dadi  
EL 4. Βίδες με παξιμάδια  
BG 4. Винтове с гайки  
RO 4. Șuruburi cu piulițe  
HR 4. Vijci s maticama  
HU 4. Csavarok anyákkal

EN 5. Bottom handle  
IT 5. Impugnatura inferiore  
EL 5. Κάτω λαβή  
BG 5. Долна ръкохватка  
RO 5. Mâner inferior  
HR 5. Donja ručka  
HU 5. Alsó fogantyú

EN 6. Fuel tank cap  
IT 6. Tappo serbatoio carburante  
EL 6. Καπάκι ρεζερβουάρ καυσίμου  
BG 6. Капак на резервоара за гориво  
RO 6. Capac rezervor combustibil  
HR 6. Čep spremnika goriva  
HU 6. Üzemanyag-tank fedél

EN 7. Air filter cap  
IT 7. Tappo filtro aria  
EL 7. Καπάκι φίλτρου αέρα  
BG 7. Капак на въздушния филтър  
RO 7. Capac filtru de ae  
HR 7. Čep filtera zraka  
HU 7. Légszűrő fedél

EN 8. Primer bulb  
IT 8. Pompa di adescamento  
EL 8. Φούσκα καυσίμου (πυοάρ)  
BG 8. Помпа за задеистване  
RO 8. Bulb de amorsare  
HR 8. Punjač pumpe  
HU 8. Primer pump

EN 9. Side grass discharge nozzle  
IT 9. Ugello di scarico laterale dell'erba  
EL 9. Στόμιο πλάινης απόρριψης χλόης  
BG 9. Странична дюза за изхвърляне на трева  
RO 9. Duza laterala de evacuare a ierbii  
HR 9. Bočna mlaznica za izbacivanje trave  
HU 9. Oldalsó fűkibocsátó fúvóka











EN 10. Cap with oil level indicator  
IT 10. Tappo con indicatore livello olio  
EL 10. Καπάκι με δείκτη στάθμης λαδιού  
BG 10. Капак с индикатор за нивото на маслото  
RO 10. Capac cu indicator nivel ulei  
HR 10. Čep s pokazivačem razine ulja  
HU 10. Fedél olajszintjelzővel

EN 11. Central cutting height adjustment  
IT 11. Regolazione centrale dell'altezza di taglio  
EL 11. Κεντρική ρύθμιση ύψους κοπής  
BG 11. Централно регулиране на височината на косене  
RO 11. Reglare centrală înălțime de tăiere  
HR 11. Centralno podešavanje visine košnje  
HU 11. Központi vágási magasság beállítás

EN 12. Grass collection container cover  
IT 12. Coperchio del contenitore di raccolta dell'erba  
EL 12. Καπάκι δοχείου συλλογής χλόης  
BG 12. Капак на контейнера за събиране на трева  
RO 12. Capac recipient colector iarbă  
HR 12. Poklopac spremnika za travu  
HU 12. Fűgyűjtő tartály fedél

EN 13. Tool box on the handle  
IT 13. Cassetta degli attrezzi sul manico  
EL 13. Αποθηκευτικός χώρος στη λαβή  
BG 13. Кутия за инструменти на дръжката  
RO 13. Cutie pentru scule pe mâner  
HR 13. Kutija za alat na ručki  
HU 13. Szerszámok láda a fogantyún

## SAFETY SYMBOLS

 <p>Wear eye protection, hearing protection and a safety helmet.</p>	 <p>Wear protective gloves.</p>	 <p>Wear safety, non-slip footwear.</p>
 <p>Risk of injury due to ejected objects.</p>	 <p>Risk of poisoning due to toxic gases. Operate the machine outdoors only.</p>	 <p>Petrol is extremely flammable. Avoid smoking near fuel. Keep fuel away from flames and sparks.</p>
 <p>Do not touch the exhaust and other other parts of the engine while the unit is in operation. Burn hazard.</p>	 <p>After the machine has stopped, the blade will continue to rotate for a while. Make sure the blade has completely stopped before moving the machine.</p>	 <p>Stop the engine and disconnect the spark plug cap before performing any repair or maintenance work on the machine.</p>
	 <p>Beware of sharp blades. Blades continue to rotate for a short while after the motor is switched off.</p>  <p>Remove plug from socket before maintenance or if cord is damaged.</p>	

## SAFETY INSTRUCTIONS



**Warning: Read the manual carefully before use. Failure to follow the warnings and instructions may result in damage to the unit, physical injury and/or damage to property. Store the manual in a safe place for future reference.**

## General safety rules

- This machine is to be used exclusively for cutting natural grass. Never use the mower for other purposes.
- Persons that are under 16 years of age and people who are not familiar with the instructions given in this manual must not use the machine.
- The user is responsible for the safety of other people in the working area. Keep children and pets at a safe distance while the machine is in use.
- Before operating the machine, remove all foreign objects from the lawn which may be thrown by the machine.
- Check that all nuts, bolts and screws are well tightened.
- Before operation, make sure that the grass catcher and the deflector are securely connected.
- Before operation, make sure that the blade and the blade fixing screw are securely fastened. When cutting edges require sharpening, this must be done evenly on both sides, in order to prevent any imbalance. If the blade is damaged, it must be replaced.

- Always wear long trousers and sturdy footwear when operating the machine.
- Do not run the engine in an enclosed and/or poorly ventilated area, as the engine's exhaust gas contains carbon monoxide, which is harmful to health.
- Work only when there is sufficient light.
- Do not use the machine when it is raining or when the grass is wet.
- Particular precautions must be taken while mowing on slopes. Mow across the face of slopes, never down or up.
- Turn off the engine if you must leave the lawn mower unattended, displace the lawn mower or incline it.
- Never lift the rear of the mower while starting the engine and never place your hands and feet underneath the deck or into the rear discharge chute while the engine is running.
- Never lift or carry the machine while the engine is running.
- Disconnect the self-propelled system before starting the engine.
- Stop the engine before emptying the grass catcher and before adjusting the cutting height.
- While the engine is running, never put your hands or feet under the machine or under the grass ejection area.



**Warning: Never change in any way the rated speed of the engine.**



**Warning: Do not operate the machine if you are ill, fatigued, or under the influence of alcohol or medication that can affect your ability to react.**



**Warning: After stopping the engine, the blade continues to move for a few seconds.**

\* If the lawn mower vibrates unusually (immediately locate and remedy the cause of the vibration).  
To ensure safe operation, regularly check that the pins, screws, and nuts on the lawn mower are securely fastened.

## TECHNICAL DATA

Model	PM5560	PM5530	PM5510
Displacement	196 cc	196 cc	169 cc
Cutting Width	56 cm	53 cm	51 cm
Position Settings	8 (25-75 mm)	8 (25-75 mm)	8 (25-75 mm)
Front/Rear wheel	200/250 mm	180/250 mm	180/250 mm
Other characteristics	Self-Propelled / Tool free installation	4 in 1 / Self-Propelled	4 in 1 / Self-Propelled

\* The manufacturer reserves the right to make minor changes to product design and technical specifications without prior notice unless these changes significantly affect the performance and safety of the products. The parts described / illustrated in the pages of the manual that you hold in your hands may also concern other models of the manufacturer's product line with similar features and may not be included in the product you just acquired.

\* To ensure the safety and reliability of the product and the warranty validity, all repair, inspection or replacement work, including maintenance and special adjustments, must only be carried out by technicians of the authorized service department of the manufacturer.

\* Always use the product with the supplied equipment. Operation of the product with non-provided equipment may cause malfunctions or even serious injury or death. The manufacturer and the importer shall not be liable for injuries and damages resulting from the use of non-conforming equipment.

## ASSEMBLY / PREPARATIONS



**IMPORTANT INFORMATION:** The lawn mower is delivered **WITHOUT FUEL AND OIL** in the engine. Your new lawn mower has been tested at the factory, which means that there may be a small amount of oil residue in the engine.

### Lawnmower assembly



**IMPORTANT INFORMATION:** Carefully fold the lawn mower handle, taking care not to puncture or damage the lawn mower control cables.

### Assembling the handle

- Insert the lower part of the handle (Fig. 2 - item 1) into the corresponding hole on the lawn mower (see arrow) and secure it in place with 4 screws - two screws on each side of the handle.
- Connect the upper part of the handle (Fig. 2 - point 2) to the lower part of the handle using the screws provided, with the quick-release fastener on the nuts (Fig. 2 - point 3).
- **IMPORTANT NOTICE:** After loosening the quick-release fastener, you can easily adjust the height of the handle and choose the most comfortable working position for you.

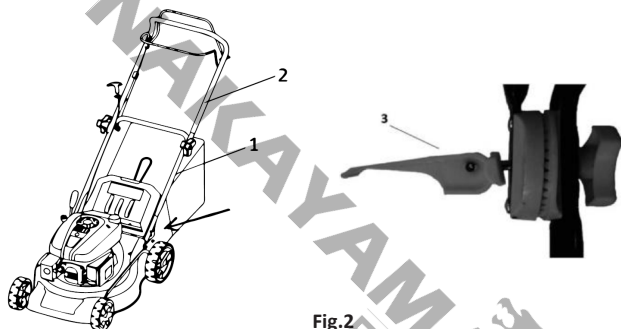

Fig.2

### Installation of the tool box

- Connect the tool box with the handles using the screws provided (fig. 3).



Fig.3

### Assembling the grass catcher

Secure the hooks to the edge of the fabric part of the grass catcher (see the figure).

**IMPORTANT NOTE:** The grass catcher is equipped with a fill indicator. This is a plastic flap at the rear of the grass catcher. When the flap closes, the grass catcher must be emptied.



Fig.4

## BEFORE STARTING THE LAWNMOWER

### Adding oil

The lawn mower is supplied without engine oil. Before starting the engine for the first time, add SAE 30 or 15W-40 engine oil (approx. 600 ml) in accordance with the following instructions:

When filling with oil, place the lawn mower on a level surface.

Remove the cap and oil dipstick from the filler hole (see illustration).

After adding oil, replace the oil dipstick in the hole and tighten the cap securely.

The oil level must be between the upper (MAX) and lower (MIN) limits (see illustration).

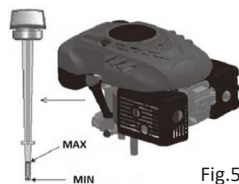

Fig.5

**Caution! DO NOT OVERFILL** the oil container, otherwise a large amount of smoke will come out of the exhaust when starting the engine.



**IMPORTANT INFORMATION:** Check the oil level before each use of the lawn mower. Add oil, if necessary. Add oil up to the MAX mark on the oil level gauge.

**IMPORTANT INFORMATION:** Replace the oil after the first 5 hours of operation and then after every 25 hours of operation.

### Adding fuel

The appropriate fuel type for this engine is 95 octane.

After unscrewing the fuel tank cap (item 6), add fuel, filling the tank to the brim but do not overfill. Always add fresh, clean, and approved unleaded gasoline with a minimum octane rating of 95.

**Caution!** If oil or fuel is spilled on the lawn mower during refueling, wipe it up immediately. Do not store, add fuel, or operate the lawn mower near open flames.



**Caution!** Fuels mixed with alcohol or fuels with ethanol or methane additives may absorb moisture, causing them to separate during storage and form acids. During storage, the acidic vapors may then damage the fuel system of the lawn mower engine. These fuels must not be used in the lawn mower.

**IMPORTANT INFORMATION:** When the lawn mower is not in use for more than 30 days, empty the fuel tank, start the engine, and let it run until the fuel lines are empty and the carburetor (engine) stops on its own. This will prevent future engine problems. Before using again, add fresh fuel to the fuel tank. For more information, refer to the Storage Instructions section.

## CONTROLLING AND OPERATING THE LAWNMOWER

### Starting the mower

If the engine has not been warmed up, press the starter cord 2-3 times (Fig. 6 - item 1). If the engine has already been warmed up, it is not necessary to use the starter cord.

Pull the start/brake lever toward the handle and hold it in this position (Fig. 6 - item 2), then pull the starter handle (Fig. 6 - item 3). The engine should start after 3-4 pulls.

The engine is switched off by releasing the start/brake lever.

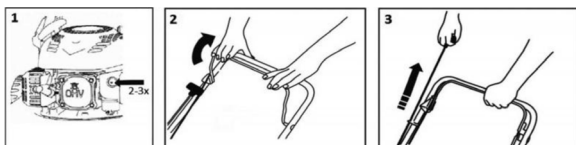

Fig.6



**Caution!** When starting the engine for the first time, a small amount of smoke may be emitted as the protective layers of the engine burn off. This is completely normal and does not constitute a problem.

### Controlling the motion

The motion is controlled by the drive lever (Fig. 7 - item 1). When the lever is pulled toward the handle, the lawn mower starts moving.

To stop, release the lever. The lawn mower has a constant speed.

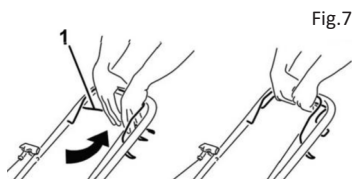

Fig.7

### Applications of the petrol lawn mower

- Mowing with collection of cut grass in a special collector.
- Mowing with rear discharge of cut grass.
- Mowing with side discharge.
- Mulching - mowing with loose placement of the cut grass on the lawn.



**Caution!** Do not use the lawn mower on slopes greater than 20°, otherwise the engine may stall!

### Mowing with grass catcher

When the grass catcher is attached, the grass clippings are collected in it.



**Caution!** If the grass clippings are not collected properly, increase the cutting height and check whether the lawn is wet.

### Mowing with rear discharge

Without the grass catcher, the grass catcher cover acts as a deflector that directs the cut grass towards the ground. This creates a row of cut grass behind the mower.

### Mowing with side discharge

Lift the side discharge cover by hand and attach the side discharge deflector (Fig. 8). To mow with side discharge, it is necessary to place a deflector plug on the discharge chute.



**Caution!** Only attach and remove the side discharge deflector when the engine is switched off.



Fig.8

## Grass mulching



**Caution!** Only attach and remove the grass mulching plug when the engine is switched off.



**Caution!** Only use genuine accessories.

- Remove the grass catcher (Fig. 9 - item 1).
- Place the grass mulching plug in the discharge chute (Fig. 9 - item 2) and make sure it is correctly positioned.

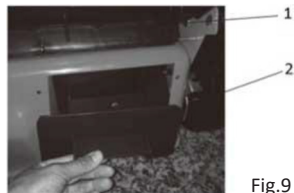

Fig.9

**IMPORTANT INFORMATION:** Do not shred tall grass in a single pass, as this will overload the mower mechanism and the engine.

## Adjusting the cutting height

- The cutting height is adjusted using the central cutting height adjustment lever (Fig. 1 - item 11).
- You can select up to 8 positions in a range from 25 to 75 mm.
- The middle cutting height is best for most lawns.
- Setting the height too low can damage the lawn.



**Caution!** For maximum efficiency, always cut the grass to no more than 1/3 of its length. To cut very tall grass, proceed gradually and reduce the height setting by one position after each mowing. To maintain the quality of your lawn, do not use the lowest cutting height setting.

## Replacing the cutting blades



**Caution!** For this task, we recommend contacting an authorized service center.



**Caution!** Before removing the blade, drain the oil from the oil container.

- If you want to replace the cutting blade, remove the bolt (Fig. 10).
- Perform the installation according to the supplied illustration.
- Retighten the bolt.
- The tightening torque is 40 Nm.
- When replacing the blade, also replace the fastening bolt.

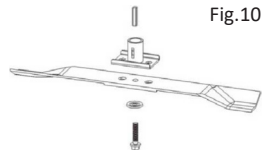

Fig.10

## Changing the engine oil



**Caution!** We recommend that you have this work carried out by an authorized service center.

- The drain plug is located under the engine (Fig. 11 - item 1).
- Place a suitable container under the engine to collect the used oil and remove the cap. Tilt the mower so that all the oil drains out of the oil tank. After draining the oil, replace the cap in the hole, making sure it is securely fastened, and wipe up any oil that has spilled (Fig. 11).

- Add SAE30 or 15W-40 oil to the oil container. When the oil level indicator is inserted into the hole and screwed in, the oil level should be between the Min and Max marks (Fig. 11). Do not overfill the container.
- Start the engine and let it run for a while.
- Stop the engine, wait 1 minute, and check the oil level in the tank again.
- Add oil to the required level, if necessary.

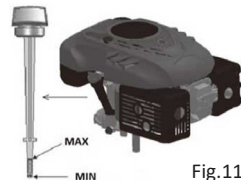

Fig.11



### FUEL IS A VERY FLAMMABLE LIQUID!



- Do not use 2-stroke oil or detergents-free oil, otherwise the engine life will be shortened.
- Use high quality 4-stroke oil that meets or exceeds the SJ classification of the American Petroleum Association required by American automakers.
- Select oil of suitable viscosity according to the temperature in your area.

The SAE viscosity grade is depicted in the following table (for suggested SAE15W-40 & SAE20W-50 and their typical operating temperature ranges).

Environmental temperature	Oil type
-25°C to +50°C	15W - 40
-15°C to +55°C	20W - 50

- Store fuel in a suitable container.
- Only add fuel in open and well-ventilated areas. Do not smoke or use a mobile phone when handling fuel.
- Only add fuel when the engine is switched off.
- Never open the fuel tank or add fuel when the engine is hot or running.
- If fuel is spilled, do not start the engine.
- Move the mower away from the spilled fuel to prevent ignition. Only continue working after the spilled fuel has evaporated and the fuel vapors have dissipated.
- After adding fuel, tighten the fuel tank cap and fuel container cap securely.

**CAUTION:** Before maintenance or repair, stop the engine and disconnect the spark plug.

## MAINTENANCE AND SERVICE

### Lawn care

- Different types of lawn require different types of care.
- Therefore, always read the instructions on the seed packet regarding the cutting height for the growing conditions in your area.
- Always keep in mind that most of the grass consists of a stem and one or more leaves.
- When the leaves have fallen off completely, the lawn is damaged and regrowth will be much more difficult.

General guidelines:

- - Cutting too low damages the roots and results in the appearance of “patches”.
- - In summer, the mowing height should be higher to prevent the soil from drying out.
- - Mowing wet grass can reduce the effectiveness of the blade, as the grass sticks to the blade and is torn from the ground.
- - In the case of extremely tall grass, it is advisable to mow the first time at the maximum cutting height of the machine and then mow again only after two or three days.
- The lawn will look best when it is mowed regularly across its entire surface at the same height with alternating directions.

- Check the bolts, nuts and screws on a regular basis and tighten them if necessary to ensure safe operation of the machine.
- If the machine's fuel tank is filled with gasoline, do not store it in an enclosed area where gasoline fumes could reach a strong heat source or a flame. Allow the engine to cool down before putting the machine in a storage area.
- In order to reduce any risk of fire, clean the machine and in particular the engine, the muffler and the fuel tank. Remove all grass traces or leaves or excess grease.
- Frequently check the condition of the deflector and the grass catcher, replace them if they are damaged in any way.
- In case you have to drain oil from the tank before winter, make sure to do this outside.
- Wear thick gloves before mounting or sharpening the blade. Be sure that the blade is always well balanced.
- Check the oil level regularly and add oil or replace it if necessary.
- Frequently check the machine and make sure that all grass deposits are removed from the bottom part of the unit.
- Lubricate the wheel (11) axle regularly and apply grease to the bearing.
- Check the blade often for signs of damage.
- If the blade strikes an obstacle with force, stop the mower and take it to an authorized service center.

### The blade

- The blade is made of pressed steel. To achieve the best possible cutting results, sharpen the blades regularly, approximately after every 25 hours of operation.
- Make sure that the blade is always correctly balanced. To do this, insert a steel shaft (2-3 mm in diameter) into the central hole. If it is correctly balanced, the shaft will remain in a horizontal position. If the blade does not remain horizontal, replace it.
- When removing the blade, unscrew the bolt and check the part of the blade that bears the weight. If the parts are worn or damaged, replace them.

**CAUTION:** Always use genuine replacement parts. Poor quality replacement parts may cause serious damage to the lawn mower and create a safety hazard.

### Service

If you find any defect in the product after purchase, please contact customer service. When using the product, follow the instructions in the user manual that comes with the product.

**Do not modify the product!**

### Storage

- If you are not intending to use the machine for a long period of time, store it according to the following instructions. This will prolong the life of the machine.
- Completely drain the fuel from the tank and carburetor.
- Remove the spark plug and pour a small amount of engine oil into the socket.
- Gently pull the starter cord 2 to 3 times.
- Use a clean cloth to wipe the exterior surfaces. Store the machine in a clean, dry place.

## SIMBOLI DI SICUREZZA



Indossare protezioni per gli occhi, protezioni acustiche e un casco di sicurezza.



Indossare guanti protettivi.



Indossare calzature di sicurezza antiscivolo.



Rischio di lesioni dovute a oggetti espulsi.



Rischio di avvelenamento dovuto a gas tossici. Utilizzare la macchina solo all'aperto.



La benzina è estremamente infiammabile. Evitare di fumare in prossimità del carburante. Tenere il carburante lontano da fiamme e scintille.



Non toccare lo scarico e altre parti del motore mentre l'unità è in funzione. Pericolo di ustioni.



Dopo che la macchina si è fermata, la lama continuerà a ruotare per qualche istante. Assicurarsi che la lama si sia completamente fermata prima di spostare la macchina.



Spegnere il motore e scollegare il cappuccio della candela prima di eseguire qualsiasi intervento di riparazione o manutenzione sulla macchina.



Fare attenzione alle lame affilate. Le lame continuano a ruotare per qualche istante dopo lo spegnimento del motore.

Rimuovere la spina dalla presa prima di eseguire la manutenzione o se il cavo è danneggiato.

## ISTRUZIONI DI SICUREZZA



**Avvertenza: leggere attentamente il manuale prima dell'uso. La mancata osservanza delle avvertenze e delle istruzioni può causare danni all'unità, lesioni personali e/o danni alla proprietà. Conservare il manuale in un luogo sicuro per riferimento futuro.**

## Norme generali di sicurezza

- Questa macchina deve essere utilizzata esclusivamente per tagliare erba naturale. Non utilizzare mai il tosaerba per altri scopi.
- Le persone di età inferiore ai 16 anni e le persone che non hanno familiarità con le istruzioni riportate nel presente manuale non devono utilizzare la macchina.
- L'utente è responsabile della sicurezza delle altre persone presenti nell'area di lavoro. Tenere i bambini e gli animali domestici a distanza di sicurezza durante l'uso della macchina.
- Prima di mettere in funzione la macchina, rimuovere dal prato tutti gli oggetti estranei che potrebbero essere proiettati dalla macchina.
- Controllare che tutti i dadi, i bulloni e le viti siano ben serrati.
- Prima dell'uso, assicurarsi che il raccogliatore dell'erba e il deflettore siano saldamente collegati.
- Prima dell'uso, assicurarsi che la lama e la vite di fissaggio della lama siano fissate saldamente. Quando i bordi di taglio devono essere riaffilati, questa operazione deve essere eseguita in modo uniforme su entrambi i lati, al fine di evitare squilibri. Se la lama è danneggiata, deve essere sostituita.

- Indossare sempre pantaloni lunghi e calzature robuste durante l'uso della macchina.
- Non avviare il motore in un'area chiusa e/o scarsamente ventilata, poiché i gas di scarico del motore contengono monossido di carbonio, nocivo per la salute.
- Lavorare solo in presenza di luce sufficiente.
- Non utilizzare la macchina in caso di pioggia o quando l'erba è bagnata.
- Prendere precauzioni particolari durante la falciatura su pendii. Falciare trasversalmente rispetto alla pendenza, mai verso il basso o verso l'alto.
- Spegnerne il motore se è necessario lasciare il tosaerba incustodito, spostarlo o inclinarlo.
- Non sollevare mai la parte posteriore del tosaerba durante l'avvio del motore e non mettere mai le mani e i piedi sotto il piatto di taglio o nello scivolo di scarico posteriore mentre il motore è in funzione.
- Non sollevare o trasportare mai la macchina con il motore in funzione.
- Scollegare il sistema semovente prima di avviare il motore.
- Spegnerne il motore prima di svuotare il raccogliherba e prima di regolare l'altezza di taglio.
- Quando il motore è in funzione, non mettere mai le mani o i piedi sotto la macchina o sotto l'area di espulsione dell'erba.



**Avvertenza: non modificare in alcun modo la velocità nominale del motore.**



**Avvertenza: non utilizzare la macchina se si è malati, affaticati o sotto l'effetto di alcol o farmaci che possono influire sulla capacità di reazione.**



**Avvertenza: dopo aver spento il motore, la lama continua a muoversi per alcuni secondi.**

\* Se il tosaerba vibra in modo anomalo (individuare immediatamente e rimuovere la causa della vibrazione). Per garantire un funzionamento sicuro, controllare regolarmente che i perni, le viti e i dadi del tosaerba siano ben fissati.

## DATI TECNICI

Modello	PM5560	PM5530	PM5510
Cilindrata	196 cc	196 cc	169 cc
Larghezza di taglio	56 cm	53 cm	51 cm
Impostazioni di posizione	8 (25-75 mm)	8 (25-75 mm)	8 (25-75 mm)
Ruota anteriore/posteriore	200/250 mm	180/250 mm	180/250 mm
Altre caratteristiche	Semovente / Installazione senza attrezzi	4 in 1 / Semovente	4 in 1 / Semovente

\* Il produttore si riserva il diritto di apportare modifiche minori al design e alle specifiche tecniche del prodotto senza preavviso, a meno che tali modifiche non influiscano significativamente sulle prestazioni e sulla sicurezza dei prodotti. Le parti descritte/illustrate nelle pagine del manuale che avete tra le mani possono riguardare anche altri modelli della linea di prodotti del produttore con caratteristiche simili e potrebbero non essere incluse nel prodotto appena acquistato.

\* Per garantire la sicurezza e l'affidabilità del prodotto e la validità della garanzia, tutti gli interventi di riparazione, ispezione o sostituzione, compresa la manutenzione e le regolazioni speciali, devono essere eseguiti esclusivamente da tecnici del servizio di assistenza autorizzato dal produttore.

\* Utilizzare sempre il prodotto con l'attrezzatura fornita. L'utilizzo del prodotto con apparecchiature non in dotazione può causare malfunzionamenti o addirittura lesioni gravi o morte. Il produttore e l'importatore non sono responsabili per lesioni e danni derivanti dall'uso di apparecchiature non conformi.

## MONTAGGIO / PREPARAZIONI



**INFORMAZIONI IMPORTANTI:** Il tosaerba viene consegnato **SENZA CARBURANTE E OLIO** nel motore. Il vostro nuovo tosaerba è stato testato in fabbrica, il che significa che potrebbero esserci piccole quantità di residui di olio nel motore.

### Montaggio del tosaerba



**INFORMAZIONI IMPORTANTI:** piegare con cura il manico del tosaerba, facendo attenzione a non forare o danneggiare i cavi di comando del tosaerba.

### Montaggio dell'impugnatura

- Inserire la parte inferiore dell'impugnatura (Fig. 2 - elemento 1) nel foro corrispondente sul tosaerba (vedere freccia) e fissarla con 4 viti, due viti su ciascun lato dell'impugnatura.
- Collegare la parte superiore dell'impugnatura (Fig. 2 - punto 2) alla parte inferiore dell'impugnatura utilizzando le viti in dotazione, con il dispositivo di sgancio rapido sui dadi (Fig. 2 - punto 3).
- **AVVISO IMPORTANTE:** dopo aver allentato il dispositivo di sgancio rapido, è possibile regolare facilmente l'altezza dell'impugnatura e scegliere la posizione di lavoro più comoda.

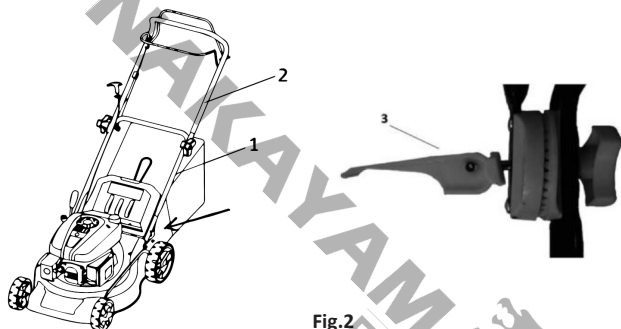

Fig.2

### Installazione della cassetta degli attrezzi

- Collegare la cassetta degli attrezzi alle maniglie utilizzando le viti in dotazione (fig. 3).



Fig.3

### Montaggio del raccoglierba

Fissare i ganci al bordo della parte in tessuto del raccoglierba (vedere la figura).

**NOTA IMPORTANTE:** il raccoglierba è dotato di un indicatore di riempimento. Si tratta di un lembo di plastica situato nella parte posteriore del raccoglierba. Quando il lembo si chiude, il raccoglierba deve essere svuotato.



Fig.4

## PRIMA DI AVVIARE IL TOSAERBA

### Aggiunta dell'olio

Il tosaerba viene fornito senza olio motore. Prima di avviare il motore per la prima volta, aggiungere olio motore SAE 30 o 15W-40 (circa 600 ml) secondo le seguenti istruzioni:

Durante il riempimento con olio, posizionare il tosaerba su una superficie piana. Rimuovere il tappo e l'astina di livello dall'orificio di riempimento (vedere illustrazione).

Dopo aver aggiunto l'olio, reinserire l'astina di livello nell'apposito foro e serrare bene il tappo.

Il livello dell'olio deve essere compreso tra il limite superiore (MAX) e quello inferiore (MIN) (vedere illustrazione).

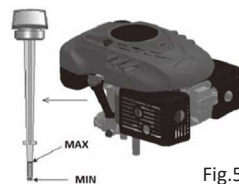

Fig.5

**Attenzione! NON RIEMPIRE** eccessivamente il serbatoio dell'olio, altrimenti all'avvio del motore uscirà una grande quantità di fumo dallo scarico.



**INFORMAZIONI IMPORTANTI:** Controllare il livello dell'olio prima di ogni utilizzo del tosaerba. Aggiungere olio, se necessario. Aggiungere olio fino al segno MAX sull'indicatore di livello dell'olio.

**INFORMAZIONI IMPORTANTI:** Sostituire l'olio dopo le prime 5 ore di funzionamento e successivamente ogni 25 ore di funzionamento.

### Aggiunta di carburante

Il tipo di carburante adatto a questo motore è 95 ottani.

Dopo aver svitato il tappo del serbatoio del carburante (elemento 6), aggiungere carburante riempiendo il serbatoio fino all'orlo, ma senza eccedere. Aggiungere sempre benzina senza piombo fresca, pulita e omologata con un numero di ottani minimo di 95.

**Attenzione!** Se durante il rifornimento si versa olio o carburante sul tosaerba, pulirlo immediatamente. Non conservare, aggiungere carburante o utilizzare il tosaerba in prossimità di fiamme libere.

**Attenzione!** I carburanti miscelati con alcool o carburanti con additivi a base di etanolo o metano possono assorbire umidità, separarsi durante lo stoccaggio e formare acidi. Durante lo stoccaggio, i vapori acidi possono danneggiare il sistema di alimentazione del motore del tosaerba. Questi carburanti non devono essere utilizzati nel tosaerba.



**INFORMAZIONI IMPORTANTI:** quando il tosaerba non viene utilizzato per più di 30 giorni, svuotare il serbatoio del carburante, avviare il motore e lasciarlo funzionare fino a quando i tubi del carburante sono vuoti e il carburatore (motore) si arresta da solo. Ciò eviterà problemi futuri al motore. Prima di riutilizzarlo, aggiungere carburante fresco nel serbatoio. Per ulteriori informazioni, consultare la sezione Istruzioni per lo stoccaggio.

## CONTROLLO E FUNZIONAMENTO DEL TOSAERBA

### Avvio del tosaerba

Se il motore non è stato riscaldato, premere 2-3 volte la corda di avviamento (Fig. 6 - voce 1). Se il motore è già stato riscaldato, non è necessario utilizzare la corda di avviamento.

Tirare la leva di avviamento/freno verso l'impugnatura e mantenerla in questa posizione (Fig. 6 - punto 2), quindi tirare la maniglia di avviamento (Fig. 6 - punto 3). Il motore dovrebbe avviarsi dopo 3-4 tiri.

Il motore si spegne rilasciando la leva di avviamento/freno.

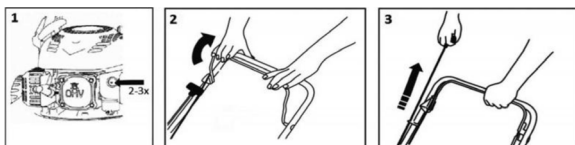

Fig.6



**Attenzione!** All'avvio del motore per la prima volta, potrebbe fuoriuscire una piccola quantità di fumo dovuta alla combustione degli strati protettivi del motore. Si tratta di un fenomeno del tutto normale che non costituisce alcun problema.

### Controllo del movimento

Il movimento è controllato dalla leva di comando (Fig. 7 - elemento 1).

Quando la leva viene tirata verso l'impugnatura, il tosaerba inizia a muoversi.

Per arrestarlo, rilasciare la leva. Il tosaerba ha una velocità costante.

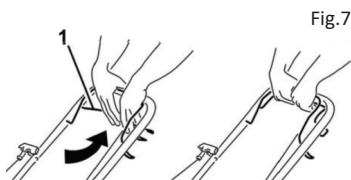

### Applicazioni del tosaerba a benzina

- Taglio con raccolta dell'erba tagliata in un apposito raccoglitore.
- Falcatura con scarico posteriore dell'erba tagliata.
- Taglio con scarico laterale.
- Pacciamatura: taglio con deposito dell'erba tagliata sul prato.



**Attenzione!** Non utilizzare il tosaerba su pendenze superiori a 20°, altrimenti il motore potrebbe spegnersi!

### Taglio con cesto di raccolta

Quando il raccoglierba è montato, l'erba tagliata viene raccolta al suo interno.



**Attenzione!** Se l'erba tagliata non viene raccolta correttamente, aumentare l'altezza di taglio e verificare che il prato non sia bagnato.

### Falcatura con scarico posteriore

Senza il raccoglierba, il coperchio del raccoglierba funge da deflettore che dirige l'erba tagliata verso il terreno. Questo crea una fila di erba tagliata dietro il tosaerba.

### Falcatura con scarico laterale

Sollevare manualmente il coperchio dello scarico laterale e fissare il deflettore dello scarico laterale (Fig. 8). Per falciare con scarico laterale, è necessario posizionare un tappo deflettore sullo scivolo di scarico.



**Attenzione!** Montare e smontare il deflettore di scarico laterale solo a motore spento.



Fig. 8

## Pacciamatura dell'erba



**Attenzione!** Montare e rimuovere il tappo per la pacciamatura dell'erba solo quando il motore è spento.



**Attenzione!** Utilizzare solo accessori originali.

- Rimuovere il raccoglierba (Fig. 9 - pos. 1).
- Inserire il tappo per la mulching nell'apertura di scarico (Fig. 9 - pos. 2) e assicurarsi che sia posizionato correttamente.

**INFORMAZIONI IMPORTANTI:** Non tagliare l'erba alta in un unico passaggio, poiché ciò sovraccaricherebbe il meccanismo del tosaerba e il motore.

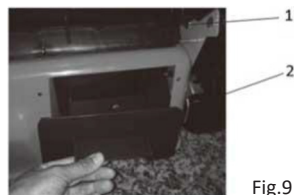

Fig.9

## Regolazione dell'altezza di taglio

- L'altezza di taglio si regola tramite la leva centrale di regolazione dell'altezza di taglio (Fig. 1 - pos. 11).
- È possibile selezionare fino a 8 posizioni in un intervallo compreso tra 25 e 75 mm.
- L'altezza di taglio media è ideale per la maggior parte dei prati.
- Un'altezza troppo bassa può danneggiare il prato.



**Attenzione!** Per ottenere la massima efficienza, tagliare sempre l'erba per non più di 1/3 della sua lunghezza. Per tagliare l'erba molto alta, procedere gradualmente e ridurre l'impostazione dell'altezza di una posizione dopo ogni taglio. Per mantenere la qualità del prato, non utilizzare l'impostazione di altezza di taglio più bassa.

## Sostituzione delle lame di taglio



**Attenzione!** Per questa operazione, si consiglia di rivolgersi a un centro di assistenza autorizzato.



**Attenzione!** Prima di rimuovere la lama, scaricare l'olio dal contenitore dell'olio.

- Se si desidera sostituire la lama di taglio, rimuovere il bullone (Fig. 10).
- Eseguire l'installazione secondo l'illustrazione fornita.
- Riserrare il bullone.
- La coppia di serraggio è di 40 Nm.
- Quando si sostituisce la lama, sostituire anche il bullone di fissaggio.

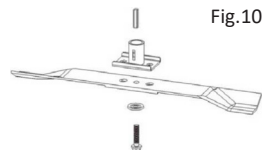

Fig.10

## Cambio dell'olio motore



**Attenzione!** Si consiglia di far eseguire questo lavoro da un centro di assistenza autorizzato.

- Il tappo di scarico si trova sotto il motore (Fig. 11 - voce 1).
- Posizionare un contenitore adatto sotto il motore per raccogliere l'olio esausto e rimuovere il tappo. Inclinare il tosaerba in modo che tutto l'olio fuoriesca dal serbatoio. Dopo aver scaricato l'olio, riposizionare il tappo nel foro, assicurandosi che sia ben fissato, e pulire l'olio versato (Fig. 11).

- Aggiungere olio SAE30 o 15W-40 nel contenitore dell'olio. Quando l'indicatore del livello dell'olio viene inserito nel foro e avvitato, il livello dell'olio deve trovarsi tra i segni Min e Max (Fig. 11). Non riempire eccessivamente il contenitore.
- Avviare il motore e lasciarlo funzionare per qualche istante.
- Spegnerne il motore, attendere 1 minuto e controllare nuovamente il livello dell'olio nel serbatoio.
- Se necessario, aggiungere olio fino al livello richiesto.

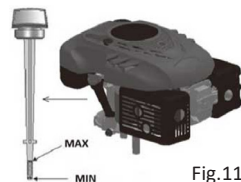

Fig. 11



### IL CARBURANTE È UN LIQUIDO ALTAMENTE INFIAMMABILE!



- Non utilizzare olio per motori a 2 tempi o olio privo di detergenti, altrimenti la durata del motore risulterà ridotta.
- Utilizzare olio per motori a 4 tempi di alta qualità che soddisfi o superi la classificazione SJ dell'American Petroleum Association richiesta dalle case automobilistiche americane.
- Selezionare un olio con viscosità adeguata alla temperatura della propria zona.

Il grado di viscosità SAE è riportato nella tabella seguente (per SAE15W-40 e SAE20W-50 consigliati e i loro intervalli di temperatura di esercizio tipici).

Temperatura ambiente	Tipo di olio
Da -25 °C a +50 °C	15W - 40
Da -15 °C a +55 °C	20W - 50

- Conservare il carburante in un contenitore adeguato.
- Aggiungere carburante solo in aree aperte e ben ventilate. Non fumare né utilizzare telefoni cellulari durante la manipolazione del carburante.
- Aggiungere carburante solo a motore spento.
- Non aprire mai il serbatoio del carburante né aggiungere carburante quando il motore è caldo o in funzione.
- In caso di fuoriuscita di carburante, non avviare il motore.
- Allontanare il tosaerba dal carburante versato per evitare l'accensione. Continuare a lavorare solo dopo che il carburante versato è evaporato e i vapori di carburante si sono dissipati.
- Dopo aver aggiunto il carburante, serrare saldamente il tappo del serbatoio e il tappo del contenitore del carburante.

**ATTENZIONE:** prima di eseguire la manutenzione o la riparazione, arrestare il motore e scollegare la candela.

## MANUTENZIONE E ASSISTENZA

### Cura del prato

- Tipi diversi di prato richiedono tipi diversi di cura.
- Pertanto, leggere sempre le istruzioni riportate sulla confezione dei semi relative all'altezza di taglio per le condizioni di crescita nella propria zona.
- Tenete sempre presente che la maggior parte dell'erba è costituita da uno stelo e da una o più foglie.
- Quando le foglie sono cadute completamente, il prato è danneggiato e la ricrescita sarà molto più difficile.

Linee guida generali:

- Un taglio troppo basso danneggia le radici e provoca la comparsa di "macchie".
- In estate, l'altezza di taglio deve essere maggiore per evitare che il terreno si secchi.
- Falciare l'erba bagnata può ridurre l'efficacia della lama, poiché l'erba si attacca alla lama e viene strappata dal terreno.
- In caso di erba molto alta, si consiglia di falciare la prima volta all'altezza massima di taglio della macchina e poi falciare nuovamente solo dopo due o tre giorni.
- Il prato avrà un aspetto migliore se viene falciato regolarmente su tutta la superficie alla stessa altezza, alternando la direzione di taglio.

- Controllare regolarmente i bulloni, i dadi e le viti e serrarli se necessario per garantire il funzionamento sicuro della macchina.
- Se il serbatoio del carburante della macchina è pieno di benzina, non riporla in un luogo chiuso dove i vapori della benzina potrebbero raggiungere una fonte di calore intensa o una fiamma. Lasciare raffreddare il motore prima di riporre la macchina in un luogo di rimessaggio.
- Per ridurre il rischio di incendio, pulire la macchina e in particolare il motore, il silenziatore e il serbatoio del carburante. Rimuovere tutti i residui di erba o foglie o il grasso in eccesso.
- Controllare frequentemente lo stato del deflettore e del raccogliherba e sostituirli se sono danneggiati in qualsiasi modo.
- Se è necessario scaricare l'olio dal serbatoio prima dell'inverno, assicurarsi di farlo all'aperto.
- Indossare guanti spessi prima di montare o affilare la lama. Assicurarsi che la lama sia sempre ben bilanciata.
- Controllare regolarmente il livello dell'olio e aggiungerne o sostituirlo se necessario.
- Controllare frequentemente la macchina e assicurarsi che tutti i residui d'erba siano stati rimossi dalla parte inferiore dell'unità.
- Lubrificare regolarmente l'asse della ruota (11) e applicare grasso al cuscinetto.
- Controllare spesso la lama per verificare che non presenti segni di danneggiamento.
- Se la lama urta con forza un ostacolo, arrestare il tosaerba e portarlo presso un centro di assistenza autorizzato.

### La lama

- La lama è realizzata in acciaio stampato. Per ottenere i migliori risultati di taglio, affilare regolarmente le lame, circa ogni 25 ore di funzionamento.
- Assicurarsi che la lama sia sempre correttamente bilanciata. A tal fine, inserire un'asta di acciaio (di 2-3 mm di diametro) nel foro centrale. Se è correttamente bilanciata, l'asta rimarrà in posizione orizzontale. Se la lama non rimane orizzontale, sostituirla.
- Quando si rimuove la lama, svitare il bullone e controllare la parte della lama che sostiene il peso. Se le parti sono usurate o danneggiate, sostituirle.

**ATTENZIONE:** utilizzare sempre ricambi originali. Ricambi di scarsa qualità possono causare gravi danni al tosaerba e creare un pericolo per la sicurezza.

### Assistenza









Se dopo l'acquisto si riscontra un difetto nel prodotto, contattare il servizio clienti. Durante l'uso del prodotto, seguire le istruzioni riportate nel manuale d'uso fornito con il prodotto.

**Non modificare il prodotto!**

### Conservazione

- Se non si intende utilizzare la macchina per un lungo periodo di tempo, conservarla secondo le seguenti istruzioni. Ciò prolungherà la durata della macchina.
- Svuotare completamente il carburante dal serbatoio e dal carburatore.
- Rimuovere la candela e versare una piccola quantità di olio motore nella sede.
- Tirare delicatamente la corda di avviamento 2 o 3 volte.
- Pulire le superfici esterne con un panno pulito. Riporre la macchina in un luogo pulito e asciutto.

## ΣΥΜΒΟΛΑ ΑΣΦΑΛΕΙΑΣ

 <p>Φοράτε γυαλιά ασφαλείας, προστατευτικά ακοής και κράνος προστασίας.</p>	 <p>Φοράτε γάντια προστασίας.</p>	 <p>Φοράτε αντιολισθητικά υποδήματα ασφαλείας.</p>
 <p>Κίνδυνος τραυματισμού λόγω εκτοξευόμενων αντικειμένων.</p>	 <p>Κίνδυνος δηλητηρίασης λόγω τοξικών αερίων. Χρησιμοποιείτε το μηχάνημα μόνο σε εξωτερικούς χώρους.</p>	 <p>Η βενζίνη είναι εξαιρετικά εύφλεκτη. Αποφύγετε το κάπνισμα κοντά σε καύσιμα. Κρατήστε τα καύσιμα μακριά από φλόγες και σπινθήρες.</p>
 <p>Μην αγγίζετε την εξάτμιση και άλλα μέρη του κινητήρα καθώς η μονάδα βρίσκεται σε λειτουργία. Κίνδυνος εγκαύματος.</p>	 <p>Αφού σταματήσει το μηχάνημα, η λάμα θα συνεχίσει να περιστρέφεται για σύντομο χρονικό διάστημα. Βεβαιωθείτε ότι η λάμα έχει σταματήσει εντελώς πριν μετακινήσετε το μηχάνημα.</p>	 <p>Πριν από οποιαδήποτε εργασία επισκευής ή συντήρησης του μηχανήματος, σταματήστε τον κινητήρα και αποσυνδέστε την μπαουζόπιπα.</p>



Κρατήστε τα χέρια και τα πόδια σας μακριά από τις αιχμηρές λεπίδες. Οι λεπίδες συνεχίζουν να περιστρέφονται για μικρό χρονικό διάστημα αφού σβήσει το μοτέρ.

Αφαιρέστε το βύσμα του καλωδίου από την πρίζα πριν από τη συντήρηση ή αν το καλώδιο έχει υποστεί ζημιά.

## ΟΔΗΓΙΕΣ ΑΣΦΑΛΕΙΑΣ



**Προσοχή:** Διαβάστε προσεκτικά το εγχειρίδιο πριν από τη χρήση. Η μη τήρηση των προειδοποιήσεων και των οδηγιών μπορεί να οδηγήσει σε βλάβη της μονάδας, τραυματισμό ή να προκαλέσει υλική ζημιά. Φυλάξτε το εγχειρίδιο σε ασφαλές μέρος για μελλοντική αναφορά.

## Γενικοί κανόνες ασφαλείας

- Αυτό το μηχάνημα προορίζεται αποκλειστικά για την κοπή φυσικού γρασιδιού. Ποτέ μη χρησιμοποιείτε το μηχάνημα για άλλους σκοπούς.
- Άτομα κάτω των 16 ετών και άτομα που δεν είναι εξοικειωμένα με τις οδηγίες που αναγράφονται σε αυτό το εγχειρίδιο δεν πρέπει να χρησιμοποιούν το μηχάνημα.
- Ο χρήστης είναι υπεύθυνος για την ασφάλεια των ατόμων που βρίσκονται στο χώρο εργασίας. Κρατήστε τα παιδιά και τα κατοικίδια ζώα σε ασφαλή απόσταση όσο το μηχάνημα βρίσκεται σε λειτουργία.
- Πριν από τη λειτουργία του μηχανήματος, απομακρύνετε όλα τα ξένα αντικείμενα από το γκαζόν που μπορεί να πεταχτούν από το μηχάνημα.
- Ελέγξτε αν όλα τα παξιμάδια, μπουλόνια και βίδες είναι καλά σφιγμένα.
- Πριν από τη χρήση, βεβαιωθείτε ότι ο κάδος συλλογής χλόης και ο προφυλακτήρας είναι σταθερά συνδεδεμένοι.
- Πριν από τη χρήση, βεβαιωθείτε ότι η λάμα και το μπουλόνι στερέωσης του μαχαριού είναι καλά

σφιγμένα. Όταν οι κοπτικές ακμές χρειάζονται εκ νέου ακόνισμα, φροντίστε να ακονίζετε και τις δύο πλευρές ομοιόμορφα, ώστε να μην υπάρξει ανισορροπία. Σε περίπτωση που το μαχαίρι έχει υποστεί ζημιά, πρέπει να αντικατασταθεί.

- Φοράτε πάντα μακρύ παντελόνι και ανθεκτικά υποδήματα όταν χειρίζεστε το μηχάνημα.
- Μην εκκινείτε τον κινητήρα σε κλειστό ή/και ανεπαρκώς αεριζόμενο χώρο, επειδή τα καυσαέρια που εκπέμπει ο κινητήρας περιέχουν μονοξείδιο του άνθρακα, το οποίο είναι επιβλαβές για την υγεία.
- Μη χρησιμοποιείτε το μηχάνημα σε συνθήκες ανεπαρκούς φωτισμού.
- Μη χρησιμοποιείτε το μηχάνημα υπό συνθήκες υψηλής υγρασίας, βροχή ή σε περίπτωση που το γρασίδι είναι βρεγμένο.
- Σε περίπτωση που πρέπει να χρησιμοποιήσετε το μηχάνημα σε έδαφος με κλίση, κατευθύνετε το μηχάνημα παράλληλα με την πλαγιά και όχι ανηφορίζοντας ή κατηφορίζοντας σε αυτή.
- Σβήστε τον κινητήρα σε περίπτωση που πρέπει να αφήσετε το μηχάνημα ανεπιτήρητο, πριν από οποιαδήποτε ρύθμιση του μηχανήματος και πριν το μετακινήσετε.
- Ποτέ μην σηκώνετε το πίσω μέρος του χλοοκοπτικού μηχανήματος κατά τη διάρκεια εκκίνησης και ποτέ μην βάζετε τα χέρια και τα πόδια σας κοντά στον μηχανισμό κοπής που βρίσκεται στο κάτω μέρος του μηχανήματος ή μέσα στην έξοδο ενώ ο κινητήρας βρίσκεται σε λειτουργία.
- Ποτέ μην σηκώνετε ή μεταφέρετε το μηχάνημα ενώ ο κινητήρας βρίσκεται σε λειτουργία.
- Απενεργοποιήστε το σύστημα αυτοπροώθησης πριν εκκινήσετε τον κινητήρα.
- Σταματήστε τον κινητήρα πριν αδειάσετε τον κάδο συλλογής χλόης και πριν ρυθμίσετε το ύψος κοπής.



**Προσοχή:** Δεν επιτρέπεται η οποιαδήποτε τροποποίηση των ονομαστικών στροφών του κινητήρα.



**Προσοχή:** Μην χειρίζεστε το μηχάνημα εάν είστε άρρωστοι, κουρασμένοι ή υπό την επήρεια αλκοόλ ή φαρμάκων που ενδέχεται να επηρεάσουν την ταχύτητα αντίδρασής σας.



**Προσοχή:** Μετά το σταμάτημα του κινητήρα, το μαχαίρι συνεχίζει να κινείται για μερικά δευτερόλεπτα. \* Εάν η χλοοκοπτική μηχανή δονείται ασυνήθιστα (εντοπίστε αμέσως και αποκαταστήστε την αιτία της δόνησης).

Για να εξασφαλίσετε την ασφαλή λειτουργία, ελέγχετε τακτικά ότι οι πείροι, οι βίδες και τα παξιμάδια της χλοοκοπτικής μηχανής είναι καλά στερεωμένοι.

## ΤΕΧΝΙΚΑ ΧΑΡΑΚΤΗΡΙΣΤΙΚΑ

Μοντέλο	PM5560	PM5530	PM5510
Κυβισμός	196 cc	196 cc	169 cc
Πλάτος κοπής	56 cm	53 cm	51 cm
Ρυθμίσεις θέσης	8 (25-75 mm)	8 (25-75 mm)	8 (25-75 mm)
Μπροστινός/Πίσω τροχός	200/250 mm	180/250 mm	180/250 mm
Άλλα χαρακτηριστικά	Αυτοκινούμενη / Συναρμολόγηση χωρίς εργαλεία	4 σε 1 / Αυτοκινούμενη	4 σε 1 / Αυτοκινούμενη

\* Ο κατασκευαστής διατηρεί το δικαίωμα να πραγματοποιήσει δευτερεύουσες αλλαγές στο σχεδιασμό του προϊόντος και στα τεχνικά χαρακτηριστικά χωρίς προηγούμενη ειδοποίηση, εκτός εάν οι αλλαγές αυτές επηρεάζουν σημαντικά την απόδοση και λειτουργία ασφάλειας των προϊόντων. Τα εξαρτήματα που περιγράφονται / απεικονίζονται στις σελίδες του εγχειριδίου που κρατάτε στα χέρια σας ενδέχεται να αφορούν και σε άλλα μοντέλα της σειράς προϊόντων του κατασκευαστή, με παρόμοια χαρακτηριστικά, και ενδέχεται να μην περιλαμβάνονται στο προϊόν που μόλις αποκτήσατε.

\* Για να διασφαλιστεί η ασφάλεια και η αξιοπιστία του προϊόντος καθώς και η ισχύς της εγγύησης όλες οι εργασίες επιδιόρθωσης, ελέγχου, επισκευής ή αντικατάστασης συμπεριλαμβανομένης της συντήρησης και των ειδικών ρυθμίσεων, πρέπει να εκτελούνται μόνο από τεχνικούς του εξουσιοδοτημένου τμήματος Service του κατασκευαστή.

\* Χρησιμοποιείτε πάντα το προϊόν με τον παρεχόμενο εξοπλισμό. Η λειτουργία του προϊόντος με μη-προβλεπόμενο εξοπλισμό ενδέχεται να προκαλέσει θλάξη ή ακόμα και σοβαρό τραυματισμό ή θάνατο. Ο κατασκευαστής και ο εισαγωγέας ουδεμία ευθύνη φέρει για τραυματισμούς και θλάξεις που προκύπτουν από την χρήση μη προβλεπόμενου εξοπλισμού.

## ΣΥΝΑΡΜΟΛΟΓΗΣΗ / ΠΡΟΕΤΟΙΜΑΣΙΑ



**ΣΗΜΑΝΤΙΚΗ ΠΛΗΡΟΦΟΡΙΑ:** Η χλοοκοπτική μηχανή παραδίδεται **ΧΩΡΙΣ ΚΑΥΣΙΜΟ ΚΑΙ ΛΑΔΙ** στον κινητήρα. Η νέα σας χλοοκοπτική μηχανή έχει δοκιμαστεί στο εργοστάσιο παραγωγής, πράγμα που σημαίνει ότι ενδέχεται να υπάρχει μικρή ποσότητα καταλοίπων λαδιού στον κινητήρα.

### Συναρμολόγηση της χλοοκοπτικής μηχανής



**ΣΗΜΑΝΤΙΚΗ ΠΛΗΡΟΦΟΡΙΑ:** Αναδιπλώστε προσεκτικά τη λαβή της χλοοκοπτικής μηχανής, προσέχοντας να μην τρυπήσετε ή καταστρέψετε τα καλώδια ελέγχου της χλοοκοπτικής μηχανής.

### Συναρμολόγηση της λαβής

- Εισαγάγετε το κάτω μέρος της λαβής (Εικ. 2 - σημείο 1) στην αντίστοιχη οπή του χλοοκοπτικού (βλέπε βέλος) και στερεώστε το στη θέση του με 4 βίδες - δύο βίδες σε κάθε πλευρά της λαβής.
- Συνδέστε το πάνω μέρος της λαβής (Εικ. 2 - σημείο 2) στο κάτω μέρος της λαβής, χρησιμοποιώντας τις βίδες που περιλαμβάνονται, με τον ταχυσυνδετήρα στα παξιμάδια (Εικ. 2 - σημείο 3).
- **ΣΗΜΑΝΤΙΚΗ ΕΙΔΟΠΟΙΗΣΗ:** Αφού χαλαρώσετε τον ταχυσυνδετήρα, μπορείτε να ρυθμίσετε εύκολα το ύψος της λαβής και να επιλέξετε την πιο άνετη θέση εργασίας για εσάς.

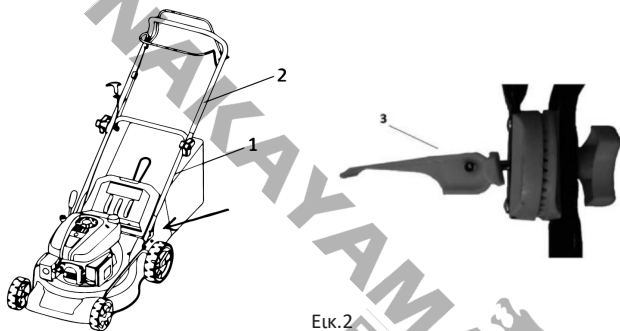

Εικ.2

### Τοποθέτηση του αποθηκευτικού χώρου

- Τοποθετήστε τον αποθηκευτικό χώρο χρησιμοποιώντας τις βίδες που περιλαμβάνονται (εικ. 3).



Εικ.3

### Τοποθέτηση του συλλέκτη χλόης

Στερεώστε τα άγκιστρα στο άκρο του υφασμάτινου μέρους του συλλέκτη χλόης (εικ. 4).

**ΣΗΜΑΝΤΙΚΗ ΕΙΔΟΠΟΙΗΣΗ:** Ο συλλέκτης χλόης είναι εξοπλισμένος με ένδειξη πλήρωσης. Πρόκειται για ένα πλαστικό πτερύγιο στο πίσω μέρος του. Όταν το πτερύγιο κλείνει, είναι απαραίτητο να τον αδειάσετε.



Εικ.4

## ΠΡΙΝ ΤΗΝ ΕΚΚΙΝΗΣΗ ΤΗΣ ΧΟΡΤΟΚΟΠΤΙΚΗΣ ΜΗΧΑΝΗΣ

### Πλήρωση λαδιού

Η χλοοκοπτική μηχανή διατίθεται χωρίς λάδι κινητήρα. Πριν από την πρώτη εκκίνηση, προσθέστε λάδι κινητήρα SAE 30 ή 15W-40 (περίπου 600 ml) σύμφωνα με τις παρακάτω οδηγίες:

Κατά την πλήρωση με λάδι, τοποθετήστε τη χλοοκοπτική μηχανή σε επίπεδη επιφάνεια. Αφαιρέστε το καπάκι και τον δείκτη μέτρησης λαδιού από την οπή πλήρωσης (βλ. εικ.). Μετά την προσθήκη λαδιού, επανατοποθετήστε τον δείκτη μέτρησης λαδιού στην οπή και σφίξτε καλά την τάπα. Η στάθμη του λαδιού πρέπει να βρίσκεται μεταξύ του άνω (MAX) και του κάτω (MIN) ορίου (βλ. εικόνα).

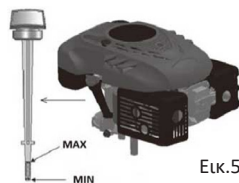

Εικ.5

**Προσοχή! ΜΗΝ ΓΕΜΙΖΕΤΕ ΥΠΕΡΒΟΛΙΚΑ** το δοχείο λαδιού, διαφορετικά θα βγει μεγάλη ποσότητα καπνού από την εξάτμιση όταν ξεκινήσετε τη μηχανή.



**ΣΗΜΑΝΤΙΚΗ ΠΛΗΡΟΦΟΡΙΑ:** Ελέγξτε τη στάθμη του λαδιού πριν από κάθε χρήση του χλοοκοπτικού. Προσθέστε λάδι αν απαιτείται. Προσθέστε λάδι μέχρι τη σήμανση MAX στο μετρητή στάθμης λαδιού.

**ΣΗΜΑΝΤΙΚΗ ΠΛΗΡΟΦΟΡΙΑ:** Αντικαταστήστε το λάδι μετά τις πρώτες 5 ώρες λειτουργίας και στη συνέχεια μετά από κάθε 25 ώρες λειτουργίας.

### Πλήρωση καυσίμου

Ο κατάλληλος τύπος καυσίμου για αυτόν τον κινητήρα είναι 95 οκτανίων.

Αφού ξεβιδώσετε το καπάκι του ρεζερβουάρ καυσίμου (σημείο 6), προσθέστε το καύσιμο, γειμίζοντας το ρεζερβουάρ μέχρι το χείλος, αλλά χωρίς να το υπερχειλίσετε. Προσθέτετε πάντα φρέσκια, καθαρή και εγκατεμένη βενζίνη χωρίς μόλυβδο, τουλάχιστον 95 οκτανίων.

**Προσοχή!** Σε περίπτωση που χυθεί λάδι ή καύσιμο στο χλοοκοπτικό κατά τον ανεφοδιασμό, σκουπίστε το αμέσως. Μην αποθηκεύετε, προσθέτετε καύσιμο ή το χειρίζεστε με οποιονδήποτε τρόπο κοντά σε ανοιχτές φλόγες.



**Προσοχή!** Τα καύσιμα που έχουν αναμιχθεί με αλκοόλη ή καύσιμα με πρόσθετα αιθανόλη ή μεθανόλη ενδέχεται να δεσμεύουν υγρασία, με αποτέλεσμα τον διαχωρισμό τους κατά την αποθήκευση και τον σχηματισμό οξέων. Στη συνέχεια, κατά την αποθήκευση, οι όξινες αναθυμιάσεις ενδέχεται να προκαλέσουν βλάβη στο σύστημα καυσίμου του κινητήρα της χλοοκοπτικής μηχανής. Αυτά τα καύσιμα δεν πρέπει να χρησιμοποιούνται στη χλοοκοπτική μηχανή.

**ΣΗΜΑΝΤΙΚΗ ΠΛΗΡΟΦΟΡΙΑ:** Όταν δεν χρησιμοποιείτε τη χλοοκοπτική μηχανή για περισσότερο από 30 ημέρες, αδειάστε το ρεζερβουάρ καυσίμου, εκκινήστε τον κινητήρα και αφήστε τον να λειτουργήσει μέχρι να αδειάσουν οι σωληνώσεις καυσίμου και το καρμπυρατέρ (ο κινητήρας) θα σταματήσει από μόνος του. Αυτό θα αποτρέπει μελλοντικά προβλήματα στον κινητήρα. Πριν από την εκ νέου χρήση, προσθέστε φρέσκο καύσιμο στο ρεζερβουάρ καυσίμου. Για περισσότερες πληροφορίες, ανατρέξτε στο κεφάλαιο Οδηγίες αποθήκευσης.

## ΕΛΕΓΧΟΣ ΚΑΙ ΛΕΙΤΟΥΡΓΙΑ ΤΗΣ ΜΗΧΑΝΗΣ ΓΚΑΖΟΝ

### Εκκίνηση της μηχανής γκαζόν

Εάν ο κινητήρας δεν έχει προθερμανθεί, πιέστε 2-3 φορές το πουάρ (Εικ. 6 - σημείο 1). Εάν ο κινητήρας έχει ήδη προθερμανθεί, δεν είναι απαραίτητη η χρήση του πουάρ.

Τραβήξτε τον μοχλό εκκίνησης/φρένου προς τη χειρολαβή και κρατήστε τον σε αυτή τη θέση (Εικ. 6 - σημείο 2), στη συνέχεια τραβήξτε τη χειρομύζα (Εικ. 6 - σημείο 3). Ο κινητήρας θα πρέπει να ξεκινήσει μετά από 3-4 τραβήγματα.

Ο κινητήρας απενεργοποιείται με την απελευθέρωση του μοχλού εκκίνησης/φρένου.

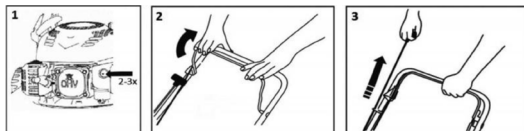

Εικ.6



**Προσοχή!** Κατά την πρώτη εκκίνηση του κινητήρα ενδέχεται να εκλυθεί μικρή ποσότητα καπνού, καθώς καίγονται τα προστατευτικά στρώματα του κινητήρα. Αυτό είναι απολύτως φυσιολογικό και δεν αποτελεί πρόβλημα.

### Έλεγχος της κίνησης

Η κίνηση ελέγχεται με τον μοχλό κίνησης (Εικ. 7 - σημείο 1). Όταν ο μοχλός τραβηχτεί προς τη λαβή, η χλοοκοπτική μηχανή αρχίζει να κινείται.

Για να σταματήσει, αφήστε τον μοχλό. Η χλοοκοπτική μηχανή έχει μία σταθερή ταχύτητα.

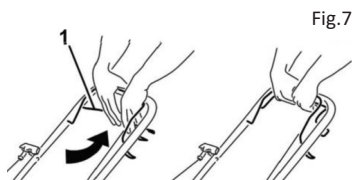

Fig.7

### Πεδίο εφαρμογής της βενζινοκίνητης χλοοκοπτικής μηχανής

- Κούρεμα με συλλογή της κομμένης χλόης σε ειδικό συλλέκτη.
- Κούρεμα με οπίσθια απόρριψη της κομμένης χλόης.
- Κούρεμα με πλευρική απόρριψη.
- Χορτολίπανση - κούρεμα με εναπόθεση της κομμένης χλόης στο γκαζόν.



**Προσοχή!** Μην χρησιμοποιείτε τη χλοοκοπτική μηχανή σε κλίσεις μεγαλύτερες από 20°, διαφορετικά μπορεί να προκληθεί μπλοκάρισμα του κινητήρα!

### Κούρεμα με συλλέκτη χλόης

Όταν είναι τοποθετημένος ο συλλέκτης χλόης, τα κομμένα χόρτα αποβάλλονται μέσα σε αυτόν.



**Προσοχή!** Σε περίπτωση ανεπαρκούς συλλογής της κομμένης χλόης, αυξήστε το ύψος κουρέματος και ελέγξτε αν ο χλοοτάπητας είναι υγρός.

### Κούρεμα με οπίσθια απόρριψη

Χωρίς τον συλλέκτη χλόης, το κάλυμμα του συλλέκτη χλόης λειτουργεί ως εκτροπέας που κατευθύνει τα κομμένα χόρτα προς το έδαφος. Έτσι, σχηματίζεται μια σειρά από κομμένα χόρτα πίσω από το χλοοκοπτικό.

### Κοπή με πλευρική απόρριψη

Σηκώστε το κάλυμμα της πλευρικής απόρριψης με το χέρι και τοποθετήστε το εξάρτημα πλευρικής απόρριψης (Εικ. 8). Για να κουρέψετε με πλευρική απόρριψη, είναι απαραίτητο να τοποθετήσετε ένα εξάρτημα χορτολίπανσης στον αγωγό απόρριψης.



**Προσοχή!** Συνδέστε και αφαιρέστε το εξάρτημα πλευρικής απόρριψης μόνο όταν ο κινητήρας είναι σβηστός.



Εικ.8

## Χορτολίπανση



**Προσοχή!** Συνδέστε και αφαιρέστε την τάπα χορτολίπανσης μόνο όταν ο κινητήρας είναι σβηστός.



**Προσοχή!** Χρησιμοποιείτε μόνο γνήσια εξαρτήματα.

- Αφαιρέστε τον συλλέκτη χλόης (Εικ. 9 - σημείο 1).
- Τοποθετήστε την τάπα χορτολίπανσης στον αγωγό απόρριψης (Εικ. 9 - σημείο 2) και βεβαιωθείτε ότι έχει τοποθετηθεί σωστά.

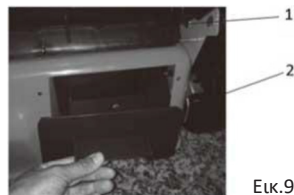

Εικ.9

**ΣΗΜΑΝΤΙΚΗ ΠΛΗΡΟΦΟΡΙΑ:** Μην θρυμματίζετε ψηλά χόρτα με μία μόνο φορά, καθώς αυτό θα προκαλέσει υπερφόρτωση του μηχανισμού της χλοοκοπτικής μηχανής και του κινητήρα.

## Ρύθμιση του ύψους κοπής

- Το ύψος κοπής ρυθμίζεται χρησιμοποιώντας τον κεντρικό μοχλό ρύθμισης ύψους κοπής (Εικ. 1 - σημείο 11).
- Μπορείτε να επιλέξετε έως 8 θέσεις σε διάστημα 25 έως 75 mm. Το μεσαίο ύψος κοπής είναι το πιο κατάλληλο για την πλειονότητα των γκαζόν.
- Η ρύθμιση στο χαμηλότερο ύψος μπορεί να προκαλέσει ζημιά στο γκαζόν.



**Προσοχή!** Για μέγιστη αποτελεσματικότητα, κόβετε πάντα το γρασίδι στο 1/3 του μήκους του το πολύ. Για να κόψετε πολύ ψηλό γρασίδι, προχωρήστε σταδιακά και μειώστε τη ρύθμιση ύψους κατά μία θέση μετά από κάθε κούρεμα. Για να διατηρήσετε την ποιότητα του γκαζόν αναλώσιμη, μην χρησιμοποιείτε τη χαμηλότερη ρύθμιση ύψους κουρέματος.

## Αντικατάσταση της λάμας κουρέματος



**Προσοχή!** Για αυτήν την εργασία, συνιστούμε να επικοινωνήσετε με ένα εξουσιοδοτημένο κέντρο σέρβις.



**Προσοχή!** Πριν αφαιρέσετε τη λάμα, αποστραγγίστε το λάδι από το δοχείο λαδιού.

- Εάν θέλετε να αντικαταστήσετε τη λάμα κοπής, αφαιρέστε το μπουλόνι (Εικ. 10).
- Εκτελέστε την εγκατάσταση σύμφωνα με την παρεχόμενη εικόνα.
- Ξανασφίξτε το μπουλόνι.
- Η ροπή σύσφιξης είναι 40 Nm.
- Όταν αντικαθιστάτε τη λάμα, αντικαταστήστε και το μπουλόνι στερέωσης.

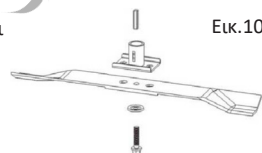

Εικ.10

## Αλλαγή λαδιού κινητήρα



**Προσοχή!** Για αυτήν την εργασία, συνιστούμε να απευθυνθείτε σε εξουσιοδοτημένο κέντρο σέρβις.

- Η τάπα αποστράγγισης βρίσκεται κάτω από τον κινητήρα (Εικ. 11 - σημείο 1).
- Τοποθετήστε ένα κατάλληλο δοχείο για τη συλλογή του χρησιμοποιημένου λαδιού κάτω από τον κινητήρα και αφαιρέστε το πώμα.
- Γείρετε το χλοοκοπτικό έτσι ώστε να αποστραγγιστεί όλο το λάδι από το δοχείο λαδιού.
- Αφού αποστραγγίσετε το λάδι, τοποθετήστε το πώμα πίσω στην οπή, βεβαιώνοντας ότι είναι καλά στερεωμένο στη θέση του, και σκουπίστε τυχόν σταγόνες λαδιού που έχουν χυθεί (Εικ. 11).
- Προσθέστε λάδι τύπου SAE30 ή 15W-40 στο δοχείο λαδιού. Όταν ο δείκτης στάθμης λαδιού εισάγεται στην οπή και βιδώνεται, η στάθμη του λαδιού πρέπει να βρίσκεται μεταξύ των σημείων Min και Max (Εικ. 11). Μην υπερχειλίζετε το δοχείο.
- Εκκινήστε τον κινητήρα και αφήστε τον να λειτουργήσει για λίγο.
- Σταματήστε τον κινητήρα, περιμένετε 1 λεπτό και ελέγξτε ξανά τη στάθμη του λαδιού στο δοχείο.

- Προσθέστε λάδι στο απαιτούμενο επίπεδο, εάν είναι απαραίτητο.



#### ΤΑ ΚΑΥΣΙΜΑ ΕΙΝΑΙ ΠΟΛΥ ΕΥΛΕΚΤΑ ΥΓΡΑ!



- Μην χρησιμοποιείτε λάδι δίχρονων κινητήρων ή λάδι χωρίς απορρυπαντικά, ειδάλλως θα μειωθεί η διάρκεια ζωής του κινητήρα.
- Χρησιμοποιήστε υψηλής ποιότητας λάδι τετράχρονου κινητήρα το οποίο πληροί ή υπερβαίνει την ταξινόμηση SJ της American - Petroleum Association και το οποίο απαιτείται από την αμερικανική αυτοκινητοβιομηχανία.
- Επιλέξτε λάδι κατάλληλου ιξώδους σύμφωνα με τη μέση θερμοκρασία στην περιοχή σας.

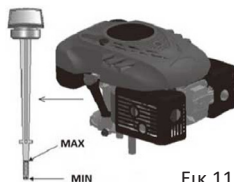

Εκκ.11

Ο βαθμός ιξώδους κατά SAE αναλόγως θερμοκρασίας περιβάλλοντος φαίνεται στον ακόλουθο πίνακα:

Θερμοκρασία περιβάλλοντος	Τύπος λαδιού
-25°C έως +50°C	15W - 40
-15°C έως +55°C	20W - 50

- Αποθηκεύστε το καύσιμο σε κατάλληλο δοχείο.
- Προσθέτετε καύσιμο μόνο σε ανοιχτούς και καλά αεριζόμενους χώρους. Κατά τον χειρισμό του καυσίμου, μην καπνίζετε και μην χρησιμοποιείτε κινητό τηλέφωνο.
- Προσθέτετε καύσιμο μόνο όταν ο κινητήρας είναι σβηστός.
- Μην ανοίγετε ποτέ το ρεζερβουάρ καυσίμου και μην προσθέτετε καύσιμο όταν ο κινητήρας είναι ζεστός ή σε λειτουργία.
- Εάν χυθεί καύσιμο, μην εκκινήσετε τον κινητήρα.
- Απομακρύνετε το χλοοκοπτικό από το σημείο όπου χύθηκε το καύσιμο έτσι ώστε να αποφύγετε πιθανή ανάφλεξη.
- Συνεχίστε την εργασία μόνο αφού εξατμιστεί το καύσιμο που χύθηκε και διαλυθούν οι αναθυμιάσεις καυσίμου.
- Μετά την προσθήκη καυσίμου, σφίξτε καλά την τάπα του ρεζερβουάρ καυσίμου και την τάπα του δοχείου καυσίμου.

**ΠΡΟΣΟΧΗ:** Πριν από τη συντήρηση ή την επισκευή, σταματήστε τον κινητήρα και αποσυνδέστε το μπουζί.

## ΣΥΝΤΗΡΗΣΗ ΚΑΙ SERVICE

### Φροντίδα του γκαζόν

- Ανάλογα με τον τύπο του γκαζόν, απαιτούνται διάφορες μορφές φροντίδας.
- Επομένως, διαβάστε πάντα τις οδηγίες που περιλαμβάνονται στις συσκευασίες των σπόρων σχετικά με το ύψος κοπής για τις συνθήκες ανάπτυξης στην εκάστοτε περιοχή.
- Πρέπει να έχετε πάντα κατά νου ότι το μεγαλύτερο μέρος του γρασιδιού αποτελείται από ένα στέλεχος και ένα ή περισσότερα φύλλα.
- Όταν τα φύλλα έχουν πέσει εντελώς, το γκαζόν έχει υποστεί ζημιά και η ανανέωση της ανάπτυξης θα είναι πολύ πιο δύσκολη.

Γενικές οδηγίες:

- Το υπερβολικά χαμηλό κούρεμα καταστρέφει τις ρίζες και έχει ως αποτέλεσμα την εμφάνιση «κηλίδων»: Το καλοκαίρι, το κούρεμα πρέπει να είναι υψηλότερο για να μην στεγνώνει το έδαφος.
- Το κούρεμα υγρού χλόης μπορεί να μειώσει την αποτελεσματικότητα της λάμας, καθώς η χλόη κολλάει στη λάμα και ξεριζώνεται από το έδαφος.
- Σε περίπτωση εξαιρετικά ψηλού χλόης, είναι σκόπιμο να πραγματοποιήσετε το πρώτο κούρεμα στο μέγιστο επιτρεπόμενο ύψος κούρεμα της μηχανής και στη συνέχεια να ξανακούρετε μόνο μετά από δύο ή τρεις ημέρες.
- Ο χλοοτάπητας θα έχει καλύτερη εμφάνιση όταν κουρεύεται τακτικά σε όλη την επιφάνειά του στο ίδιο ύψος με εναλλασσόμενες κατευθύνσεις.

- Ελέγχετε τακτικά τα μπουλόνια, τα παξιμάδια και τις βίδες και σφίξτε τα εάν είναι απαραίτητο για να εξασφαλίσετε την ασφαλή λειτουργία του μηχανήματος.
- Εάν το ρεζερβουάρ καυσίμου του μηχανήματος είναι γεμάτο με βενζίνη, μην το αποθηκεύετε σε κλειστό χώρο όπου οι αναθυμιάσεις βενζίνης μπορούν να φτάσουν σε κάποια πηγή θερμότητας ή ανοιχτή φλόγα. Αφήστε τον κινητήρα να κρυώσει πριν αποθηκεύσετε το μηχάνημα.
- Για να μειώσετε τον κίνδυνο πυρκαγιάς, καθαρίστε το μηχάνημα και ιδιαίτερα τον κινητήρα, την εξάτμιση και το ρεζερβουάρ καυσίμου. Αφαιρέστε όλα τα ίχνη χλόης ή φύλλων ή την περίσσεια γράσου.
- Ελέγχετε συχνά την κατάσταση του εκτροπέα και του συλλέκτη χλόης και αντικαταστήστε τα εάν έχουν υποστεί οποιαδήποτε ζημιά.
- Σε περίπτωση που πρέπει να αδειάσετε το λάδι από το ρεζερβουάρ πριν από το χειμώνα, φροντίστε να το κάνετε σε εξωτερικό χώρο.
- Φοράτε χοντρά γάντια πριν από την τοποθέτηση ή το ακόνισμα της λάμας. Βεβαιωθείτε ότι η λάμα είναι πάντα καλά ισοροπημένη.
- Ελέγχετε τακτικά τη στάθμη του λαδιού και προσθέστε λάδι ή αντικαταστήστε το εάν είναι απαραίτητο.
- Ελέγχετε συχνά το μηχάνημα και βεβαιωθείτε ότι έχουν αφαιρεθεί όλα τα υπολείμματα χλόης από το κάτω μέρος της μονάδας.
- Λιπάνετε τακτικά τον άξονα του τροχού (11) και εφαρμόστε γράσο στο ρουλεμάν.
- Ελέγχετε συχνά τη λάμα για σημάδια φθοράς.
- Εάν η λάμα χτυπήσει με δύναμη σε κάποιο εμπόδιο, σταματήστε το χλοοκοπτικό και μεταφέρετέ το σε ένα εξουσιοδοτημένο κέντρο σέρβις.

## Λάμα

- Η λάμα είναι κατασκευασμένη από πρεσαριστό χάλυβα. Για να επιτύχετε τα καλύτερα δυνατά αποτελέσματα κοπής, ακονίζετε τακτικά τις λάμες, περίπου μετά από κάθε 25 ώρες λειτουργίας.
- Βεβαιωθείτε ότι η λάμα είναι πάντα σωστά ισοροπημένη. Για να το κάνετε αυτό, εισάγετε έναν χαλύβδινο άξονα (με διάμετρο 2-3 mm) στην κεντρική οπή. Εάν είναι σωστά ισοσταθμισμένη, ο άξονας θα παραμείνει σε οριζόντια θέση. Εάν η λάμα δεν παραμένει σε οριζόντια θέση, αντικαταστήστε την.
- Κατά την αφαίρεση της λάμας, ξεβιδώστε το μπουλόνι και ελέγξτε το τμήμα της λάμας που φέρει το βάρος. Εάν τα εξαρτήματα είναι φθαρμένα ή κατεστραμμένα, αντικαταστήστε τα.

**ΠΡΟΣΟΧΗ:** Χρησιμοποιείτε πάντα μόνο γνήσια ανταλλακτικά. Τα ανταλλακτικά κακής ποιότητας ενδέχεται να προκαλέσουν σοβαρή ζημιά στη χλοοκοπτική μηχανή και να δημιουργήσουν κίνδυνο για την ασφάλεια.

## Service

Σε περίπτωση που μετά την αγορά του προϊόντος διαπιστώσετε οποιοδήποτε είδος ελαττώματος, επικοινωνήστε με το τμήμα εξυπηρέτησης πελατών. Κατά τη χρήση του προϊόντος, ακολουθήστε τις οδηγίες που περιέχονται στο εγχειρίδιο χρήσης που συνοδεύει το προϊόν.

**Πότε μην τροποποιείτε το προϊόν!**

## Αποθήκευση

- Εάν δεν πρόκειται να χρησιμοποιήσετε το μηχάνημα για μεγάλο χρονικό διάστημα, αποθηκεύστε το σύμφωνα με τις παρακάτω οδηγίες. Αυτό θα παρατείνει τη διάρκεια ζωής του μηχανήματος.
- Αδειάστε πλήρως το καύσιμο από το ρεζερβουάρ και το καρμπυρατέρ.
- Ξεβιδώστε το μπουζί και ρίξτε μια μικρή ποσότητα λαδιού κινητήρα στην υποδοχή.
- Τραβήξτε απαλά το κορδόνι εκκίνησης 2 έως 3 φορές.
- Χρησιμοποιήστε ένα καθαρό πανί για να καθαρίσετε τις εξωτερικές επιφάνειες. Αποθηκεύστε το μηχάνημα σε καθαρό και ξηρό μέρος.

## СИМВОЛИ ЗА БЕЗОПАСНОСТ

 <p>Носете предпазни очила, предпазни слушалки и предпазна каска.</p>	 <p>Носете защитни ръкавици.</p>	 <p>Носете безопасни, неплъзгащи се обувки.</p>
 <p>Опасност от нараняване от изхвърлени предмети.</p>	 <p>Опасност от отравяне поради токсични газове. Работете с машината само на открито.</p>	 <p>Бензинът е изключително запалим. Избягвайте пушенето в близост до гориво. Дръжте горивото далеч от пламъци и искри.</p>
 <p>Не докосвайте изпускателната тръба и други части на двигателя, докато уредът е в движение. Опасност от изгаряне.</p>	 <p>След като машината спре, ножът ще продължи да се върти за известно време. Уверете се, че ножът е напълно спрял, преди да преместите машината.</p>	 <p>Спрете двигателя и извадете капачката на запалката, преди да започнете ремонтни или поддържащи работи по машината.</p>

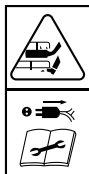

Внимавайте за остри ножове. Ножовите продължават да се въртят за кратко време след изключване на двигателя.

Издадете щепсела от контакта преди поддръжка или ако кабелът е повреден.

## ИНСТРУКЦИИ ЗА БЕЗОПАСНОСТ



**Предупреждение:** Прочетете внимателно ръководството преди употреба. Неспазването на предупрежденията и инструкциите може да доведе до повреда на уреда, телесни повреди и/или имуществени щети. Съхранявайте ръководството на сигурно място за бъдеща употреба.

### Общи правила за безопасност

- Тази машина е предназначена изключително за косене на естествена трева. Никога не използвайте косачката за други цели.
- Лица на възраст под 16 години и хора, които не са запознати с инструкциите в настоящото ръководство, не трябва да използват машината.
- Потребителят е отговорен за безопасността на другите хора в работната зона. Дръжте децата и домашните любимци на безопасно разстояние, докато машината е в употреба.
- Преди да започнете работа с машината, премахнете от тревата всички чужди предмети, които могат да бъдат изхвърлени от машината.
- Проверете дали всички гайки, болтове и винтове са добре затегнати.
- Преди работа се уверете, че кошът за трева и дефлекторът са здраво закрепени.
- Преди да започнете работа, уверете се, че ножът и винтът за закрепване на ножа са здраво затегнати. Когато остриетата се нуждаят от заточване, това трябва да се направи равномерно от двете страни, за да се предотврати всякакво неравновесие. Ако ножът е повреден, той трябва да бъде заменен.
- Винаги носете дълги панталони и здрави обувки, когато работите с машината.

- Не работете двигателя в затворени и/или лошо проветривани помещения, тъй като отработените газове от двигателя съдържат въглероден оксид, който е вреден за здравето.
- Работете само при достатъчно осветление.
- Не използвайте машината, когато вали дъжд или тревата е мокра.
- Специални предпазни мерки трябва да се вземат при косене на наклони. Косете по наклона, никога надолу или нагоре.
- Изключете двигателя, ако трябва да оставите косачката без надзор, да я преместите или да я наклоните.
- Никога не повдигайте задната част на косачката при стартиране на двигателя и никога не поставяйте ръцете и краката си под платформата или в задния изпускателен канал, докато двигателят работи.
- Никога не повдигайте или пренасяйте машината, докато двигателят работи.
- Изключете системата за самоходно движение преди да стартирате двигателя.
- Спрете двигателя, преди да изпразните кошницата за трева и преди да регулирате височината на косене.
- Когато двигателят работи, никога не поставяйте ръцете или краката си под машината или под зоната за изхвърляне на тревата.



**Предупреждение:** Никога не променяйте по никакъв начин номиналната скорост на двигателя.



**Предупреждение:** Не работете с машината, ако сте болни, уморени или под въздействието на алкохол или лекарства, които могат да повлияят на способността ви да реагирате.



**Предупреждение:** След спиране на двигателя, ножът продължава да се движи за няколко секунди.

\* Ако косачката вибрира необичайно (незабавно открийте и отстранете причината за вибрацията). За да гарантирате безопасна работа, редовно проверявайте дали щифтовете, винтовете и гайките на косачката са здраво затегнати.

## ТЕХНИЧЕСКИ ДАННИ

Модел	PM5560	PM5530	PM5510
Работен обем	196 куб. см	196 куб. см	169 куб. см
Ширина на рязане	56 см	53 см	51 см
Настройки на позицията	8 (25-75 мм)	8 (25-75 мм) <sup>o</sup>	8 (25-75 мм)
Предно/задно колело	200/250 мм	180/250 мм	180/250 мм
Други характеристики	Самоходно /Инсталиране без инструменти	4 в 1 / Самоходен	4 в 1 / Самоходен

\* Производителят си запазва правото да прави незначителни промени в дизайна и техническите спецификации на продуктите без предварително уведомление, освен ако тези промени не засягат значително работата и безопасността на продуктите. Частите, описани/илюстрирани на страниците на ръководството, което държите в ръцете си, може да се отнасят и за други модели от продуктовата линия на производителя с подобни характеристики и може да не са включени в току-що придобития от вас продукт.

\* За да се гарантира безопасността и надеждността на продукта и валидността на гаранцията, всички работи по ремонт, проверка или замяна, включително поддръжка и специални настройки, трябва да се извършват само от техници от оторизирания сервизен отдел на производителя.

\* Винаги използвайте продукта с доставеното оборудване. Работата на продукта с оборудване, което не е доставено, може да доведе до неизправности или дори до сериозни наранявания или смърт. Производителят и вносителят не носят отговорност за наранявания и щети, възникнали в резултат на използването на несъответстващо на изискванията оборудване.

## МОНТАЖ / ПОДГОТОВКА



**ВАЖНА ИНФОРМАЦИЯ:** Косачката се доставя **БЕЗ ГОРИВО И МАСЛО** в двигателя. Вашата нова косачка е тествана в завода, което означава, че в двигателя може да има малко количество маслени остатъци.

### Сглобяване на косачката



**ВАЖНА ИНФОРМАЦИЯ:** Сгънете внимателно дръжката на косачката, като внимавате да не пробие или повредите кабелите за управление на косачката.

### Сглобяване на дръжката

- Поставете долната част на дръжката (фиг. 2 - елемент 1) в съответния отвор на косачката (виж стрелката) и я закрепете с 4 винта - по два винта от всяка страна на дръжката.
- Свържете горната част на дръжката (фиг. 2 - точка 2) с долната част на дръжката, като използвате предоставените винтове, с бързо освобождаващия се фиксатор на гайките (фиг. 2 - точка 3).
- **ВАЖНО УВЕДОМЛЕНИЕ:** След като разхлабите бързозатварящия се фиксатор, можете лесно да регулирате височината на дръжката и да изберете най-удобната за вас работна позиция.

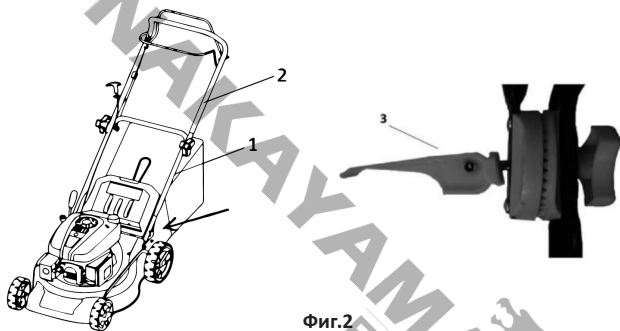

Фиг.2

### Монтаж на кутията за инструменти

- Свържете кутията за инструменти с дръжките с помощта на предоставените винтове (фиг. 3).



Фиг.3

### Сглобяване на кошницата за трева

Закрепете куките към ръба на платната част на кошницата за трева (вижте фигурата).

**ВАЖНО:** Кошът за трева е снабден с индикатор за пълнота. Това е пластмасова клапа в задната част на коша за трева. Когато клапата се затвори, кошът за трева трябва да се изпразни.



Фиг.4

## ПРЕДИ ЗАПАЛВАНЕ НА КОСАЧКАТА

### Добавяне на масло

Косачката се доставя без моторно масло. Преди да стартирате двигателя за първи път, добавете моторно масло SAE 30 или 15W-40 (около 600 ml) в съответствие със следните инструкции:

Когато наливате масло, поставете косачката на равна повърхност. Свалете капачката и масломерната пръчка от отвора за пълнене (вижте илюстрацията). След добавяне на масло, поставете масломерната пръчка обратно в отвора и затегнете капачката добре.

Нивото на маслото трябва да бъде между горната (MAX) и долната (MIN) граница (виж илюстрацията).

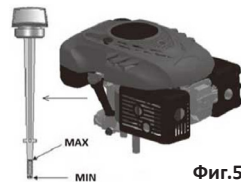

Фиг.5

**Внимание! НЕ ПРЕПЪЛВАЙТЕ** резервоара за масло, в противен случай при стартиране на двигателя от ауспуха ще излезе голямо количество дим.



**ВАЖНА ИНФОРМАЦИЯ:** Проверявайте нивото на маслото преди всяка употреба на косачката. Долейте масло, ако е необходимо. Долейте масло до отметката MAX на индикатора за нивото на маслото.

**ВАЖНА ИНФОРМАЦИЯ:** Сменете маслото след първите 5 часа работа и след това на всеки 25 часа работа.

### Доливане на гориво

Подходящият тип гориво за този двигател е 95 октана.

След като отвиете капачката на резервоара за гориво (елемент 6), добавете гориво, като напълните резервоара до ръба, но не препълвайте. Винаги добавяйте свеж, чист и одобрен безоловен бензин с минимален октанов номер 95.

**Внимание!** Ако по време на зареждане върху косачката се разлиее масло или гориво, незабавно го избършете. Не съхранявайте, не добавяйте гориво и не работете с косачката в близост до открит огън.

**Внимание!** Горивата, смесени с алкохол или горива с добавки на етанол или метан, могат да абсорбират влага, което да доведе до тяхното разделяне по време на съхранение и образуване на киселини. По време на съхранение киселинните пари могат да повредят горивната система на двигателя на косачката. Тези горива не трябва да се използват в косачката.

**ВАЖНА ИНФОРМАЦИЯ:** Когато косачката не се използва повече от 30 дни, изпразнете резервоара за гориво, стартирайте двигателя и го оставете да работи, докато горивните линии се изпразнят и карбураторът (двигателят) спре сам. Това ще предотврати бъдещи проблеми с двигателя. Преди да използвате отново, добавете свежо гориво в резервоара за гориво. За повече информация вижте раздела „Инструкции за съхранение“.



## УПРАВЛЕНИЕ И ЕКСПЛОАТАЦИЯ НА КОСАЧКАТА

### Стартиране на косачката

Ако двигателят не е загрят, натиснете 2-3 пъти стартера (фиг. 6 - елемент 1). Ако двигателят вече е загрят, не е необходимо да използвате стартера.

Дръпнете лоста за стартиране/спиране към дръжката и го задръжте в това положение (фиг. 6 - позиция 2), след което дръпнете дръжката на стартера (фиг. 6 - позиция 3). Двигателят трябва да запали след 3-4 дръпвания.

Двигателят се изключва чрез освобождаване на лоста за стартиране/спиране.

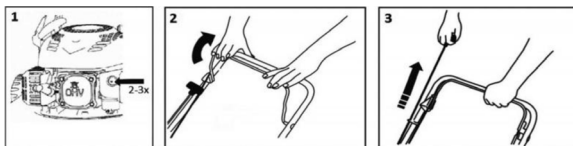

Фиг.6



**Внимание!** При първото стартиране на двигателя може да се появи малко количество дим, тъй като защитните слоеве на двигателя се изгарят. Това е напълно нормално и не представлява проблем.

### Управление на движението

Движението се контролира с лоста за задвижване (фиг. 7 - елемент 1). Когато лостът се издърпа към дръжката, косачката започва да се движи.

За да спрете, освободете лоста. Косачката за трева има постоянна скорост.

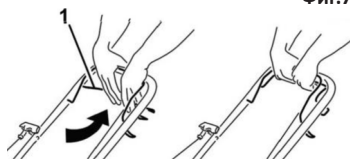

Фиг.7

### Приложения на бензиновата косачка

- Косене с събиране на окосената трева в специален колектор.
- Косене с изхвърляне на отрязаната трева назад.
- Косене с странично изхвърляне.
- Мулчиране – косене с разпръскване на отрязаната трева върху тревата.



**Внимание!** Не използвайте косачката на наклони по-големи от 20°, в противен случай двигателят може да заглуши!

### Косене с кош за трева

Когато кошът за трева е прикрепен, отрязаната трева се събира в него.



**Внимание!** Ако отрязаната трева не се събира правилно, увеличете височината на косене и проверете дали тревата е мокра.

### Косене с изхвърляне назад

Без кош за трева, капакът на косачката действа като дефлектор, който насочва отрязаната трева към земята. Това създава ред от отрязана трева зад косачката.

### Косене със странично изхвърляне

Повдигнете капака на страничното изхвърляне с ръка и монтирайте дефлектора за странично изхвърляне (фиг. 8).

За да косите със странично изхвърляне, е необходимо да поставите запушалка на изхвърлящия канал.



**Внимание!** Поставяйте и сваляйте дефлектора за странично изхвърляне само когато двигателят е изключен.



Фиг.8

## Мулчиране на трева



**Внимание!** Поставяйте и сваляйте запушалката за мулчиране на трева само когато двигателят е изключен.



**Внимание!** Използвайте само оригинални аксесоари.

- Свалете кошницата за трева (фиг. 9 - позиция 1).
- Поставете запушалката за мулчиране на трева в изходния канал (фиг. 9 - позиция 2) и се уверете, че е правилно позиционирана.

**ВАЖНА ИНФОРМАЦИЯ:** Не косете висока трева с едно преминаване, тъй като това ще претовари механизма на косачката и двигателя.

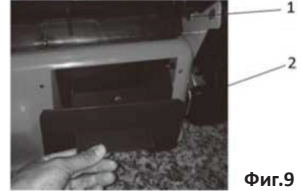

Фиг.9

## Регулиране на височината на косене

- Височината на косене се регулира с помощта на централния лост за регулиране на височината на косене (фиг. 1 - позиция 11).
- Можете да изберете до 8 позиции в диапазон от 25 до 75 mm.
- Средната височина на косене е най-подходяща за повечето тревни площи.
- Настройката на височината на прекалено ниско може да повреди тревата.



**Внимание!** За максимална ефективност, винаги косете тревата на не повече от 1/3 от дължината ѝ. За да косите много висока трева, работете постепенно и намалявайте настройката на височината с една позиция след всяко косене. За да поддържате качеството на тревата си, не използвайте най-ниската настройка на височината на косене.

## Смяна на ножовете за косене



**Внимание!** За тази задача препоръчваме да се обърнете към оторизиран сервизен център.



**Внимание!** Преди да демонтирате ножа, излейте маслото от масленката.

- Ако искате да смените режещото острие, извадете болта (фиг. 10).
- Извършете монтажа според приложената илюстрация.
- Затегнете отново болта.
- Затягащият момент е 40 Nm.
- При подмяна на ножа, подменете и болтовете за закрепване.

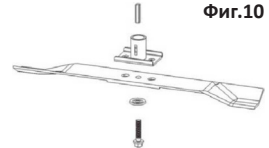

Фиг.10

## Смяна на моторното масло



**Внимание!** Препоръчваме тази работа да бъде извършена от оторизиран сервизен център.

- Изпускателният винт се намира под двигателя (фиг. 11 - позиция 1).
- Поставете подходящ съд под двигателя, за да съберете отработеното масло, и махнете капачката. Наклонете косачката, така че цялото масло да се изтече от резервоара. След източване на маслото, поставете капачката обратно на мястото ѝ, като се уверите, че е добре затегната, и избършете разлятото масло (фиг. 11).

- Долейте масло SAE30 или 15W-40 в резервоара за масло. Когато индикаторът за нивото на маслото е поставен в отвора и завит, нивото на маслото трябва да е между отметките Min и Max (фиг. 11). Не препълвайте резервоара.
- Стартирайте двигателя и го оставете да работи за известно време.
- Спрете двигателя, изчакайте 1 минута и проверете отново нивото на маслото в резервоара.
- Добавете масло до необходимото ниво, ако е необходимо.

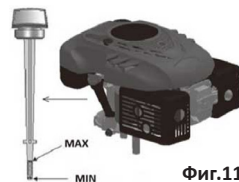

### ГОРИВОТО Е МНОГО ЛЕКО ЗАПАЛИМА ТЕЧНОСТ!

- Не използвайте масло за 2-тактни двигатели или масло без детергенти, тъй като това ще съкрати живота на двигателя.
- Използвайте висококачествено масло за 4-тактни двигатели, което отговаря или надвишава класификацията SJ на Американската петролна асоциация, изисквана от американските производители на автомобили.
- Изберете масло с подходяща вискозитет според температурата във вашия район.



Степента на вискозитет SAE е показана в следната таблица (за препоръчителни SAE15W-40 и SAE20W-50 и типичните им работни температурни диапазони).

Околна температура	Тип масло
-25°C до +50°C	15W - 40
-15°C до +55°C	20W - 50

- Съхранявайте горивото в подходящ съд.
- Доливайте гориво само на открити и добре проветрени места. Не пушете и не използвайте мобилен телефон, когато работите с гориво.
- Доливайте гориво само когато двигателят е изключен.
- Никога не отваряйте резервоара за гориво и не добавяйте гориво, когато двигателят е горещ или работи.
- Ако е разлято гориво, не стартирайте двигателя.
- Преместете косачката далеч от разлятото гориво, за да предотвратите запалване. Продължете работата само след като разлятото гориво се е изпарило и горивните пари са се разсеяли.
- След добавяне на гориво, затегнете добре капачката на резервоара за гориво и капачката на контейнера за гориво.

**ВНИМАНИЕ:** Преди поддръжка или ремонт, спрете двигателя и извадете свещите.

## ПОДДРЪЖКА И СЕРВИЗ

### Поддръжка на тревата

- Различните видове трева изискват различен тип грижи.
- Затова винаги четете инструкциите на опаковката със семена относно височината на косене за условията на отглеждане във вашия район.
- Винаги имайте предвид, че по-голямата част от тревата се състои от стъбло и едно или повече листа.
- Когато листата са опаднали напълно, тревата е повредена и повторният растеж ще бъде много по-труден.

Общи указания:

- Прекалено ниското косене уврежда корените и води до появата на „петна“.
- През лятото височината на косене трябва да бъде по-голяма, за да се предотврати изсушаването на почвата.
- Косенето на мокра трева може да намали ефективността на ножа, тъй като тревата се залепва за ножа и се откъсва от земята.
- При изключително висока трева е препоръчително първото косене да се извърши на максималната височина на косачката, а второто косене да се извърши едва след два или три дни.
- Тревата ще изглежда най-добре, когато се коси редовно по цялата си повърхност на една и съща височина, като се сменят посоките.

- Редовно проверявайте болтовете, гайките и винтовете и ги затягайте, ако е необходимо, за да гарантирате безопасна работа на машината.
- Ако резервоарът за гориво на машината е пълен с бензин, не я съхранявайте в затворено помещение, където бензиновите пари могат да достигнат до силен източник на топлина или пламък. Оставете двигателя да изстине, преди да поставите машината на място за съхранение.
- За да намалите риска от пожар, почистете машината, и по-специално двигателя, ауспуха и резервоара за гориво. Премахнете всички следи от трева или листа, както и излишната мазнина.
- Редовно проверявайте състоянието на дефлектора и кошницата за трева и ги сменете, ако са повредени по някакъв начин.
- В случай че трябва да източите маслото от резервоара преди зимата, направете това на открито.
- Носете дебели ръкавици, преди да монтирате или заточите ножа. Уверете се, че ножът е винаги добре балансиран.
- Редовно проверявайте нивото на маслото и добавяйте масло или го сменете, ако е необходимо.
- Проверявайте често машината и се уверявайте, че всички остатъци от трева са отстранени от долната част на устройството.
- Редовно смазвайте оста на колелото (11) и нанасяйте грес върху лагера.
- Често проверявайте ножа за признаци на повреда.
- Ако ножът удари силно препятствие, спрете косачката и я занесете в оторизиран сервизен център.

### Ножът

- Ножът е изработен от пресована стомана. За да постигнете възможно най-добри резултати при косене, заточете ножовете редовно, приблизително след всеки 25 часа работа.
- Уверете се, че острието е винаги правилно балансирано. За да направите това, поставете стоманен прът (с диаметър 2-3 mm) в централния отвор. Ако е правилно балансирано, прътът ще остане в хоризонтално положение. Ако острието не остава хоризонтално, го сменете.
- Когато демонтирате ножа, развийте болта и проверете частта на ножа, която понася тежестта. Ако частите са износени или повредени, ги сменете.

**ВНИМАНИЕ:** Винаги използвайте оригинални резервни части. Некачествените резервни части могат да причинят сериозни повреди на косачката и да създадат опасност за безопасността.

### Сервизно обслужване

Ако откриете дефект в продукта след покупката, моля, свържете се с обслужването на клиенти. При използване на продукта, следвайте инструкциите в ръководството за употреба, което е приложено към продукта.

### Не променяйте продукта!

### Съхранение

- Ако не възнамерявате да използвате машината за дълъг период от време, съхранявайте я според следните инструкции. Това ще удължи живота на машината.
- Излейте напълно горивото от резервоара и карбуратора.
- Извадете свещта за запалване и налейте малко количество моторно масло в гнездото.
- Внимателно дръпнете 2 до 3 пъти въжето за стартиране.
- Избършете външните повърхности с чиста кърпа. Съхранявайте машината на чисто и сухо място.

## SIMBOLURI DE SIGURANȚĂ

 <p>Purtați ochelari de protecție, protecție auditivă și cască de protecție.</p>	 <p>Purtați mănuși de protecție.</p>	 <p>Purtați încălțăminte de protecție, antiderapantă.</p>
 <p>Risc de rănire din cauza obiectelor proiectate.</p>	 <p>Risc de otrăvire din cauza gazelor toxice. Utilizați mașina numai în aer liber.</p>	 <p>Benzina este extrem de inflamabilă. Evitați fumatul în apropierea combustibilului. Păstrați combustibilul departe de flăcări și scântei.</p>
 <p>Nu atingeți țeava de eșapament și alte părți ale motorului în timpul funcționării aparatului. Pericol de arsuri.</p>	 <p>După oprirea mașinii, lama va continua să se rotească pentru o perioadă. Asigurați-vă că lama s-a oprit complet înainte de a muta mașina.</p>	 <p>Opriiți motorul și deconectați capacul bujiei înainte de a efectua orice reparații sau lucrări de întreținere la mașină.</p>



Aveți grijă la lamele ascuțite. Lamele continuă să se rotească pentru o scurtă perioadă de timp după oprirea motorului.

Scoateți ștecherul din priză înainte de întreținere sau dacă cablul este deteriorat.

## INSTRUCIUNI DE SIGURANTA



**Avertisment:** Citiți cu atenție manualul înainte de utilizare. Nerespectarea avertismentelor și instrucțiunilor poate duce la deteriorarea aparatului, vătămări corporale și/sau daune materiale. Păstrați manualul într-un loc sigur pentru consultare ulterioară.

## Reguli generale de siguranță

- Această mașină trebuie utilizată exclusiv pentru tăierea ierbii naturale. Nu utilizați niciodată mașina de tuns iarba în alte scopuri.
- Persoanele cu vârsta sub 16 ani și persoanele care nu sunt familiarizate cu instrucțiunile din acest manual nu trebuie să utilizeze aparatul.
- Utilizatorul este responsabil pentru siguranța altor persoane din zona de lucru. Țineți copiii și animalele de companie la distanță în timpul utilizării mașinii.
- Înainte de a utiliza mașina, îndepărtați toate obiectele străine de pe gazon care ar putea fi aruncate de mașină.
- Verificați dacă toate piulițele, șuruburile și șuruburile sunt bine strânse.
- Înainte de utilizare, asigurați-vă că coșul de colectare a ierbii și deflectorul sunt fixate corespunzător.
- Înainte de utilizare, asigurați-vă că lama și șurubul de fixare a lamei sunt bine fixate. Când muchiile de tăiere trebuie ascuțite, acest lucru trebuie făcut uniform pe ambele părți, pentru a preveni orice dezechilibru. Dacă lama este deteriorată, trebuie înlocuită.
- Purtați întotdeauna pantaloni lungi și încălțăminte robustă atunci când utilizați mașina.

- Nu porniți motorul într-un spațiu închis și/sau slab ventilat, deoarece gazele de eșapament ale motorului conțin monoxid de carbon, care este nociv pentru sănătate.
- Lucrați numai în condiții de iluminare suficientă.
- Nu utilizați mașina când plouă sau când iarba este udă.
- Trebuie luate măsuri de precauție speciale în timpul tunderii pe pante. Tundeți în sens transversal față de pantă, niciodată în jos sau în sus.
- Opriiți motorul dacă trebuie să lăsați mașina de tuns iarba nesupravegheată, să o mutați sau să o înclinați.
- Nu ridicați niciodată partea din spate a mașinii de tuns iarba în timpul pornirii motorului și nu puneți niciodată mâinile sau picioarele sub platforma de tăiere sau în jghebul de evacuare din spate în timp ce motorul este în funcțiune.
- Nu ridicați și nu transportați niciodată mașina în timp ce motorul este în funcțiune.
- Deconectați sistemul de autopropulsie înainte de a porni motorul.
- Opriiți motorul înainte de a goli coșul de colectare a ierbii și înainte de a regla înălțimea de tăiere.
- În timpul funcționării motorului, nu puneți niciodată mâinile sau picioarele sub mașină sau sub zona de ejectare a ierbii.



**Avertisment: Nu modificați în niciun fel viteza nominală a motorului.**



**Avertisment: Nu utilizați mașina dacă sunteți bolnav, obosit sau sub influența alcoolului sau a medicamentelor care vă pot afecta capacitatea de reacție.**



**Avertisment: După oprirea motorului, lama continuă să se miște timp de câteva secunde.**

**\* Dacă mașina de tuns iarba vibrează în mod neobișnuit (localizați și remediați imediat cauza vibrației). Pentru a asigura o funcționare în condiții de siguranță, verificați periodic dacă știfturile, șuruburile și piulițele mașinii de tuns iarba sunt bine fixate.**

## DATE TEHNICE

Model	PM5560	PM5530	PM5510
Cilindree	196 cc	196 cc	169 cc
Lățime de tăiere	56 cm	53 cm	51 cm
Setări poziție	8 (25-75 mm)	8 (25-75 mm)	8 (25-75 mm)
Roată față/spate	200/250 mm	180/250 mm	180/250 mm
Alte caracteristici	Autopropulsat / Instalare fără unelte	4 în 1 / Autopropulsat	4 în 1 / Autopropulsat

*\* Producătorul își rezervă dreptul de a aduce modificări minore la designul și specificațiile tehnice ale produsului fără notificare prealabilă, cu excepția cazului în care aceste modificări afectează în mod semnificativ performanța și siguranța produselor. Piesele descrise / ilustrate în paginile manualului pe care îl țineți în mâini pot viza și alte modele din linia de produse ale producătorului cu caracteristici similare și pot să nu fie incluse în produsul pe care tocmai l-ați achiziționat.*

*\* Pentru a asigura siguranța și fiabilitatea produsului, precum și valabilitatea garanției, toate lucrările de reparații, inspecții sau înlocuiri, inclusiv întreținerea și reglajele speciale, trebuie să fie efectuate numai de către tehnicienii ai departamentului de service autorizat al producătorului.*

*\* Utilizați întotdeauna produsul cu echipamentul furnizat. Utilizarea produsului cu echipamente care nu sunt furnizate poate cauza defecțiuni sau chiar vătămări grave sau chiar moartea. Producătorul și importatorul nu sunt răspunzători pentru vătămările și daunele rezultate din utilizarea unui echipament neconform.*

## ASAMBLARE / PREGĂTIRI



**INFORMAȚII IMPORTANTE:** Mașina de tuns iarba este livrată **FĂRĂ COMBUSTIBIL ȘI ULEI** în motor. Noua dvs. mașină de tuns iarba a fost testată în fabrică, ceea ce înseamnă că este posibil să existe o cantitate mică de reziduuri de ulei în motor.

### Asamblarea mașinii de tuns iarba



**INFORMAȚII IMPORTANTE:** Pliati cu atenție mânerul mașinii de tuns iarba, având grijă să nu perforați sau să deteriorați cablurile de comandă ale mașinii.

### Asamblarea mânerului

- Introduceți partea inferioară a mânerului (Fig. 2 - elementul 1) în orificiul corespunzător de pe mașina de tuns gazonul (vezi săgeata) și fixați-l în poziție cu 4 șuruburi - două șuruburi pe fiecare parte a mânerului.
- Conectați partea superioară a mânerului (Fig. 2 - punctul 2) la partea inferioară a mânerului folosind șuruburile furnizate, cu dispozitivul de fixare rapidă pe piulițe (Fig. 2 - punctul 3).
- **AVERTISMENT IMPORTANT:** După slăbirea dispozitivului de fixare rapidă, puteți regla cu ușurință înălțimea mânerului și puteți alege poziția de lucru cea mai confortabilă pentru dvs.

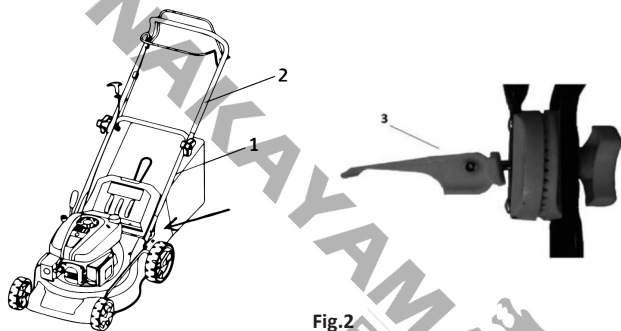

Fig.2

### Instalarea cutiei de scule

- Conectați cutia de scule la mânere folosind șuruburile furnizate (fig. 3).



Fig.3

### Asamblarea colectorului de iarbă

Fixați cârligele la marginea părții din țesătură a colectorului de iarbă (vezi figura).

**NOTĂ IMPORTANTĂ:** Coșul de colectare a ierbii este echipat cu un indicator de umplere. Acesta este un clapetă din plastic situată în partea din spate a coșului de colectare a ierbii. Când clapeta se închide, coșul de colectare a ierbii trebuie golit.



Fig.4

## ÎNAINTE DE A PORNI MAȘINA DE TUNS IARBA

### Adăugarea uleiului

Mașina de tuns iarba este livrată fără ulei de motor. Înainte de a porni motorul pentru prima dată, adăugați ulei de motor SAE 30 sau 15W-40 (aproximativ 600 ml) conform următoarelor instrucțiuni:

Când umpleți cu ulei, așezați mașina de tuns iarba pe o suprafață plană.

Scoateți capacul și joja de ulei din orificiul de umplere (vezi ilustrația).

După adăugarea uleiului, repuneți joja de ulei în orificiu și strângeți bine capacul. Nivelul uleiului trebuie să se afle între limitele superioară (MAX) și inferioară (MIN) (vezi ilustrația).

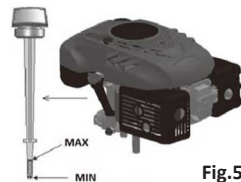

Fig.5

**Atenție! NU UMpleți** excesiv rezervorul de ulei, altfel la pornirea motorului va ieși o cantitate mare de fum din țeava de eșapament.



**INFORMAȚII IMPORTANTE:** Verificați nivelul uleiului înainte de fiecare utilizare a mașinii de tuns iarba. Adăugați ulei, dacă este necesar. Adăugați ulei până la marcajul MAX de pe indicatorul de nivel al uleiului.

**INFORMAȚII IMPORTANTE:** Schimbați uleiul după primele 5 ore de funcționare și apoi la fiecare 25 de ore de funcționare.

### Adăugarea combustibilului

Tipul de combustibil adecvat pentru acest motor este octan 95.

După deșurubarea capacului rezervorului de combustibil (elementul 6), adăugați combustibil, umplând rezervorul până la margine, dar fără a-l umple excesiv. Adăugați întotdeauna benzină proaspătă, curată și fără plumb, cu un indice octanic minim de 95.

**Atenție!** Dacă se varsă ulei sau combustibil pe mașina de tuns iarba în timpul realimentării, ștergeți imediat. Nu depozitați, nu adăugați combustibil și nu utilizați mașina de tuns iarba în apropierea flăcărilor deschise.



**Atenție!** Combustibilii amestecați cu alcool sau combustibilii cu aditivi de etanol sau metan pot absorbi umezeala, provocând separarea acestora în timpul depozitării și formarea de acizi. În timpul depozitării, vaporii acizi pot deteriora sistemul de alimentare cu combustibil al motorului mașinii de tuns iarba. Acești combustibili nu trebuie utilizați în mașina de tuns iarba.

**INFORMAȚII IMPORTANTE:** Când mașina de tuns iarba nu este utilizată timp de mai mult de 30 de zile, goliți rezervorul de combustibil, porniți motorul și lăsați-l să funcționeze până când conductele de combustibil sunt goale și carburatorul (motorul) se oprește singur. Acest lucru va preveni apariția problemelor viitoare ale motorului. Înainte de a utiliza din nou, adăugați combustibil proaspăt în rezervorul de combustibil. Pentru mai multe informații, consultați secțiunea Instrucțiuni de depozitare.

## CONTROLUL ȘI FUNCȚIONAREA MAȘINII DE TUNS GAZONUL

### Pornirea mașinii de tuns iarba

Dacă motorul nu s-a încălzit, apăsați cablul de pornire de 2-3 ori (Fig. 6 - elementul 1). Dacă motorul s-a încălzit deja, nu este necesar să utilizați cablul de pornire.

Trageți maneta de pornire/frână spre mâner și mențineți-o în această poziție (Fig. 6 - elementul 2), apoi trageți maneta de pornire (Fig. 6 - elementul 3). Motorul ar trebui să pornească după 3-4 trageri.

Motorul se oprește prin eliberarea manetei de pornire/frână.

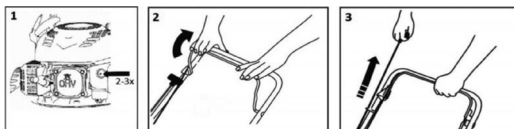

Fig.6



**Atenție!** La prima pornire a motorului, este posibil să se emită o cantitate mică de fum, pe măsură ce straturile de protecție ale motorului ard. Acest lucru este complet normal și nu constituie o problemă.

### Controlul mișcării

Mișcarea este controlată de maneta de acționare (Fig. 7 - elementul 1). Când maneta este trasă spre mâner, mașina de tuns iarba începe să se miște.

Pentru a opri, eliberați maneta. Mașina de tuns iarba are o viteză constantă.

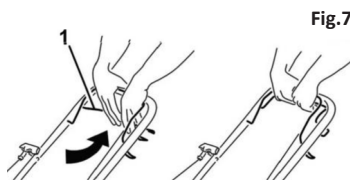

Fig.7

### Aplicații ale mașinii de tuns iarba pe benzină

- Tunderea cu colectarea ierbii tăiate într-un colector special.
- Tunderea cu evacuare posterioară a ierbii tăiate.
- Tunderea cu evacuare laterală.
- Mulching - tunderea cu așezarea liberă a ierbii tăiate pe gazon.



**Atenție!** Nu utilizați mașina de tuns gazon pe pante mai mari de 20°, altfel motorul se poate opri!

### Tunderea cu coș de colectare a ierbii

Când coșul de colectare a ierbii este atașat, iarba tăiată este colectată în acesta.



**Atenție!** Dacă iarba tăiată nu este colectată corespunzător, măriți înălțimea de tăiere și verificați dacă gazonul este umed.

### Tunderea cu evacuare în spate

Fără coșul de colectare a ierbii, capacul coșului de colectare a ierbii acționează ca un deflector care direcționează iarba tăiată spre sol. Acest lucru creează un rând de iarba tăiată în spatele mașinii de tuns iarba.

### Tunderea cu evacuare laterală

Ridicați manual capacul de evacuare laterală și atașați deflectorul de evacuare laterală (Fig. 8). Pentru a tunde cu evacuare laterală, este necesar să plasați un dop deflector pe jighebul de evacuare.



**Atenție!** Atașați și îndepărtați deflectorul de evacuare laterală numai când motorul este oprit.



Fig.8

## Mulcirea ierbii



**Atenție!** Atașați și scoateți dopul pentru mulcire iarbă numai când motorul este oprit.



**Atenție!** Utilizați numai accesoriile originale.

- Scoateți coșul de colectare a ierbii (Fig. 9 - elementul 1).
- Puneți dopul pentru mulcire în canalul de evacuare (Fig. 9 - elementul 2) și asigurați-vă că este poziționat corect.

**INFORMAȚII IMPORTANTE:** Nu tăiați iarba înaltă într-o singură trecere, deoarece acest lucru va supraîncărca mecanismul mașinii de tuns iarba și motorul.

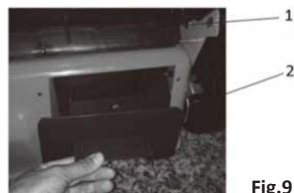

Fig.9

## Reglarea înălțimii de tăiere

- Înălțimea de tăiere se reglează cu ajutorul manetei centrale de reglare a înălțimii de tăiere (Fig. 1 - elementul 11).
- Puteți selecta până la 8 poziții într-un interval de la 25 la 75 mm.
- Înălțimea medie de tăiere este cea mai potrivită pentru majoritatea gazonului.
- Setarea unei înălțimi prea mici poate deteriora gazonul.



**Atenție!** Pentru o eficiență maximă, tăiați întotdeauna iarba la maximum 1/3 din lungimea sa. Pentru a tăia iarba foarte înaltă, procedați treptat și reduceți setarea înălțimii cu o poziție după fiecare tundere. Pentru a menține calitatea gazonului, nu utilizați cea mai mică setare a înălțimii de tăiere.

## Înlocuirea lamelor de tăiere



**Atenție!** Pentru această operațiune, vă recomandăm să contactați un centru de service autorizat.



**Atenție!** Înainte de a scoate lama, scurgeți uleiul din rezervorul de ulei.

- Dacă doriți să înlocuiți lama de tăiere, scoateți șurubul (Fig. 10).
- Efectuați instalarea conform ilustrației furnizate.
- Strângeți din nou șurubul.
- Cuplul de strângere este de 40 Nm.
- Când înlocuiți lama, înlocuiți și șurubul de fixare.

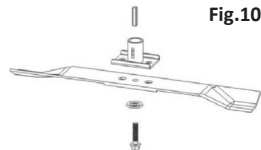

Fig.10

## Schimbarea uleiului de motor



**Atenție!** Vă recomandăm să solicitați efectuarea acestei operațiuni de către un centru de service autorizat.

- Dopul de scurgere se află sub motor (Fig. 11 - elementul 1).
- Așezați un recipient adecvat sub motor pentru a colecta uleiul uzat și scoateți capacul. Înclinați mașina de tuns iarba astfel încât tot uleiul să se scurgă din rezervorul de ulei. După scurgerea uleiului, repuneți capacul în orificiu, asigurându-vă că este bine fixat, și ștergeți orice urmă de ulei vărsat (Fig. 11).

- Adăugați ulei SAE30 sau 15W-40 în rezervorul de ulei. Când indicatorul de nivel al uleiului este introdus în orificiu și înșurubat, nivelul uleiului trebuie să se afle între marcajele Min și Max (Fig. 11). Nu umpleți excesiv rezervorul.
- Porniți motorul și lăsați-l să funcționeze pentru o perioadă.
- Opiți motorul, așteptați 1 minut și verificați din nou nivelul uleiului din rezervor.
- Dacă este necesar, adăugați ulei până la nivelul necesar.

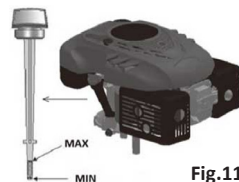

Fig.11



### COMBUSTIBILUL ESTE UN LICHID FOARTE INFLAMABIL!



- Nu utilizați ulei pentru motoare în doi timpi sau ulei fără detergenți, deoarece durata de viață a motorului va fi redusă.
- Utilizați ulei de înaltă calitate pentru motoare în 4 timpi, care îndeplinește sau depășește clasificarea SJ a Asociației Americane a Petrolului, cerută de producătorii auto americani.
- Alegeți uleiul cu vâscozitatea adecvată în funcție de temperatura din zona dvs.

Gradul de vâscozitate SAE este indicat în tabelul următor (pentru SAE15W-40 și SAE20W-50 recomandate și intervalele tipice de temperatură de funcționare).

Temperatura mediului	Tipul uleiului
-25 °C până la +50 °C	15W - 40
-15 °C până la +55 °C	20W - 50

- Depozitați combustibilul într-un recipient adecvat.
- Adăugați combustibil numai în spații deschise și bine ventilate. Nu fumați și nu utilizați telefonul mobil când manipulați combustibilul.
- Adăugați combustibil numai când motorul este oprit.
- Nu deschideți niciodată rezervorul de combustibil și nu adăugați combustibil când motorul este fierbinte sau în funcțiune.
- Dacă se varsă combustibil, nu porniți motorul.
- Îndepărtați mașina de tuns iarba de combustibilul vărsat pentru a preveni aprinderea. Continuați lucrul numai după ce combustibilul vărsat s-a evaporat și vaporii de combustibil s-au disipat.
- După adăugarea combustibilului, strângeți bine capacul rezervorului de combustibil și capacul recipientului de combustibil.

**ATENȚIE:** Înainte de întreținere sau reparații, opriți motorul și deconectați bujia.

## ÎNȚREȚINERE ȘI SERVICE

### Îngrijirea gazonului

- Diferite tipuri de gazon necesită diferite tipuri de îngrijire.
- Prin urmare, citiți întotdeauna instrucțiunile de pe pachetul de semințe cu privire la înălțimea de tăiere pentru condițiile de creștere din zona dvs.
- Rețineți întotdeauna că cea mai mare parte a ierbii este formată dintr-o tulpină și una sau mai multe frunze.
- Când frunzele au căzut complet, gazonul este deteriorat și regenerarea va fi mult mai dificilă.

Linii directoare generale:

- Tunderea prea joasă dăunează rădăcinilor și duce la apariția „petelor”.
- Vara, înălțimea de tuns trebuie să fie mai mare pentru a preveni uscarea solului.
- Tunderea ierbii umede poate reduce eficiența lamei, deoarece iarba se lipește de lamă și este smulsă din sol.
- În cazul ierbii extrem de înalte, este recomandabil să tundeți prima dată la înălțimea maximă de tăiere a mașinii și apoi să tundeți din nou numai după două sau trei zile.
- Gazonul va arăta cel mai bine atunci când este tuns regulat pe întreaga suprafață, la aceeași înălțime, alternând direcțiile.
- Verificați regulat șuruburile, piulițele și șuruburile și strângeți-le dacă este necesar pentru a asigura funcționarea în siguranță a mașinii.

- Dacă rezervorul de combustibil al mașinii este plin cu benzină, nu depozitați mașina într-un spațiu închis, unde vaporii de benzină ar putea ajunge la o sursă de căldură puternică sau la o flacără. Lăsați motorul să se răcească înainte de a depozita mașina.
- Pentru a reduce riscul de incendiu, curățați mașina și în special motorul, toba de eșapament și rezervorul de combustibil. Îndepărtați toate urmele de iarbă sau frunze sau excesul de grăsime.
- Verificați frecvent starea deflectorului și a colectorului de iarbă și înlocuiți-le dacă sunt deteriorate în vreun fel.
- În cazul în care trebuie să scurgeți uleiul din rezervor înainte de iarnă, asigurați-vă că faceți acest lucru în exterior.
- Purtați mănuși groase înainte de montarea sau ascuțirea lamei. Asigurați-vă că lama este întotdeauna bine echilibrată.
- Verificați regulat nivelul uleiului și adăugați ulei sau înlocuiți-l dacă este necesar.
- Verificați frecvent mașina și asigurați-vă că toate depunerile de iarbă sunt îndepărtate din partea inferioară a unității.
- Lubrifiați regulat axul roții (11) și aplicați vaselină pe rulment.
- Verificați frecvent lama pentru a detecta semne de deteriorare.
- Dacă lama lovește cu forță un obstacol, opriți mașina de tuns iarba și duceți-o la un centru de service autorizat.

### Lama

- Lama este fabricată din oțel preșat. Pentru a obține cele mai bune rezultate de tăiere, ascuțiți lamele în mod regulat, aproximativ după fiecare 25 de ore de funcționare.
- Asigurați-vă că lama este întotdeauna corect echilibrată. Pentru a face acest lucru, introduceți un ax de oțel (cu diametrul de 2-3 mm) în orificiul central. Dacă este corect echilibrată, axul va rămâne în poziție orizontală. Dacă lama nu rămâne orizontală, înlocuiți-o.
- Când scoateți lama, deșurubați șurubul și verificați partea lamei care suportă greutatea. Dacă piesele sunt uzate sau deteriorate, înlocuiți-le.

**ATENȚIE:** Utilizați întotdeauna piese de schimb originale. Piesele de schimb de calitate inferioară pot provoca deteriorarea gravă a mașinii de tuns iarba și pot crea un pericol pentru siguranță.

### Service

Dacă descoperiți vreun defect al produsului după achiziție, vă rugăm să contactați serviciul clienți. Când utilizați produsul, urmați instrucțiunile din manualul de utilizare livrat împreună cu produsul.

**Nu modificați produsul!**

### Depozitare

- Dacă nu intenționați să utilizați mașina pentru o perioadă lungă de timp, depozitați-o conform instrucțiunilor următoare. Acest lucru va prelungi durata de viață a mașinii.
- Goliți complet combustibilul din rezervor și carburator.
- Scoateți bujia și turnați o cantitate mică de ulei de motor în soclu.
- Trageți ușor de cablul de pornire de 2-3 ori.
- Ștergeți suprafețele exterioare cu o cârpă curată. Depozitați mașina într-un loc curat și uscat.

## SIMBOLI SIGURNOSTI

 <p>Nosite zaštitu za oči, zaštitu za uši i sigurnosnu kacigu.</p>	 <p>Nosite zaštitne rukavice.</p>	 <p>Nosite sigurnu, protukliznu obuću.</p>
 <p>Rizik od ozljede zbog izbačenih predmeta.</p>	 <p>Rizik od trovanja zbog toksičnih plinova. Radite s mašinom samo na otvorenom.</p>	 <p>PBenzin je izuzetno zapaljiv. Izbjegavajte pušenje u blizini goriva. Držite gorivo podalje od plamenova i iskri.</p>
 <p>Ne dodirujte ispušni sustav i druge dijelove motora dok je uređaj u radu. Opasnost od opekline.</p>	 <p>Nakon što se mašina zaustavi, oštrica će se još neko vrijeme okretati. Provjerite da li se oštrica potpuno zaustavila prije nego što pomaknete mašinu.</p>	 <p>Isključite motor i odvojite kapicu svjeće prije nego što izvršite bilo kakve popravke ili radove održavanja na mašini.</p>



Pazite na oštre oštrice. Oštrice se nastavljaju okretati još kratko nakon što se motor isključuje.

Uklonite utikač iz utičnice prije održavanja ili ako je kabel oštećen.

## UPUTE ZA SIGURNOST



**Upozorenje: Pažljivo pročitajte priručnik prije upotrebe. Nepoštivanje upozorenja i uputa može rezultirati oštećenjem uređaja, fizičkim ozljedama i/ili oštećenjem imovine. Čuvajte priručnik na sigurnom mjestu za buduću referencu.**

## Opća pravila sigurnosti

- Ova mašina se koristi isključivo za rezanje prirodne trave. Nikada ne koristite kosilicu u druge svrhe.
- Osobe mlađe od 16 godina i ljudi koji nisu upoznati s uputama u ovom priručniku ne smiju koristiti mašinu.
- Korisnik je odgovoran za sigurnost drugih ljudi u radnom području. Držite djecu i kućne ljubimce na sigurnoj udaljenosti dok se mašina koristi.
- Prije korištenja mašine, uklonite sve strane predmete s travnjaka koji bi mogli biti izbačeni mašinom.
- Provjerite jesu li svi matice, vijci i šarafi dobro zategnuti.
- Prije rada, provjerite jesu li košara za travu i deflektor čvrsto spojeni.
- Prije rada, provjerite jesu li oštrica i vijak za pričvršćivanje oštrice čvrsto pričvršćeni. Kada oštrice zahtijevaju oštrenje, to se mora raditi ravnomjerno s obje strane, kako bi se spriječila bilo kakva neravnoteža. Ako je oštrica oštećena, mora se zamijeniti.
- Uvijek nosite duge hlače i čvrstu obuću prilikom korištenja mašine.
- Ne pokrećite motor u zatvorenim i/ili slabo ventiliranim prostorima, jer ispušni plinovi motora sadrže ugljikov monoksid, koji je štetan za zdravlje.

- Radite samo kada ima dovoljno svjetla.
- Ne koristite mašinu kada pada kiša ili kada je trava mokra.
- Posebne mjere opreza moraju se poduzeti prilikom košnje na padinama. Kosite po površini padina, nikada niz ili uz.
- Isključite motor ako morate ostaviti kosilicu bez nadzora, premjestiti kosilicu ili je nagnuti.
- Nikada ne podižite stražnji dio kosilice dok pokrećete motor i nikada ne stavljajte ruke i noge ispod kućišta ili u stražnji otvor za ispuštanje dok motor radi.
- Nikada ne podižite ili nosite mašinu dok motor radi.
- Isključite sustav samohodne vožnje prije pokretanja motora.
- Isključite motor prije praznjenja košare za travu i prije podešavanja visine rezanja.
- Dok motor radi, nikada ne stavljajte ruke ili noge ispod mašine ili ispod područja ispuštanja trave.



**Upozorenje: Nikada ne mijenjajte na bilo koji način nominalnu brzinu motora.**



**Upozorenje: Ne upravljajte mašinom ako ste bolesni, umorni ili pod utjecajem alkohola ili lijekova koji mogu utjecati na vašu sposobnost reagiranja.**



**Upozorenje: Nakon zaustavljanja motora, oštrica se nastavlja kretati nekoliko sekundi.**

**\* Ako kosilica neobično vibrira (odmah locirajte i otklonite uzrok vibracije). Kako biste osigurali sigurnu upotrebu, redovito provjeravajte jesu li igle, vijci i matice na kosilici čvrsto pričvršćeni.**

## TEHNIČKI PODACI

Model	PM5560	PM5530	PM5510
Zapremina	196 cc	196 cc	169 cc
Širina rezanja	56 cm	53 cm	51 cm
Postavke pozicije	8 (25-75 mm)	8 (25-75 mm)	8 (25-75 mm)
Prednja/Zadnja kotač	200/250 mm	180/250 mm	180/250 mm
Ostale karakteristike	Samohodna / Instalacija bez alata	4 u 1 / Samohodna	4 u 1 / Samohodna

*\* Proizvođač zadržava pravo na manje izmjene u dizajnu proizvoda i tehničkim specifikacijama bez prethodne najave, osim ako te promjene značajno utječu na performanse i sigurnost proizvoda. Dijelovi opisani / ilustrirani na stranicama priručnika koje držite u rukama također se mogu odnositi na druge modele proizvođačeve linije proizvoda sa sličnim značajkama i možda neće biti uključeni u proizvod koji ste upravo nabavili.*

*\* Kako bi se osigurala sigurnost i pouzdanost proizvoda i valjanost jamstva, sve popravke, inspeksijske ili zamjenske radove, uključujući održavanje i posebne prilagodbe, smiju obavljati samo tehničari ovlaštenog servisnog odjela proizvođača.*

*\* Uvijek koristite proizvod s isporučenom opremom. Rad proizvoda s neiskorištenom opremom može uzrokovati kvarove ili čak ozbiljne ozljede ili smrt. Proizvođač i uvoznik nisu odgovorni za ozljede i štete nastale uporabom nesukladne opreme.*

## MONTAŽA / PRIPREME



**VAŽNE INFORMACIJE:** Kosilica se isporučuje BEZ GORIVA I ULJA u motoru. Vaša nova kosilica testirana je u tvornici, što znači da može postojati mala količina uljne ostatke u motoru.

### Montaža kosilice



**VAŽNE INFORMACIJE:** Pažljivo sklopite ručku kosilice, pazite da ne probijete ili oštetite kontrolne kablove kosilice.

### Sastavljanje ručke

- Umetnite donji dio ručke (Sl. 2 - stavka 1) u odgovarajuću rupu na kosilici (vidi strelicu) i učvrstite ga na mjestu s 4 vijaka - dva vijaka s svake strane ručke.
- Povežite gornji dio ručke (Sl. 2 - točka 2) s donjim dijelom ručke pomoću isporučених vijaka, s brzim stezaljkom na maticama (Sl. 2 - točka 3).
- **VAŽNA NAPOMENA:** Nakon otpuštanja brze stezaljke, možete lako prilagoditi visinu ručke i odabrati najudobniju radnu poziciju za vas.

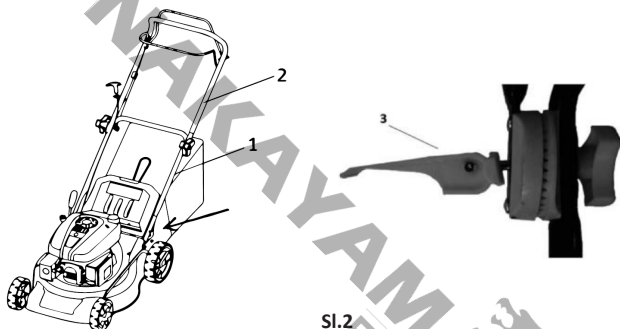

Sl.2

### Instalacija kutije za alate

- Povežite kutiju za alate s ručkama pomoću isporučених vijaka (sl. 3).



Sl.3

### Sastavljanje košare za travu

Osigurajte kuke na rubu platnenog dijela košare za travu (vidi sliku).

**VAŽNA NAPOMENA:** Košara za travu opremljena je indikatorom punjenja. To je plastična preklopka na stražnjem dijelu košare za travu. Kada se preklopka zatvori, košaru za travu treba isprazniti.



Sl.4

## PRIJE POČETKA KOSILICE

### Dodavanje ulja

Kosilica se isporučuje bez motornog ulja. Prije prvog pokretanja motora, dodajte SAE 30 ili 15W-40 motorno ulje (približno 600 ml) u skladu s sljedećim uputama:

Kada punitelje ulje, postavite kosilicu na ravnu površinu. Uklonite čep i mjernu šipku iz otvora za punjenje (vidi ilustraciju).

Nakon dodavanja ulja, vratite mjernu šipku u otvor i čvrsto zategnite čep. Razina ulja mora biti između gornje (MAX) i donje (MIN) granice (vidi ilustraciju).

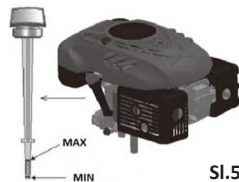

SI.5

**Pažnja! NE PREPUNITE** spremnik za ulje, inače će prilikom pokretanja motora izlaziti velika količina dima iz ispuha.



**VAŽNE INFORMACIJE:** Provjerite razinu ulja prije svake upotrebe kosilice. Dodajte ulje, ako je potrebno. Dodajte ulje do MAX oznake na mjernoj šipki.

**VAŽNE INFORMACIJE:** Zamijenite ulje nakon prvih 5 sati rada, a zatim nakon svake 25 sati rada.

### Dodavanje goriva

Odgovarajući tip goriva za ovaj motor je 95 oktana.

Nakon što odvrnete čep spremnika za gorivo (stavka 6), dodajte gorivo, napunivši spremnik do ruba, ali ne prepunite. Uvijek dodajte svježi, čisti i odobren bezolovni benzin s minimalnom oktanskom ocjenom od 95.

**Pažnja!** Ako se ulje ili gorivo prolje na kosilicu tijekom punjenja, odmah ga obrišite. Ne skladištite, ne dodajte gorivo ili ne radite s kosilicom u blizini otvorenog plamena.

**Pažnja!** Goriva miješana s alkoholom ili goriva s etanolom ili metanom mogu upijati vlagu, uzrokujući njihovo razdvajanje tijekom skladištenja i stvaranje kiselina. Tijekom skladištenja, kiseli plinovi mogu oštetiti sustav goriva motora kosilice. Ova goriva se ne smiju koristiti u kosilici.



**VAŽNE INFORMACIJE:** Kada kosilica nije u upotrebi duže od 30 dana, ispraznite spremnik za gorivo, pokrenite motor i pustite ga da radi dok se gorivne cijevi ne isprazne i karburator (motor) ne zaustavi sam od sebe. To će spriječiti buduće probleme s motorom. Prije ponovne upotrebe, dodajte svježe gorivo u spremnik za gorivo. Za više informacija, pogledajte odjeljak Upute za skladištenje.

## KONTROLA I RUKOVANJE KOSILICOM

### Pokretanje kosilice

Ako motor nije bio zagrijan, povucite starter kabel 2-3 puta (SI. 6 - stavka 1). Ako je motor već bio zagrijan, nije potrebno koristiti starter kabel.

Povucite polugu za pokretanje/kočenje prema ručki i držite je u tom položaju (SI. 6 - stavka 2), a zatim povucite ručku startera (SI. 6 - stavka 3). Motor bi trebao startati nakon 3-4 povlačenja.

Motor se isključuje puštanjem poluge za start/kočenje.

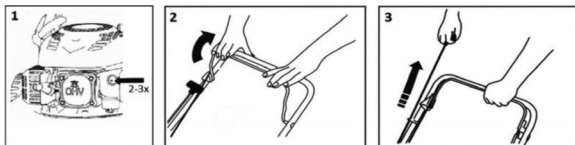

SI.6



**Pažnja!** Kada prvi put pokrećete motor, može se emitirati mala količina dima dok se zaštitni slojevi motora spaljuju. To je potpuno normalno i ne predstavlja problem.

## Kontrola kretanja

Kretanje se kontrolira polugom za vožnju (Slika 7 - stavka 1). Kada se poluga povuče prema dršci, kosilica počinje da se kreće.

Da biste stali, pustite polugu. Kosilica ima konstantnu brzinu.

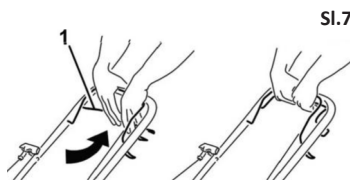

## Primjene benzinske kosilice

- Košenje sakupljanjem pokošene trave u posebnom sakupljaču.
- Košenje s stražnjim ispuštanjem pokošene trave.
- Košenje s bočnim ispuštanjem.
- Mulčenje - košenje s labavim postavljanjem pokošene trave na travnjak.



**Pažnja!** Ne koristite kosilicu na nagibima većim od 20°, inače motor može zastati!

## Košenje s sakupljačem trave

Kada je sakupljač trave pričvršćen, pokošena trava se sakuplja u njemu.



**Pažnja!** Ako se pokošena trava ne sakuplja pravilno, povećajte visinu rezanja i provjerite je li travnjak vlažan.

## Košenje s stražnjim ispuštanjem

Bez sakupljača trave, poklopac sakupljača trave djeluje kao deflektor koji usmjerava pokošenu travu prema tlu. To stvara red pokošene trave iza kosilice.

## Košenje s bočnim ispuštanjem

Podignite poklopac bočnog ispuštanja rukom i pričvrstite deflektor bočnog ispuštanja (Slika 8). Da biste kosili s bočnim ispuštanjem, potrebno je postaviti čep deflektora na otvor za ispuštanje.



**Pažnja!** Samo pričvrstite i uklonite deflektor bočnog ispuštanja kada je motor isključen.



SI.8

## Mulčenje trave



**Pažnja!** Samo pričvrstite i uklonite čep za mulčenje trave kada je motor isključen.



**Pažnja!** Koristite samo originalne dodatke.

- Uklonite sakupljač trave (Slika 9 - stavka 1).
- Postavite čep za mulčenje trave u otvor za ispuštanje (Slika 9 - stavka 2) i provjerite je li ispravno postavljen.

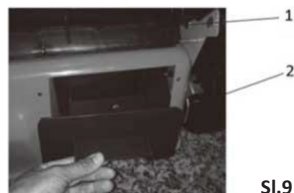

Sl.9

**VAŽNE INFORMACIJE:** Ne usitnjavajte visoku travu u jednom prolazu, jer će to preopteretiti mehanizam kosilice i motor.

## Podešavanje visine rezanja

- Visina rezanja se podešava pomoću središnje poluge za podešavanje visine rezanja (Slika 1 - stavka 11).
- Možete odabrati do 8 pozicija u rasponu od 25 do 75 mm.
- Srednja visina rezanja je najbolja za većinu travnjaka.
- Postavljanje visine previše nisko može oštetiti travnjak.



**Pažnja!** Za maksimalnu efikasnost, uvijek kosite travu do najviše 1/3 njene dužine. Da biste kosili vrlo visoku travu, postupajte postepeno i smanjite postavku visine za jednu poziciju nakon svakog košenja. Da biste održali kvalitetu svog travnjaka, ne koristite najnižu postavku visine rezanja.

## Zamjena oštrice za rezanje



**Pažnja!** Za ovaj zadatak preporučujemo kontaktiranje ovlaštenog servisnog centra.



**Pažnja!** Prije uklanjanja oštrice, ispraznite ulje iz rezervoara za ulje

- Ako želite zamijeniti oštricu za rezanje, uklonite vijak (Slika 10).
- Izvršite instalaciju prema priloženoj ilustraciji.
- Ponovno zategnite vijak.
- Moment zatezanja je 40 Nm.
- Kada zamjenjujete oštricu, također zamijenite i vijak za pričvršćivanje.

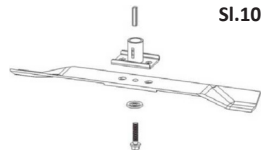

Sl.10

## Promjena motornog ulja



**Pažnja!** Preporučujemo da ovaj posao obavi ovlašteni servisni centar.

- Čep za ispuštanje se nalazi ispod motora (Slika 11 - stavka 1).
- Postavite odgovarajući kontejner ispod motora kako biste sakupili korišteno ulje i uklonite čep. Nagnite kosilicu tako da se svo ulje isprazni iz rezervoara za ulje. Nakon ispuštanja ulja, ponovno postavite čep u otvor, osiguravajući da je čvrsto pričvršćen, i obrišite svako proliveno ulje (Slika 11).

- Dodajte SAE30 ili 15W-40 ulje u rezervoar za ulje. Kada je indikator nivoa ulja umetnut u otvor i zavrnut, nivo ulja trebao bi biti između oznaka Min i Max (Slika 11). Ne prepunite rezervoar.
- Pokrenite motor i pustite ga da radi neko vreme.
- Isključite motor, pričekajte 1 minutu i ponovno provjerite nivo ulja u rezervoaru.
- Dodajte ulje do potrebnog nivoa, ako je potrebno.

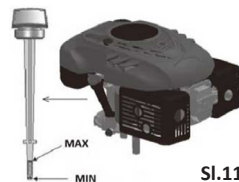

SI.11



### GORIVO JE VEOMA ZAPALJIVA TEČNOST!



- Ne koristite ulje za dvotaktne motore ili ulje bez deterdženata, inače će se skratiti životni vijek motora.
- Koristite visokokvalitetno ulje za četverotaktne motore koje ispunjava ili premašuje SJ klasifikaciju Američke naftne asocijacije koju zahtijevaju američki proizvođači automobila.
- Odaberite ulje odgovarajuće viskoznosti prema temperaturi u vašem području.

SAE viskoznost je prikazana u sljedećoj tablici (za predložene SAE15W-40 i SAE20W-50 i njihove tipične radne temperature).

Okolišna temperatura	Tip ulja
-25°C do +50°C	15W - 40
-15°C do +55°C	20W - 50

- Čuvajte gorivo u prikladnom spremniku.
- Gorivo dodajte samo na otvorenom i dobro ventiliranom mjestu. Ne pušite i ne koristite mobilni telefon prilikom rukovanja gorivom.
- Gorivo dodajte samo kada je motor isključen.
- Nikada ne otvarajte rezervoar za gorivo ili ne dodajte gorivo kada je motor vruć ili radi.
- Ako dođe do prolijevanja goriva, ne pokrećite motor.
- Premjestite kosilicu dalje od prolivenog goriva kako biste spriječili paljenje. Nastavite raditi tek nakon što se proliveno gorivo ispari i ispare plinovi.
- Nakon dodavanja goriva, čvrsto zategnite poklopac rezervoara za gorivo i poklopac spremnika za gorivo.

**PAŽNJA:** Prije održavanja ili popravka, isključite motor i odspojite svjećicu.

## ODRŽAVANJE I SERVIS

### Njega travnjaka

- Različite vrste travnjaka zahtijevaju različite vrste njege.
- Stoga uvijek pročitajte upute na pakiranju sjemena u vezi s visinom rezanja za uvjete rasta u vašem području.
- Uvijek imajte na umu da se većina trave sastoji od stabljike i jednog ili više listova.
- Kada listovi potpuno opadnu, travnjak je oštećen i ponovni rast će biti mnogo teži.

Opće smjernice:

- Rezanje previše nisko oštećuje korijenje i rezultira pojavom "mrlja".
- Ljeti, visina rezanja trebala bi biti veća kako bi se spriječilo isušivanje tla.
- Rezanje mokre trave može smanjiti učinkovitost oštrice, jer se trava lijepi za oštricu i otkida iz tla.
- U slučaju iznimno visoke trave, preporučuje se prvo rezanje na maksimalnoj visini rezanja stroja, a zatim ponovno rezanje tek nakon dva ili tri dana.
- Travnjak će izgledati najbolje kada se redovito reže po cijeloj površini na istoj visini s izmjenom smjerova.

- Redovito provjeravajte vijke, matice i vijke te ih zategnite ako je potrebno kako biste osigurali sigurnu upotrebu stroja.
- Ako je rezervoar stroja napunjen benzinom, nemojte ga pohranjivati u zatvorenom prostoru gdje bi benzinovi isparavanja mogli doći do jakog izvora topline ili plamena. Dopustite motoru da se ohladi prije nego što stavite stroj u skladišni prostor.
- Kako biste smanjili rizik od požara, očistite stroj, a posebno motor, auspuh i rezervoar za gorivo. Uklonite sve tragove trave ili lišća ili viška masti.
- Često provjeravajte stanje deflektora i sakupljača trave, zamijenite ih ako su na bilo koji način oštećeni.
- U slučaju da trebate ispustiti ulje iz rezervoara prije zime, pobrinite se da to učinite na otvorenom.
- Nosite debele rukavice prije nego što montirate ili oštrite oštricu. Pobrinite se da je oštrica uvijek dobro uravnotežena.
- Redovito provjeravajte razinu ulja i dodajte ulje ili ga zamijenite ako je potrebno.
- Često provjeravajte stroj i pobrinite se da su svi naslage trave uklonjene iz donjeg dijela uređaja.
- Redovito podmazujte osovinu kotača (11) i nanesite mast na ležaj.
- Često provjeravajte oštricu na znakove oštećenja.
- Ako oštrica udari u prepreku s silom, zaustavite kosilicu i odnesite je u ovlašteni servis.

### Oštrica

- Oštrica je napravljena od prešanog čelika. Kako biste postigli najbolje moguće rezultate rezanja, redovito oštrite oštrice, otprilike nakon svaka 25 sati rada.
- Pobrinite se da je oštrica uvijek pravilno uravnotežena. Da biste to učinili, umetnite čeličnu osovinu (2-3 mm u promjeru) u središnju rupu. Ako je pravilno uravnotežena, osovina će ostati u horizontalnom položaju. Ako oštrica ne ostane horizontalna, zamijenite je.
- Kada uklanjate oštricu, odvrnite vijak i provjerite dio oštrice koji nosi težinu. Ako su dijelovi istrošeni ili oštećeni, zamijenite ih.

**PAŽNJA:** Uvijek koristite originalne rezervne dijelove. Dijelovi loše kvalitete mogu uzrokovati ozbiljnu štetu kosilici i stvoriti opasnost po sigurnost.

### Servis











Ako nakon kupnje pronađete bilo kakav nedostatak u proizvodu, molimo kontaktirajte korisničku službu. Prilikom korištenja proizvoda, slijedite upute u korisničkom priručniku koji dolazi s proizvodom.

**Ne modificirajte proizvod!**

### Skladištenje

- Ako ne namjeravate koristiti stroj duže vrijeme, pohranite ga prema sljedećim uputama. To će produžiti vijek trajanja stroja.
- Potpuno ispraznite gorivo iz rezervoara i karburatora.
- Uklonite svjećicu i ulijte malu količinu motornog ulja u utičnicu.
- Nježno povucite starter kabel 2 do 3 puta.
- Upotrijebite čistu krpu za brisanje vanjskih površina. Pohranite stroj na suhom i čistom mjestu.

## BIZTONSÁGI SZIMBÓLUMOK

 <p>Viseljen szemvédőt, hallásvédőt és védősisakot.</p>	 <p>Viseljen védőkesztyűt.</p>	 <p>Viseljen biztonságos, csúszásmentes lábbelit.</p>
 <p>Kidobott tárgyak által okozott sérülésveszély.</p>	 <p>Mérgező gázok okozta mérgezésveszély. A gépet csak szabadban üzemeltesse.</p>	 <p>A benzin rendkívül tűzveszélyes. Ne dohányozzon az üzemanyag közelében. Tartsa az üzemanyagot lángtól és szikrától távol.</p>
 <p>A készülék működése közben ne érintse meg a kipufogót és a motor egyéb alkatrészeit. Égési veszély.</p>	 <p>A gép leállása után a penge még egy ideig forog. A gép mozgatása előtt győződjön meg arról, hogy a penge teljesen megállt.</p>	 <p>A gépen bármilyen javítási vagy karbantartási munkát megelőzően állítsa le a motort, és húzza ki a gyújtógyertya kupakját.</p>
	 <p>Vigyázzon az éles pengékre. A pengék a motor leállítás után még rövid ideig forognak.</p>  <p>Karbantartás előtt vagy a kábel sérülése esetén húzza ki a dugót a csatlakozóból.</p>	

## BIZTONSÁGI UTASÍTÁSOK



**Figyelem: Használat előtt olvassa el figyelmesen a kézikönyvet. A figyelmeztetések és utasítások be nem tartása a készülék megrongálódásához, személyi sérüléshez és/vagy anyagi kárhoz vezethet. A kézikönyvet biztonságos helyen őrizze meg a későbbi használatra.**

## Általános biztonsági szabályok

- Ez a gép kizárólag természetes fű vágására használható. Soha ne használja a fűnyírót más célra.
- A 16 év alatti személyek és azok, akik nem ismerik a kézikönyvben szereplő utasításokat, nem használhatják a gépet.
- A felhasználó felelős a munkaterületen tartózkodó más személyek biztonságáért. A gép használata közben tartsa gyermekeket és háziállatokat biztonságos távolságban.
- A gép üzemeltetése előtt távolítson el a gyepről minden idegen tárgyat, amelyet a gép eldobhat.
- Ellenőrizze, hogy minden anya, csavar és csavarhúzó jól meg van-e húzva.
- A használat előtt ellenőrizze, hogy a fűgyűjtő és a terelőszárny megfelelően van-e rögzítve.
- A használat előtt ellenőrizze, hogy a penge és a penge rögzítőcsavarja biztonságosan van-e rögzítve. Ha a vágóélek újrakészítésre szorulnak, azt mindkét oldalon egyenletesen kell elvégezni, hogy ne keletkezzen egyensúlyhiány. Ha a penge sérült, ki kell cserélni.

- A gép használata során mindig viseljen hosszú nadrágot és erős lábbelit.
- Ne üzemeltesse a motort zárt és/vagy rosszul szellőző helyiségben, mivel a motor kipufogógázai egészségre káros szén-monoxidot tartalmaznak.
- Csak megfelelő fényviszonyok mellett dolgozzon.
- Ne használja a gépet esőben vagy nedves fűben.
- Lejtőn történő fűnyíráskor különleges óvintézkedéseket kell tenni. A lejtőn keresztirányban nyírja a fűvet, soha ne lefelé vagy felfelé.
- Ha a fűnyírót felügyelet nélkül kell hagyni, a fűnyíró motorját állítsa le, tolja el vagy döntse meg.
- Soha ne emelje meg a fűnyíró hátsó részét a motor beindításakor, és soha ne tegye a kezét vagy a lábát a vágóasztal alá vagy a hátsó kivezető csatornába, amíg a motor jár.
- Soha ne emelje meg és ne hordozza a gépet, amíg a motor jár.
- A motor beindítása előtt válassza le az önjáró rendszert.
- A fűgyűjtő üritése és a vágási magasság beállítása előtt állítsa le a motort.
- A motor járása közben soha ne tegye a kezét vagy a lábát a gép alá vagy a fűkillokó terület alá.



**Figyelem: Soha ne változtassa meg a motor névleges fordulatszámát.**



**Figyelem: Ne üzemeltesse a gépet, ha beteg, fáradt, vagy olyan alkohol vagy gyógyszer hatása alatt áll, amely befolyásolhatja a reakcióképességét.**



**Figyelem: A motor leállítása után a penge még néhány másodpercig mozog.**

\* Ha a fűnyíró szokatlanul rezeg (azonnal keresse meg és szüntesse meg a rezgés okát). A biztonságos működés érdekében rendszeresen ellenőrizze, hogy a fűnyíró csapjai, csavarjai és anyái megfelelően vannak-e rögzítve.

## MŰSZAKI ADATOK

Model	PM5560	PM5530	PM5510
Hengerűrtartalom	196 cc	196 cc	169 cc
Vágási szélesség	56 cm	53 cm	51 cm
Pozíció beállítások	8 (25-75 mm)	8 (25-75 mm)	8 (25-75 mm)
Első/hátsó kerék	200/250 mm	180/250 mm	180/250 mm
Egyéb jellemzők	Önjáró / Szerszám nélküli telepítés	4 az 1-ben / Önjáró	4 az 1-ben / Önjáró

\* A gyártó fenntartja a jogot, hogy előzetes értesítés nélkül kisebb változtatásokat eszközölgjön a termék kialakításában és műszaki specifikációiban, kivéve, ha ezek a változtatások jelentősen befolyásolják a termék teljesítményét és biztonságát. A kézikönyv kezében tartott oldalakon leírt/illusztrált alkatrészek a gyártó termékcsaládjának más, hasonló tulajdonságokkal rendelkező modelljeit is érinthetik, és előfordulhat, hogy az Ön által most megvásárolt termék nem tartalmazza azokat.

\* A termék biztonságának és megbízhatóságának, valamint a garancia érvényességének biztosítása érdekében minden javítási, ellenőrzési vagy csere munkálatot, beleértve a karbantartást és a speciális beállításokat is, kizárólag a gyártó hivatalos szervizének szakemberei végezhetnek.

\* A terméket mindig a mellékelt felszereléssel használja. A termék nem mellékelt felszereléssel történő üzemeltetése meghibásodást, vagy akár súlyos sérülést vagy halált is okozhat. A gyártó és az importőr nem vállal felelősséget a nem megfelelő felszerelés használatából eredő sérülésekért és károkért.

## ÖSSZESZERELÉS / ELŐKÉSZÍTÉS



**FONTOS TUDNIVALÓ:** A fűnyíró üzemanyag és olaj nélkül kerül kiszállításra. Az új fűnyíró gyárilag tesztelve lett, ezért előfordulhat, hogy a motorban kis mennyiségű olajmaradvány található.

### Fűnyíró összeszerelése



**FONTOS INFORMÁCIÓ:** Óvatosan hajtsa be a fűnyíró fogantyúját, ügyelve arra, hogy ne sérüljön meg a fűnyíró vezérlőkábelje.

### A fogantyú összeszerelése

- Helyezze be a fogantyú alsó részét (2. ábra - 1. elem) a fűnyíró megfelelő nyílásába (lásd a nyíl jelölést), és rögzítse 4 csavarral - két csavarral a fogantyú mindkét oldalán.
- Csatlakoztassa a fogantyú felső részét (2. ábra - 2. pont) a fogantyú alsó részéhez a mellékelt csavarokkal, az anyákon található gyorskioldó rögzítővel (2. ábra - 3. pont).
- **FONTOS MEGJEGYZÉS:** A gyorskioldó rögzítőelemek meglazítása után könnyedén beállíthatja a fogantyú magasságát, és kiválaszthatja a legkényelmesebb munkapozíciót.

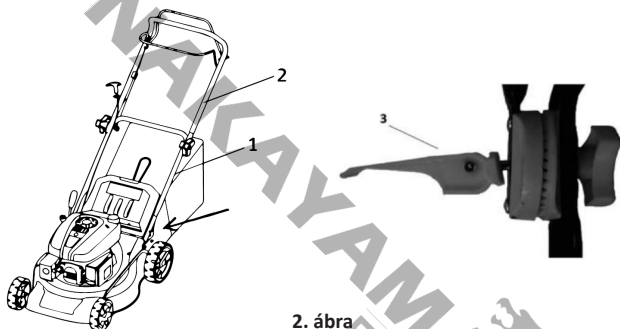

2. ábra

### A szerszámoszláda felszerelése

- Csatlakoztassa a szerszámoszládát a fogantyúkhöz a mellékelt csavarokkal (3. ábra).



3. ábra

### A fűgyűjtő összeszerelése

Rögzítse a kampókat a fűgyűjtő szövetének széléhez (lásd az ábrát).

**FONTOS MEGJEGYZÉS:** A fűgyűjtő töltettségjelzővel van ellátva. Ez egy műanyag fedél a fűgyűjtő hátsó részén. Amikor a fedél bezáródik, a fűgyűjtőt ki kell üríteni.



4. ábra

## A FÚNYÍRÓ INDÍTÁSA ELŐTT

### Olajfeltöltés

A fűnyíró motorolaj nélkül kerül forgalomba. Az első indítás előtt tölts be a motort SAE 30 vagy 15W-40 motorolajjal (kb. 600 ml) az alábbi utasítások szerint:

Az olajfeltöltéshez helyezze a fűnyírót sík felületre. Távolítsa el a fedelet és az olajmérő pálcát a töltőnyílásból (lásd az ábrát).

Az olaj hozzáadása után helyezze vissza az olajsztintmérő pálcát a lyukba, és szorosan csavarja rá a fedelet.

Az olajsztintnek a felső (MAX) és alsó (MIN) határértékek között kell lennie (lásd az ábrát).

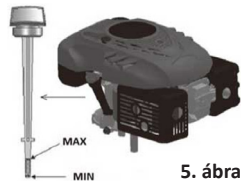

5. ábra

**Figyelem! NE TÖLTSE TÚL** az olajtartályt, mert ellenkező esetben a motor indításakor nagy mennyiségű füst távozik a kipufogóból.



**FONTOS INFORMÁCIÓ:** A fűnyíró minden használata előtt ellenőrizze az olajsztintet. Szükség esetén töltsön olajat. Az olajat az olajsztintjelző MAX jelzéséig töltsse fel.

**FONTOS INFORMÁCIÓ:** Cserélje ki az olajat az első 5 üzemóra után, majd minden 25 üzemóra után.

### Üzemanyag-feltöltés

A motorhoz megfelelő üzemanyag-típus a 95 oktánszámú benzín.

A üzemanyagtartály fedelét (6. ábra) kicsavarása után töltsse fel a tartályt üzemanyaggal a pereméig, de ne töltsse túl. Mindig friss, tiszta, jóváhagyott, legalább 95-ös oktánszámú ólommentes benzint használjon.

**Figyelem!** Ha üzemanyag-feltöltés közben olaj vagy üzemanyag ömlik a fűnyíróra, azonnal törölje le. Ne tárolja, ne töltsse fel üzemanyaggal és ne üzemeltesse a fűnyírót nyílt láng közelében.

**Figyelem!** Az alkohollal kevert üzemanyagok, valamint az etanol- vagy metán-adalékokat tartalmazó üzemanyagok nedvességet vehetnek fel, ami tárolás közben szétváláshoz és savképződéshez vezethet. Tárolás közben a savas gázok károsíthatják a fűnyíró motorjának üzemanyag-rendszerét. Ezeket az üzemanyagokat nem szabad a fűnyíróban használni.



**FONTOS INFORMÁCIÓ:** Ha a fűnyírót 30 napnál hosszabb ideig nem használja, ürítse ki az üzemanyagtartályt, indítsa be a motort, és hagyja járni, amíg az üzemanyag-vezetékek kiürülnek, és a porlasztó (motor) magától leáll. Ezzel megelőzhető a motor későbbi meghibásodása. Újrahasználat előtt töltsön friss üzemanyagot az üzemanyagtartályba. További információkért olvassa el a Tárolási utasítások című részt.

## A FÚNYÍRÓ VEZÉRLÉSE ÉS MŰKÖDTETÉSE

### A fűnyíró indítása

Ha a motor nem melegedett fel, nyomja meg 2-3 alkalommal az indító zsinórt (6. ábra - 1. elem). Ha a motor már felmelegedett, az indító zsinórt nem kell használni.

Húzza a start/fék kart a fogantyú felé, és tartsa ebben a helyzetben (6. ábra - 2. pont), majd húzza meg az indító kart (6. ábra - 3. pont). A motor 3-4 húzás után beindul.

A motor kikapcsolásához engedje el az indító/fék kart.

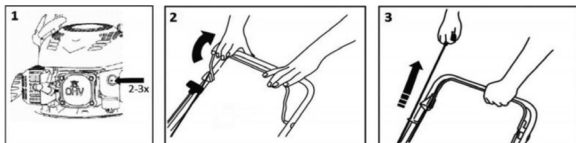

6. ábra



**Figyelem!** Az első indításkor a motor védőrégeinek elégeése miatt kis mennyiségű füst keletkezhet.

Ez teljesen normális és nem jelent problémát.

## A mozgás vezérlése

A mozgást a hajtókarral lehet irányítani (7. ábra – 1. elem). Ha a kart a fogantyú felé húzza, a fűnyíró elindul.

A leállításhoz engedje el a kart. A fűnyíró állandó sebességgel halad.

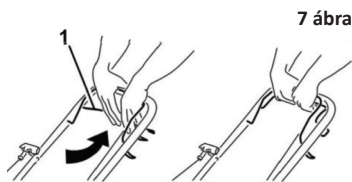

## A benzinmotoros fűnyíró alkalmazási területei

- Fűnyírás a levágott fű gyűjtésével egy speciális gyűjtőbe.
- Fűnyírás a levágott fű hátsó kivezetésével.
- Fűnyírás oldalsó kivezetéssel.
- Mulcsozás – fűnyírás a levágott fű laza elhelyezésével a gyepen.



**Figyelem!** Ne használja a fűnyírót 20°-nál nagyobb lejtőn, mert a motor leállhat!

## Fűnyírás fűgyűjtővel

A fűgyűjtő felszerelése esetén a levágott fű a fűgyűjtőbe kerül.



**Figyelem!** Ha a levágott fű nem gyűlik össze megfelelően, növelje a vágási magasságot, és ellenőrizze, hogy a gye nedves-e.

## Fűnyírás hátsó kivezetéssel

Fűgyűjtő nélkül a fűgyűjtő fedél terelőként működik, amely a levágott fűvet a talaj felé irányítja. Ezáltal a fűnyíró mögött egy sorban halmozódik fel a levágott fű.

## Fűnyírás oldalsó kivezetéssel

Emelje fel kézzel az oldalsó kivezető fedelet, és rögzítse az oldalsó kivezető terelőlapot (8. ábra). Oldalsó kivezetéssel történő fűnyíráshoz el kell helyezni egy terelőlap dugót a kivezető csatornára.



**Figyelem!** Az oldalsó kivezető terelőt csak akkor szerelje fel és vegye le, ha a motor le van állítva.



8 ábra

## Fűmulcsozás



**Figyelem!** A fűmulcsozó dugót csak akkor szerelje fel és vegye le, ha a motor le van állítva.



**Figyelem!** Csak eredeti tartozékokat használjon.

- Távolítsa el a fűgyűjtőt (9. ábra - 1. tétel).
- Helyezze a fűmulcsozó dugót a kivezető csatornába (9. ábra – 2. elem), és ellenőrizze, hogy megfelelően vane behelyezve.

**FONTOS INFORMÁCIÓ:** Ne aprítsa fel a magas fűvet egy menetben, mert ez túlterheli a fűnyíró mechanizmusát és a motort.

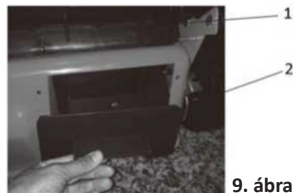

## A vágási magasság beállítása

- A vágási magasság a központi vágási magasság beállító karral állítható be (1. ábra - 11. elem).
- 25 és 75 mm közötti tartományban legfeljebb 8 pozíció választható.
- A középső vágási magasság a legtöbb gyepr számára a legmegfelelőbb.
- Túl alacsony magasság beállítása károsíthatja a gyépet



**Figyelem!** A maximális hatékonyság érdekében mindig legfeljebb a fű hosszának 1/3-át vágja le. Nagyon magas fű vágásához fokozatosan haladjon, és minden kaszálás után egy pozícióval csökkentse a magasság beállítást. A gyepr minőségének megőrzése érdekében ne használja a legalacsonyabb vágási magasságot.

## A vágókécek cseréje



**Figyelem!** Ehhez a feladathoz javasoljuk, hogy forduljon egy hivatalos szervizközpontoz.



**Figyelem!** A penge eltávolítása előtt engedje le az olajat az olajtartályból.

- Ha a vágó pengét szeretné kicserélni, távolítsa el a csavart (10. ábra).
- A beszerelést a mellékelt ábra szerint végezze.
- Húzza meg újra a csavart.
- A meghúzási nyomaték 40 Nm.
- A penge cseréjekor cserélje ki a rögzítő csavart is.

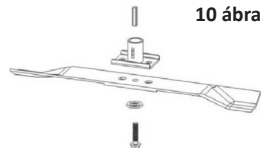

## Motorolajcsere



**Figyelem!** Javasoljuk, hogy ezt a munkát egy hivatalos szervizben végeztesse el.

- A leeresztőcsavar a motor alatt található (11. ábra - 1. elem).
- Helyezzen egy megfelelő edényt a motor alá a használt olaj felfogására, majd vegye le a kupakot. Döntse meg a fűnyírót úgy, hogy az összes olaj kifolyjon az olajtartályból. Az olaj leeresztése után helyezze vissza a kupakot a lyukba, ügyelve arra, hogy jól rögzüljön, majd törölje fel az esetlegesen kiömlött olajat (11. ábra).

- Töltsön SAE30 vagy 15W-40 olajat az olajtartályba. Amikor az olajsintjelzőt behelyezi a furatba és becsavarja, az olajsintnek a Min és Max jelek között kell lennie (11. ábra). Ne töltse túl a tartályt.
- Indítsa el a motort, és hagyja egy ideig járni.
- Állítsa le a motort, várjon 1 percet, majd ellenőrizze újra az olajsintet a tartályban.
- Szükség esetén töltsse fel olajjal a szükséges szintre.

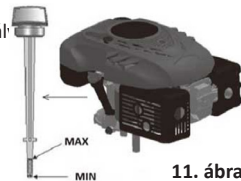

11. ábra



**A ÜZEMANYAG NAGYON GYÚLÉKONY FOLYADÉK!**



- Ne használjon kétütemű motorolajat vagy tisztítószertmentes olajat, mert az rövidebbé teszi a motor élettartamát.
- Használgatjon kiváló minőségű, négyütemű olajat, amely megfelel vagy meghaladja az amerikai autógyártók által előírt SJ besorolást.
- Válasszon a területén jellemző hőmérsékletnek megfelelő viszkozitású olajat.

A SAE viszkozitási osztályokat az alábbi táblázat tartalmazza (ajánlott SAE15W-40 és SAE20W-50 olajok és azok tipikus üzemi hőmérsékleti tartományai).

Környezeti hőmérséklet	Olaj típus
-25 °C és +50 °C között	15W - 40
-15 °C és +55 °C között	20W - 50

- Az üzemanyagot megfelelő tartályban tárolja.
- Üzemanyagot csak nyitott és jól szellőző helyiségekben töltsön. Üzemanyaggal való munkavégzés közben ne dohányozzon és ne használjon mobiltelefont.
- Üzemanyagot csak a motor leállítása után töltsön be.
- Soha ne nyissa ki az üzemanyagtartályt és ne töltsön üzemanyagot, ha a motor forró vagy jár.
- Ha üzemanyag ömlött ki, ne indítsa el a motort.
- A gyújtás megakadályozása érdekében távolítsa el a fűnyíró a kiömlött üzemanyagtól. Csak akkor folytassa a munkát, ha a kiömlött üzemanyag elpárolgott és az üzemanyag-gőzök eloszlottak.
- Üzemanyag-feltöltés után szorosan zárja le az üzemanyagtartály fedelét és az üzemanyag-tartály fedelét.

**FIGYELEM:** Karbantartás vagy javítás előtt állítsa le a motort, és húzza ki a gyújtógyertyát.

**KARBANTARTÁS ÉS SZERVÍZ**

**Gyeppond**

- A különböző típusú gyepek különböző típusú ápolást igényelnek.
- Ezért mindig olvassa el a magcsomagoláson található utasításokat a vágási magasságról az Ön területén jellemző növekedési körülmények tekintetében.
- Mindig tartsa szem előtt, hogy a fű nagy része egy szárból és egy vagy több levélből áll.
- Amikor a levelek teljesen lehullanak, a gyepek károsodnak, és az újranövekedés sokkal nehezebb lesz.

Általános irányelvek:

- Cutting too low damages the roots and results in the appearance of “patches”.
- In summer, the mowing height should be higher to prevent the soil from drying out.
- Mowing wet grass can reduce the effectiveness of the blade, as the grass sticks to the blade and is torn from the ground.
- In the case of extremely tall grass, it is advisable to mow the first time at the maximum cutting height of the machine and then mow again only after two or three days.
- The lawn will look best when it is mowed regularly across its entire surface at the same height with alternating directions.

- Rendszeresen ellenőrizze a csavarokat, anyákat és anyacsavarokat, és szükség esetén húzza meg őket a gép biztonságos működése érdekében.
- Ha a gép üzemanyagtartálya benzinnel van feltöltve, ne tárolja zárt helyiségben, ahol a benzingőz erős hőforráshoz vagy lánghoz juthat. Hagyja a motort lehűlni, mielőtt a gépet tárolóhelyre viszi.
- A tűzveszély csökkentése érdekében tisztítsa meg a gépet, különösen a motort, a kipufogódobot és az üzemanyagtartályt. Távolítsa el minden fűnyomokat, leveleket és felesleges zsírt.
- Gyakran ellenőrizze a terelő és a fűgyűjtő állapotát, és cserélje ki őket, ha bármilyen sérülés látható rajtuk.
- Ha télen olajat kell leengedni a tartályból, azt feltétlenül a szabadban végezze.
- A penge felszerelése vagy élezése előtt viseljen vastag kesztyűt. Győződjön meg arról, hogy a penge mindig jól kiegyensúlyozott.
- Rendszeresen ellenőrizze az olajszintet, és szükség esetén töltsen fel vagy cserélje ki az olajat.
- Gyakran ellenőrizze a gépet, és győződjön meg arról, hogy az egység alsó részéről minden fűmaradvány eltávolításra került.
- Rendszeresen kenje meg a kerék (11) tengelyét, és kenje meg a csapágyat.
- Gyakran ellenőrizze a pengét, hogy nincs-e rajta sérülés.
- Ha a penge erőteljesen ütközik egy akadálnak, állítsa le a fűnyírót, és vigye el egy hivatalos szervizbe.

### A penge

- A penge préselt acélból készül. A legjobb vágási eredmény elérése érdekében a pengéket rendszeresen, körülbelül 25 üzemóra után élezd meg.
- Győződjön meg arról, hogy a penge mindig megfelelően kiegyensúlyozott. Ehhez helyezzen egy acél rudat (2- 3 mm átmérőjű) a középső lyukba. Ha a penge megfelelően kiegyensúlyozott, a rúd vízszintes helyzetben marad. Ha a penge nem marad vízszintes, cserélje ki.
- A penge eltávolításakor csavarja ki a csavart, és ellenőrizze a penge súlyát tartó részét. Ha az alkatrészek kopottak vagy sérültek, cserélje ki őket.

**FIGYELEM:** Mindig eredeti pótalkatrészeket használjon. A rossz minőségű pótalkatrészek súlyos károsodást okozhatnak a fűnyíróban és biztonsági kockázatot jelenthetnek.

### Szerviz

Ha a termék megvásárlása után bármilyen hibát talál, vegye fel a kapcsolatot az ügyfélszolgálatlal. A termék használata során kövesse a termékhez mellékelt használati utasításban szereplő utasításokat.

**Ne módosítsa a terméket!**

### Tárolás

- Ha a gépet hosszabb ideig nem kívánja használni, tárolja az alábbi utasítások szerint. Ez meghosszabbítja a gép élettartamát.
- Teljesen ürítse ki az üzemanyagot a tartályból és a porlasztóból.
- Távolítsa el a gyújtógyertyát, és öntsön egy kis mennyiségű motorolajat a foglalatba.
- Óvatosan húzza meg az indító zsinórt 2-3 alkalommal.
- Törölje le a külső felületeket egy tiszta ruhával. A gépet tiszta, száraz helyen tárolja.

EN

The machinery has been manufactured according to strict standards set by our company, which are aligned with the respective European quality standards. The diesel and gasoline powered machines are provided with a warranty period of 24 months for non-professional use and 12 months for professional use. The warranty is valid from the date of purchase of the product. Proof of the warranty right is the purchase document of the machine (retail receipt or invoice). Under no circumstances shall the company cover the relevant cost of spare parts and respective required working hours unless a copy of the purchase document is presented. In case the repair has to be done by our service department the cost of transportation (to and from) is entirely borne by the sender (client). The said machines must be sent for repair to the company or to an authorized workshop in the appropriate way and means of transport.

#### WARRANTY EXEMPTIONS AND RESTRICTIONS:

- 1) Spare parts that wear out naturally as a consequence of being used (blade, chain, recoil starter, spark plug, trimmer line etc.).
- 2) Machinery damaged as a result of non-compliance with the instructions of the manufacturer.
- 3) Machinery poorly maintained or taken care of.
- 4) Use of improper spare parts or accessories.
- 5) Machinery given to third entities free of charge.
- 6) Storing the machine with fuel.
- 7) Damage as a result of mistaken assembly.
- 8) Damage as a result of mixing of fuel with machine oil by mistake.
- 9) Damage as a result of poor quality of fuel or lubricant.
- 10) Damage as a result of not cleaning the generator as required.
- 11) Equipment that has been modified or disassembled by unauthorized personnel.
- 12) Broken parts/components as a result of inappropriate use.
- 13) Equipment used for rent.

The warranty covers only the free of charge replacement of the component that presents a manufacturing defect or material failure. In case of lack of a specific spare part the company reserves the right to replace the generator with another of the same kind. After all warranty procedures have been concluded, the warranty period of a generator shall not be extended or renewed. Replacement of a spare part with repair charge is covered by a 1 year warranty of good operation, subject to compliance with the warranty terms. The spare parts or tools that are replaced remain in the possession of our company. Requirements, other than those mentioned in this warranty form, regarding repairing a generator or damage thereof, do not apply. Greek law and relative regulations apply to this warranty.

EL

Τα μηχανήματα έχουν κατασκευαστεί με αυστηρά πρότυπα που έχει θέσει η εταιρεία και συνάδουν με τα ευρωπαϊκά πρότυπα ποιότητας. Για τα βενζινοκίνητα και πετρελαιοκίνητα μηχανήματα παρέχεται περίοδος εγγύησης 24 μηνών για ερασιτεχνική χρήση και 12 μηνών για επαγγελματική χρήση. Η ισχύς της εγγύησης ξεκινά από την ημερομηνία αγοράς του προϊόντος. Αποδεικτικό του δικαιώματος της εγγύησης αποτελεί το παραστατικό αγοράς του μηχανήματος (απόδειξη λιανικής ή τιμολόγιο). Σε καμία περίπτωση η εταιρεία δεν καλύπτει τη σχετική δαπάνη ανταλλακτικών και εργασίας εάν και εφόσον δε συνοδεύεται από αντίγραφο του παραστατικού. Σε περίπτωση που η επισκευή πρέπει να γίνει στο service μας η δαπάνη μεταφοράς (από και προς) βαρύνει εξ' ολοκλήρου τον αποστολέα. Τα μηχανήματα αποστέλλονται για την επισκευή τους στην εταιρεία ή σε εξουσιοδοτημένο συνεργείο με τον ενδεδειγμένο τρόπο και μέσω μεταφοράς.

#### ΕΞΑΙΡΕΣΕΙΣ ΚΑΙ ΠΕΡΙΟΡΙΣΜΟΙ ΤΗΣ ΕΓΓΥΗΣΗΣ:

- 1) Εξαρτήματα που φθείρονται φυσιολογικά από τη χρήση τους (λάμα, αλυσίδα, μεσινέζα, μπουζί, χειρομύζα κ.λπ.).
- 2) Μηχανήματα που έχουν υποστεί ζημιές από τη μη συμμόρφωση με τις οδηγίες του κατασκευαστή.
- 3) Μηχανήματα με ελλιπή συντήρηση ή φροντίδα.
- 4) Χρήση μη ενδεδειγμένων εξαρτημάτων/αναλωσίμων.
- 5) Μηχανήματα που έχουν δοθεί χωρίς επιβάρυνση.
- 6) Βλάβη από αποθήκευση του μηχανήματος με καύσιμο.
- 7) Βλάβη που προήλθε από λανθασμένη συναρμολόγηση του μηχανήματος.
- 8) Βλάβη που προέρχεται από λάθος μίξη καύσιμου με λάδι μηχανής.
- 9) Βλάβη που οφείλεται σε κακής ποιότητας καύσιμο ή λιπαντικό.
- 10) Βλάβη από πλημμελή καθαρισμό του μηχανήματος.
- 11) Μηχανήματα που έχουν υποστεί τροποποιήσεις – αλλάγές ή έχουν ανοιχτεί από μη εξουσιοδοτημένο συνεργείο.
- 12) Σπασμένα μέρη/εξαρτήματα εξαιτίας μη ορθής χρήσης.
- 13) Μηχανήματα που χρησιμοποιούνται για ενοικίαση.

Η εγγύηση καλύπτει αποκλειστικά τη δωρεάν αντικατάσταση του εξαρτήματος που έχει κατασκευαστικό ελάττωμα ή αστοχία υλικού. Σε περίπτωση έλλειψης ανταλλακτικού η εταιρεία διατηρεί το δικαίωμα αντικατάστασης του μηχανήματος με άλλο αντίστοιχο μοντέλο. Μετά τη διεκπεραίωση εγγύησης δεν επιμκνύεται ούτε ανανέωνεται ο χρόνος εγγύησης του εργαλείου. Αντικατάσταση ανταλλακτικού με χρέωση επισκευής, καλύπτεται από 1 χρόνο εγγύησης καλής λειτουργίας, με προϋπόθεση την τήρηση των όρων εγγύησης. Τα ανταλλακτικά ή τα μηχανήματα τα οποία αντικαθίστανται παραμένουν στην κατοχή της εταιρείας μας. Άλλες απαιτήσεις, εκτός από αυτές που αναφέρονται σε αυτό το έντυπο εγγύησης επισκευής των μηχανημάτων, δεν ισχύουν. Για αυτήν την εγγύηση ισχύει το ελληνικό δίκαιο.

FR

Les machines ont été fabriquées selon les normes strictes établies par notre société et se sont alignées sur les normes de qualité européennes respectives. Les machines à moteur diesel et à essence sont fournies avec une période de garantie de 24 mois pour un usage non professionnel et 12 mois pour une utilisation professionnelle. La garantie est valable à partir de la date d'achat du produit. La preuve du droit à la garantie est le document d'achat de la machine (ticket de caisse ou facture). En aucun cas, la société ne couvrira le coût des pièces de rechange et des heures de travail nécessaires si une copie du document d'achat n'est pas présentée. Si la réparation doit être effectuée par notre service après-vente, les frais de transport (aller et retour) sont entièrement à la charge de l'expéditeur (client). Les machines doivent être envoyées pour réparation à l'entreprise ou à un atelier agréé de la manière et avec le moyen de transport appropriés.

#### EXEMPTIONS ET RESTRICTIONS DE GARANTIE:

- 1) Les pièces de rechange qui s'usent naturellement suite à leur utilisation (lame, chaîne, démarreur à rappel, bougie d'allumage, fil de coupe etc).
- 2) Machines endommagées à la suite du non-respect des instructions du fabricant.
- 3) Machines mal entretenues ou mal soignées.
- 4) Utilisation de pièces de rechange ou d'accessoires inadaptes.
- 5) Machines données à des tiers à titre gratuit.
- 6) Stockage de la machine avec du carburant.
- 7) Dommages résultant d'un montage erroné.
- 8) Dommages résultant du mélange par erreur du carburant avec l'huile de la machine.
- 9) Dommages résultant d'une mauvaise qualité du carburant ou du lubrifiant.
- 10) Dommages résultant d'un nettoyage insuffisant du générateur.
- 11) Équipement qui a été modifié ou démonté par du personnel non autorisé.
- 12) Pièces/composants cassés à la suite d'une utilisation inappropriée.
- 13) Matériel utilisé pour la location.

La garantie couvre uniquement le remplacement gratuit du composant qui présente un défaut de fabrication ou une défaillance matérielle. En cas d'absence d'une pièce de rechange spécifique, l'entreprise se réserve le droit de remplacer la machine par une autre du même type. Après la conclusion de toutes les procédures de garantie, la période de garantie de la machine ne sera pas prolongée ou renouvelée. Le remplacement d'une pièce détachée avec frais de réparation est couvert par une garantie de bon fonctionnement de 1 an, sous réserve du respect des conditions de garantie. Les pièces de rechange ou les machines remplacées restent en possession de notre société. Les exigences, autres que celles mentionnées dans ce formulaire de garantie, concernant la réparation d'une machine ou de ses dommages, ne sont pas applicables. La loi grecque et ses règlements s'appliquent à cette garantie.

IT

Le macchine sono state fabbricate secondo le norme rigorose stabilite dalla nostra azienda, che sono allineate con i rispettivi standard di qualità europei. Le macchine con motore diesel e benzina sono fornite con un periodo di garanzia di 24 mesi per uso non professionale e 12 mesi per uso professionale. La garanzia è valida dalla data di acquisto del prodotto. La prova del diritto di garanzia è il documento di acquisto della macchina (scontrino o fattura). In nessun caso l'azienda coprirà il relativo costo dei pezzi di ricambio e delle rispettive ore di lavoro necessarie se non viene presentata una copia del documento di acquisto. Nel caso in cui la riparazione debba essere effettuata dal nostro servizio di assistenza, il costo del trasporto (da e per) è interamente a carico del mittente (cliente). Le suddette macchine devono essere inviate per la riparazione all'azienda o ad un'officina autorizzata nel modo e nel mezzo di trasporto appropriato.

#### ECCEZIONI E LIMITAZIONI ALLA GARANZIA:

- 1) Pezzi di ricambio che si usano naturalmente a causa dell'uso (lama, catena, auto avvolgente, candela, filo del trimmer, ecc.)
- 2) Macchine danneggiate a causa del mancato rispetto delle istruzioni del fabbricante.
- 3) Macchina sottoposta a scarsa manutenzione o cura.
- 4) Utilizzo di pezzi di ricambio o accessori inadeguati.
- 5) Macchina ceduta a terzi a titolo gratuito.
- 6) Conservazione della macchina con carburante.
- 7) Danni causati da un montaggio errato.
- 8) Danni dovuti alla miscelazione per errore del carburante con l'olio della macchina.
- 9) Danni causati dalla cattiva qualità del carburante o del lubrificante.
- 10) Danni causati dalla mancata pulizia del generatore come richiesto.
- 11) Apparecchiature che sono state modificate o smontate da personale non autorizzato.
- 12) Rottura di parti/componenti a causa di un uso improprio.
- 13) Apparecchiature utilizzate per il noleggio.

La garanzia copre esclusivamente la sostituzione gratuita del componente che presenta un difetto di fabbricazione o un guasto di materiale. In caso di mancanza di un ricambio specifico l'azienda si riserva il diritto di sostituire il generatore con altro dello stesso tipo. Una volta concluse tutte le procedure di garanzia, il periodo di garanzia di un generatore non potrà essere prolungato o rinnovato. La sostituzione di un pezzo di ricambio con addebito della riparazione è coperta da una garanzia di buon funzionamento di 1 anno, previo rispetto dei termini di garanzia. I pezzi di ricambio o gli strumenti sostituiti rimangono in possesso della nostra azienda. Non si applicano requisiti diversi da quelli menzionati nel presente modulo di garanzia, riguardanti la riparazione di un generatore o il suo danneggiamento. Alla presente garanzia si applica la legge greca e le relative normative.

Makineritë janë prodhuar sipas standardeve strikte të vendosura nga kompania jonë, të cilat janë në përputhje me standardet përkatëse të cilësisë evropiane. Makinat me naftë dhe benzinë janë të pajisura me një periudhë garancie prej 24 muajsh për përdorim jo profesional dhe 12 muaj për përdorim profesional. Garancia është e vlefshme nga data e blerjes së produktit. Prova e së drejtës së garancisë është dokumenti i blerjes së makinës (faturë ose faturë me pakicë). Në asnjë rrethanë ndërmarrja nuk mbulon koston përkatëse të pjesëve të këmbimit dhe orarin përkatës të kërkuar të punës, përveç kur është paraqitur një kopje e dokumentit të blerjes. Në rast se riparimi duhet të bëhet nga departamenti ynë i shërbimit kostojta e transportit (për dhe nga) është tërësisht e mbajtur nga dërguesi (klienti). Makinat e thëna duhet të dërgohen për riparim në ndërmarrje ose në një punishtë të autorizuar në mënyrën dhe mjetet e duhura të transportit.

#### PËRJASHTIMET DHE KUFIZIMET E GARANCISË:

- 1) Pjesët rezervë që përdoren në mënyrë natyrale si pasojë e të qënit e përdorur (tehu, zinxhiri, tingëllimi, priza e shkëndijës, vija e trimerit etj.).
- 2) Makineritë e dëmtuara si rezultat i mosrespektimit të udhëzimeve të prodhuesit.
- 3) Makineritë e mirëmbajtura keq ose të kujdesura për të.
- 4) Përdorimi i pjesëve të papërshtatshme të këmbimit ose aksesorëve.
- 5) Makineritë që u jepen enteve të treta pa pagesë.
- 6) Magazinimi i makinës me karburant.
- 7) Dëmtimi si rezultat i mbledhjes së gabuar.
- 8) Dëmtimi si pasojë e përzjerjes së karburantit me vajin e makinës gabimisht.
- 9) Dëmtimi si rezultat i cilësisë së dobët të karburantit ose lubrifikantit.
- 10) Dëmtimi si pasojë e mospastrimit të gjeneratorit sipas nevojës.
- 11) Pajisje që janë modifi kuar ose çmontuar nga personel i paautorizuar.
- 12) Pjesë/përbërës të thyer si rezultat i përdorimit të papërshtatshëm.
- 13) Pajisje që përdoren me qira.

Garancia mbulon vetëm zëvendësimin pa pagesë të komponentit që paraqet një defekt prodhues ose dështim material. Në rast të mungesës së një pjese rezervë specifike kompania rezervon drejtë për të zëvendësuar makinën me një tjetër të të njëjtit lloj. Pasi të jenë përfunduar të gjitha procedurat e garancisë, periudha e garancisë së makinës nuk do të zgjatet ose të rinovohet. Zëvendësimi i një pjese rezervë me pagesë riparimi mbulohet nga një garanci 1 vjeçare e një operacioni të mirë, subjekt i përputhjes me kushtet e garancisë. Pjesët rezervë ose makineritë që zëvendësohen mbeten në zotërim të kompanisë sonë. Kërkesat, përveç atyre të përmendura në këtë formë garancie, në lidhje me riparimin e një makine ose dëmtimin e saj, nuk zbatohen. Ligji grek dhe rregullat relative zbatohen për këtë garancia.

Mašine su proizvedene po strogim standardima koje je postavila naša kompanija, a koji su usklađeni sa odgovarajućim evropskim standardima kvaliteta. Mašinama na dizel i benzin obezbeđen je garantni rok od 24 meseca za neproglashavanje i 12 meseca za profesionalnu upotrebu. Garancija važi od dana kupovine proizvoda. Dokaz o pravinu garancije je dokument o nabavci mašine (prijemnica u maloprodaji ili faktura). Ni pod kojim uslovima preduzeće neće pokriti relevantne troškove rezervnih delova i odgovarajuće potrebno radno vreme ukoliko nije predstavljena kopija dokumenta o nabavci. U slučaju da popravku mora da obavi naše odeljenje servisa troškovi transporta (do i od) u potpunosti snose pošiljaoca (klijenta). Rečeno mašine moraju biti poslate na popravku u preduzeće ili u ovlašćenu radionicu na odgovarajući način i način transporta.

#### IZUZEĆA I OGRANIČENJA GARANCIJE:

- 1) Rezervni delovi koji se istroše prirodnim putem kao posledica upotrebe (sečivo, lanac, trzaj startera, svećica, linija trimera itd.).
- 2) Mašinerije oštećene kao rezultat nepoštovanja uputstava proizvođača.
- 3) Mašinerija loše održavana ili zbrinuta.
- 4) Upotreba nepravilnih rezervnih delova ili pribora.
- 5) Mašinerija data trećim entitetima besplatno.
- 6) Skladištenje mašine gorivom.
- 7) Šteta kao rezultat greške u montaži.
- 8) Šteta kao posledica mešanja goriva sa mašinskim uljem greškom.
- 9) Šteta kao posledica lošeg kvaliteta goriva ili lubrikanta.
- 10) Šteta kao posledica neisceljenja generatora po potrebi.
- 11) Oprema koju je neovlašćeno osoblje modifikovalo ili rastavalo.
- 12) Polomljeni delovi/komponente kao rezultat neodgovarajuće upotrebe.
- 13) Oprema koja se koristi za iznajmljivanje.

Garancia pokriva samo besplatnu zamenu komponente koja predstavlja nedostatak proizvodnje ili kvar materijala. U slučaju nedostatka određenog rezervnog dela preduzeće zadržava pravo da zameni mašinu drugom istom vrstom. Nakon zaključenja svih garantnog postupka, garantni rok mašine neće biti produžen niti obnovljen. Rezervni delovi ili mašinerije koje se zamenjuju ostaju u posedu naše firme. Zamena rezervnog dela naknadno za popravku pokrivena je jednogodišnjom garancijom dobrog rada, koja podleže poštovanju uslova garancije. Zahtevi, osim onih koji su pomenuti u ovom garantnog obrascu, u vezi sa popravkom mašine ili oštećenjem, ne primenjuju se. Grčki zakon i relatiivni propisi odnose se na ovu garanciju.

Stroji so izdelani po strogih standardih našega podjetja, ki so usklajeni z ustreznimi evropskimi standardi kakovosti. Za stroje na dizelski in bencinski pogon velja garancija 24 mesecev za neprofesionalno uporabo in 12 mesecev za profesionalno uporabo. Garancija velja od dneva nakupa izdelka. Dokazilo o garancijski pravicji je nakupni dokument stroja (maloprodajni račun ali račun). Pod nobenim pogojem podjetje ne bo krilo ustreznih stroškov rezervnih delov in ustreznih zahtevanih delovnih ur, razen če je predložena kopija nakupnega dokumenta. V primeru, da mora popravilo opraviti naš servis, stroške prevoza (do in nazaj) v celoti krije pošiljatelj (naročnik). Navedene stroje je treba z ustreznim načinom in prevoznim sredstvom poslati v popravilo v podjetje ali v pooblaščen delavnico.

#### GARANCIJSKE IZJEME IN OMEJITVE:

- 1) Rezervni deli, ki se naravno obrabijo kot posledica uporabe (rezilo, veriga, povratni zaganjalnik, vžigalna svečka, trimer vrvice itd.).
- 2) Stroj je poškodovan zaradi neupoštevanja navodil proizvajalca.
- 3) Stroji so slabo vzdrževani ali poskrbljeni.
- 4) Uporaba neustreznih nadomestnih delov ali dodatkov.
- 5) Stroji, dani tretjim subjektom brezplačno.
- 6) Shranjevanje stroja z gorivom.
- 7) Poškodbe zaradi napačne montaže.
- 8) Poškodbe zaradi pomotnega mešanja goriva s strojnimi oljem.
- 9) Poškodbe zaradi slabe kakovosti goriva ali maziva.
- 10) Poškodbe zaradi neobveznega čiščenja generatorja.
- 11) Oprema, ki jo je spremenilo ali razstavilo nepooblaščen osebje.
- 12) Pokvarjeni deli/komponente zaradi neustrezne uporabe.
- 13) Oprema, ki se uporablja za najem.

Garancija zajema samo brezplačno zamenjavo komponente, ki predstavlja proizvodno napako ali okvaro materiala. V primeru pomanjkanja določenega rezervnega dela si podjetje pridržuje pravico zamenjati stroj z drugim enakim. Po zaključku vseh garancijskih postopkov se garancijskega obdobja stroja ne sme podaljšati ali obnoviti. Zamenjava nadomestnega dela s stroški popravila je zajeta z 1-letno garancijo brezhibnega delovanja ob upoštevanju garancijskih pogojev. Zamenjani rezervni deli ali stroji ostanejo v lasti našega podjetja. Zahteve, razen tistih, navedenih v tem garancijskem obrazcu, glede popravila stroja ali njegove poškodbe, ne veljajo. Za to garancijo velja grška zakonodaja in ustrezni predpisi.

Stroje boli vyrobené podľa prísnych noriem stanovených našou spoločnosťou, ktoré sú v súlade s príslušnými európskymi normami kvality. Na naftové a benzínové stroje je poskytovaná záručná doba 24 mesiacov pre neprofesionálne použitie a 12 mesiacov pre profesionálne použitie. Záruka je platná odo dňa zakúpenia produktu. Dokladom o záručnom práve je nákupný doklad stroja (maloobchodný doklad alebo faktúra). Spoločnosť za žiadnych okolností nebude hradíť príslušné náklady na náhradné diely a príslušný požadovaný pracovný čas, pokiaľ nebude predložená kópia nákupného dokladu. V prípade, že opravu musí vykonať naše servisné oddelenie, náklady na dopravu (do az) znáša v plnej miere odosielateľ (klient). Uvedené stroje je potrebné zaslať na opravu do firmy alebo do autorizovanej dielne vhodným spôsobom a dopravnými prostriedkami.

#### VÝNIMKY A OBMEDZENIA TÝKAJÚCE SA ZÁRUKY:

- 1) Náhradné diely, ktoré sa v dôsledku používania prirodzene opotrebovávajú (nôž, reťaz, spätný štartér, zapaľovacia sviečka, struna atď.).
- 2) Poškodenie stroja v dôsledku nedodržania pokynov výrobcu.
- 3) Stroje sú zle udržiavané alebo sa o ne nestarajú.
- 4) Použitie nevhodných náhradných dielov alebo príslušenstva.
- 5) Strojové zariadenia poskytnuté tretím subjektom bezplatne.
- 6) Skladovanie stroja s palivom.
- 7) Poškodenie v dôsledku chybné montáže.
- 8) Poškodenie v dôsledku náhodného zmiešania paliva so strojovým olejom.
- 9) Poškodenie v dôsledku nízkej kvality paliva alebo maziva.
- 10) Poškodenie v dôsledku nevyčistenia generátora podľa potreby.
- 11) Zariadenie, ktoré bolo upravené alebo rozobraté neoprávneným personálom.
- 12) Poškodené diely/komponenty v dôsledku nevhodného použitia.
- 13) Zariadenie používané na prenájom.

Záruka sa vzťahuje len na bezplatnú výmenu komponenty, ktorý vykazuje výrobnú chybu alebo poruchu materiálu. V prípade nedostatku konkrétneho náhradného dielu si spoločnosť vyhradzuje právo nahradíť stroj za iný rovnakého druhu. Po ukončení všetkých záručných postupov sa záručná doba stroja nepredlžuje ani neobnovuje. Na výmenu náhradného dielu s poplatkom za opravu sa vzťahuje 1-ročná záruka na správnu funkčnosť pri dodržaní záručných podmienok. Náhradné diely alebo stroje, ktoré sú vymenené, zostávajú vo vlastníctve našej spoločnosti. Iné požiadavky ako tie, ktoré sú uvedené v tomto záručnom formulári, týkajúce sa opravy stroja alebo jeho poškodenia, neplatia. Na túto záruku sa vzťahujú grécke zákony a príslušné predpisy.

Машините са произведени по строги стандарти, определени од нашата компанија, които са съобразени със съответните европејски стандарти за квалитет. Дизеловите и бензиновите машини са с гаранционен рок од 24 месеца за непрофесионална употреба и 12 месеца за професионална употреба. Гаранцијата е валидна од датата на закупување на продукта. Доказателство за гаранционното право е документът за покупка на машината (касова бележка или фактура). При никакви обстоятелства компанијата няма да покрие съответните разходи за резервни части и съответните неопходими работни часови, освен ако не биде представено копие од документата за покупка. В случај, че ремонтът треба да биде извршен од нашиот сервис, разходите за транспорт (до и од) се поемат изцяло од испраќача (клиента). Посочените машини треба да бидат испратени за ремонт във фирмата или в оторизиран сервис с подходящ начин и транспортно средство.

#### ОСЛОБОЖДАВАНЕ ОТ ГАРАНЦИЈА И ОГРАНИЧЕНИЯ:

- 1) Резервни части, които се износват естествено в резултат на употреба (острие, верига, стартер, запалителна свещ, тримерно вџе и др.).
- 2) Машината е повредена в резултат на неспазване на инструкциите на производителот.
- 3) Лошо поддржана или обгрижвана машина.
- 4) Използване на неподходящи резервни части или аксесоари.
- 5) Машини, предоставени бесплатно на трети лица.
- 6) Съхраняване на машината с гориво.
- 7) Повреда в резултат на грешен монтаж.
- 8) Повреда в резултат на смесвање на гориво с машинно масло по погрешка.
- 9) Повреда в резултат на лошо квалитет на горивото или смазочниот материјал.
- 10) Повреда в резултат на непочитување на генераторот според изискванията.
- 11) Оборудвање, коешто е било модифицирано или разглобено од неоторизиран персонал.
- 12) Счупени части/компоненти в резултат на неподходяща употреба.
- 13) Оборудвање, използвано под наем.

Гаранцијата покрива само бесплатна подмяна на компонент, којто представлява производствен дефект или материјална повреда. При липса на определена резервна част фирмата си запазва правото да замени машината с друга од сѐиот вид. След приклучвање на всички гаранционни процедури, гаранционниот период на машината не може да биде удължаван или подновен. Подмяната на резервна част с такса ремонт се покрива од 1 година гаранција за добра работа при спазвање на гаранционните услови. Подменените резервни части или машини остават притежание на нашата компанија. Изисквания, различни од споменатите в този гаранционен формулар, односно ремонт на машина или нејна повреда, не се прилагат. Грџкиот закон и съответните распоредби се прилагат за тази гаранција.

Машината е произведена по строги стандарти поставени од нашата компанија, кои се усогласени со соодветните европски стандарти за квалитет. Машините на дизел и бензин се обезбедени со гарантен рок од 24 месеци за непрофесионална употреба и 12 месеци за професионална употреба. Гаранцијата важи од датумот на купување на производот. Доказ за гараннтото право е купопродажниот документ на машината (потврда за малопродажба или фактура). Компанијата во никој случај нема да ги покрие релеванните трошоци за резервни делови и соодветното потребно работно време, освен ако не се прикаже копија од купопродажниот документ. Во случај поправката да ја изврши нашиот сервисен оддел, трошоците за превоз (до и од) целосно се на товар на испраќачот (клиентот). Наведените машини мора да се испратат на поправка до компанијата или до овластена работилница на соодветен начин и превозно средство.

#### ОСЛОБОДУВАЊА И ОГРАНИЧУВАЊА НА ГАРАНЦИЈАТА:

- 1) Резервни делови кои природно се истрошија како последица на употребата (ножје, синџир, стартер за повлекување, свекичка, линија за тример итн.).
- 2) Оштетени машини како резултат на непочитување на упатствата на производителот.
- 3) Машината лошо одржувана или згрижена.
- 4) Употреба на несоодветни резервни делови или додатоци.
- 5) Машина дадена на трети лица бесплатно.
- 6) Складирање на машината со гориво.
- 7) Оштетување како резултат на погрешно склопување.
- 8) Оштетување како резултат на мешање на гориво со машинско масло по грешка.
- 9) Оштетување како резултат на слаб квалитет на гориво или лубрикант.
- 10) Оштетување како резултат на нечистење на генераторот како што се бара.
- 11) Опрема која е модифицирана или расклопувана од неовластен персонал.
- 12) Скршени делови/компоненти како резултат на несоодветна употреба.
- 13) Опрема што се користи за изнајмување.

Гаранцијата опфаќа само бесплатна замена на компонентата што претставува производствен дефект или дефект на материјалот. Во случај на недостаток на специфичен резервен дел, компанијата го задржува правото да ја замени машината со друга од ист вид. Откако ќе се завршат сите процедури за гаранција, гарантниот период на машината нема да се продолжува или обновува. Замената на резервниот дел со наплата за поправка е покриена со 1 година гаранција за добро работење, под услов да се почитуваат условите за гаранција. Резервни делови или машините што се заменуваат остануваат во сопственост на нашата компанија. Барањата, освен оние споменати во овој формулар за гаранција, во врска со поправка на машина или нејзино оштетување, не важат. За оваа гаранција се применуваат грчките закони и релативните регулативи.

**RO**

Mașinile au fost fabricate conform standardelor stricte stabile de compania noastră, care sunt alinate la standardele europene de calitate respective. Mașinile alimentate cu motorină și benzină sunt prevăzute cu o perioadă de garanție de 24 de luni pentru uz neprofesional și 12 luni pentru uz profesional. Garanția este valabilă de la data achiziționării produsului. Dovada dreptului de garanție este documentul de cumpărare al mașinii (chitanță de vânzare cu amănuntul sau factura). În nicio circumstanță, compania nu va acoperi costurile relevante ale pieselor de schimb și orele de lucru necesare respective decât dacă este prezentată o copie a documentului de achiziție. În cazul în care reparația trebuie efectuată de către departamentul nostru de service, costul transportului (la și de la) este suportat integral de expeditor (client). Mașinile menționate trebuie trimise spre reparație către companie sau către un atelier autorizat în modul și mijloacele de transport corespunzătoare.

**SCUTIRI ȘI RESTRICȚII DE GARANȚIE:**

- 1) Piese de schimb care se uzează în mod natural ca urmare a utilizării (lamă, lanț, demaror cu recul, bujie, linie de tuns etc.).
- 2) Mașini deteriorate ca urmare a nerespectării instrucțiunilor producătorului.
- 3) Mașini prost întreținute sau îngrijite.
- 4) Utilizarea de piese de schimb sau accesorii necorespunzătoare.
- 5) Mașini oferite unor terțe entități în mod gratuit.
- 6) Depozitarea mașinii cu combustibil.
- 7) Deteriorări ca urmare a asamblării greșite.
- 8) Deteriorări ca urmare a amestecării din greșeală a combustibilului cu uleiul de mașină.
- 9) Daune ca urmare a calității slabe a combustibilului sau lubrifiantului.
- 10) Deteriorări ca urmare a necurățării generatorului conform cerințelor.
- 11) Echipament care a fost modificat sau dezasamblat de către personal neautorizat.
- 12) Piese/componente rupte ca urmare a unei utilizări necorespunzătoare.
- 13) Echipament folosit pentru închiriere.

Garanția acoperă doar înlocuirea gratuită a componentei care prezintă un defect de fabricație sau defecțiune a materialului. În cazul lipsei unei piese de schimb specifice, compania își rezervă dreptul de a înlocui mașina cu alta de același fel. După ce toate procedurile de garanție au fost încheiate, perioada de garanție a mașinii nu va fi prelungită sau reînnoită. Înlocuirea unei piese de schimb cu taxa de reparație este acoperită de o garanție de 1 an de bună funcționare, sub rezerva respectării termenilor de garanție. Piesele de schimb sau utilajele care sunt înlocuite rămân în posesia companiei noastre. Cerințele, altele decât cele menționate în acest formular de garanție, privind repararea unei mașini sau deteriorarea acesteia, nu se aplică. La această garanție se aplică legea greacă și reglementările aferente.

**HU**

A gépek a cégünk által felállított szigorú szabványok szerint készültek, amelyek összhangban vannak a mindenkori európai minőségi szabványokkal. A dízel- és benzinüzemű gépekre nem professzionális használat esetén 24 hónap, professzionális használat esetén 12 hónap garanciát vállalunk. A garancia a termék vásárlásának napjától érvényes. A garanciális jog igazolása a gép vásárlási bizonylata (kiskereskedelmi bizonylat vagy számla). A vállalattal semmilyen körülmények között nem fedezi a pótalkatrészek és a vonatkozó előírt munkaidő költségeit, kivéve, ha bemutatják a vásárlási bizonylat másolatát. Abban az esetben, ha a javítást szervizünknek kell elvégeznie, a szállítás (oda és onnan) költsége teljes mértékben a feladót (megrendelőt) terheli. Az említett gépeket a megfelelő módon és szállítóeszközzel javításra kell küldeni a céghez vagy egy erre felhatalmazott műhelybe.

**GARANCIÁLIS MENTESSÉGEK ÉS KORLÁTOZÁSOK:**

- 1) Olyan pótalkatrészek, amelyek a használat következtében természetesen elhasználódnak (penge, lánc, önindító, gyújtógyertya, vágószál stb.).
- 2) A gép megsérült a gyártó utasításainak be nem tartása miatt.
- 3) A gép rosszul karbantartott vagy gondozott.
- 4) Nem megfelelő pótalkatrészek vagy tartozékok használata.
- 5) Harmadik személyeknek ingyenesen átadott gépek.
- 6) A gép tárolása üzemanyaggal.
- 7) Sérülések hibás összeszerelés következtében.
- 8) Az üzemanyag és a gépolaj véletlen összekeverése következtében keletkezett sérülés.
- 9) A rossz minőségű üzemanyag vagy kenőanyag okozta sérülés.
- 10) Sérülések a generátor nem megfelelő tisztítása miatt.
- 11) Olyan berendezések, amelyek illetéktelen személyek módosították vagy szétszedték.
- 12) A nem rendeltetésszerű használat következtében eltörtött alkatrészek/komponensek.
- 13) Bérbe adott berendezések.

A garancia csak a gyártási hibát vagy anyaghibát mutató alkatrész ingyenes cseréjére vonatkozik. Konkrét alkatrész hiánya esetén a cég fenntartja a jogot, hogy a gépet azonos típusúra cserélje. Az összes garanciális eljárás befejezése után a gép jótállási ideje nem hosszabbítható meg vagy nem újítható meg. A pótalkatrész javítási díjjal járó cseréjére a jótállási feltételek betartása mellett 1 év jó működési garancia vonatkozik. A kicserélt alkatrészek vagy gépek cégünk birtokában maradnak. A jelen jótállási úrlapon felsoroltakon kívüli, a gép javítására vagy károsodására vonatkozó követelmények nem érvényesek. Erre a garanciára a görög törvények és a vonatkozó előírások vonatkoznak.

Il-makkinarju ġie manifatturat skont standards stretti stabbiliti mill-kumpanija tagħna, li huma allinjati mal-standards ta' 'kwalità ewropej' rispettivi. Il-magni li jahdmu bid-dizil u l-gaolina huma pprovduti b'perjodu ta' 'garanzija ta' 24 xahar għal użu mhux professjonali u 12-il xahar għal użu professjonali. Il-garanzija hija valida mid-data tax-xiri tal-prodott. Prova tad-dritt tal-garanzija hija d-dokument tax-xiri tal-magna (irċevuta bl-imnut jew fattura). Taht l-ebda ċirkostanza l-kumpanija m'għandha tkopri l-ispiża rilevanti tal-ispare parts u l-hinjiet tax-xogħol rispettivi meħtieġa sakemm ma tiġix ipprezentata kopja tad-dokument tax-xiri. F'każ li t-tiswija trid issir mid-dipartiment tas-servizz tagħna, l-ispiża tat-trasport (lejn u minn) tithallas għal kollox mill-mittent (il-klijent). L-imsemmija magni għandhom jintbagħtu għat-tiswija lill-kumpanija jew lil hanut tax-xogħol awtorizzat bil-mod u mezz ta' trasport xieraq.

#### EŻENZIONIJET U RESTRIZZJONIJET TA' GARANZIJA:

- 1) Spare parts li jintlibsu b'mod naturali bħala konsegwenza tal-użu (xafra, katina, reil starter, spark plug, trimmer line eċċ.).
- 2) Makkinarju bil-ħsara bħala riżultat ta' 'nuqqas ta' konformità mal-istruzzjonijiet tal-manifattur.
- 3) Makkinarju miżmum jew ikkurat hażin.
- 4) Użu ta' 'spare parts jew aċċessorji mhux xierqa.
- 5) Makkinarju mogħti lil entitajiet terzi mingħajr ħlas.
- 6) Il-ħażna tal-magna bil-fjuwil.
- 7) Ĥsara bħala riżultat ta' 'assemblaġġ żballat.
- 8) Ĥsara bħala riżultat tat-taħlit tal-fjuwil maż-żejt tal-magni bi żball.
- 9) Ĥsara bħala riżultat ta' 'kwalità fqira ta' karburant jew lubrikant.
- 10) Ĥsara bħala riżultat li l-ġeneratur ma jitmaddafx kif meħtieġ.
- 11) Tagħmir li ġie modifikat jew żarmat minn persunal mhux awtorizzat.
- 12) Partijiet/komponenti miksura bħala riżultat ta' 'użu mhux xieraq.
- 13) Tagħmir użat għall-kera.

Il-garanzija tkopri biss is-sostituzzjoni bla ħlas tal-komponent li jippreżenta difett fil-manifattura jew ħsara fil-materjal. F'każ ta' nuqqas ta' spare part specifika l-kumpanija ttrisserva d-dritt li tissostitwixxi l-ġeneratur b'iehor tal-istess tip. Wara li l-proċeduri ta' garanzija kollha jkunu ġew konklużi, il-perjodu ta' garanzija ta' ġeneratur m'għandux jiġi estiz jew imġedded. Is-sostituzzjoni ta' 'spare part bi ħlas ta' tiswija hija koperta minn garanzija ta' 'sena ta' thaddim tajjeb, soġġetta għal konformità mat-termini tal-garanzija. L-ispare parts jew l-ghodda li jiġu sostitwiti jibqgħu fil-pussess tal-kumpanija tagħna. Rekwiżiti, minbarra dawk imsemmija f'din il-formola ta' garanzija, dwar it-tiswija ta' ġeneratur jew ħsara tiegħu, ma japplikawx. Il-liġi Griega u r-regolamenti relattivi japplikaw għal din il-garanzija.

Le macchine sono state fabbricate secondo le norme rigorose stabilite dalla nostra azienda, che sono allineate con i rispettivi standard di qualità europei. Le macchine con motore diesel e benzina sono fornite con un periodo di garanzia di 24 mesi per uso non professionale e 12 mesi per uso professionale. La garanzia è valida dalla data di acquisto del prodotto. La prova del diritto di garanzia è il documento di acquisto della macchina (scontrino o fattura). In nessun caso l'azienda coprirà il relativo costo dei pezzi di ricambio e delle rispettive ore di lavoro necessarie se non viene presentata una copia del documento di acquisto. Nel caso in cui la riparazione debba essere effettuata dal nostro servizio di assistenza, il costo del trasporto (da e per) è interamente a carico del mittente (cliente). Le suddette macchine devono essere inviate per la riparazione all'azienda o ad un'officina autorizzata nel modo e nel mezzo di trasporto appropriato.

#### IZUZEĆA I OGRANIČENJA JAMSTVA:

- 1) Rezervni dijelovi koji se prirodno troše kao posljedica korištenja (oštrica, lanac, povratni starter, svjećica, konop za trimer itd.).
- 2) Stroj je oštećen zbog nepridržavanja uputa proizvođača.
- 3) Strojevi se loše održavaju ili se o njima brine.
- 4) Korištenje neodgovarajućih rezervnih dijelova ili pribora.
- 5) Strojevi dani trećim subjektima besplatno.
- 6) Skladištenje stroja s gorivom.
- 7) Oštećenja kao rezultat pogrešne montaže.
- 8) Oštećenja kao rezultat miješanja goriva sa strojnim uljem pogreškom.
- 9) Oštećenja kao rezultat loše kvalitete goriva ili maziva.
- 10) Oštećenje kao rezultat nečišćenja generatora prema potrebi.
- 11) Oprema koja je modificirana ili rastavljena od strane neovlaštenog osoblja.
- 12) Slomljeni dijelovi/komponente kao rezultat neprikladne uporabe.
- 13) Oprema koja se koristi za iznajmljivanje.

Jamstvo pokriva samo besplatnu zamjenu komponente koja predstavlja grešku u proizvodnji ili grešku u materijalu. U slučaju nedostatka određenog rezervnog dijela tvrtka zadržava pravo zamjene generatora s drugim iste vrste. Nakon završetka svih jamstvenih postupaka, jamstveni rok generatora ne može se produžiti niti obnoviti. Zamjena rezervnog dijela uz naknadu za popravak pokrivena je 1-godišnjim jamstvom ispravnog rada, podložno poštivanju uvjeta jamstva. Zamijenjeni rezervni dijelovi ili alati ostaju u vlasništvu naše tvrtke. Zahtjevi, osim onih navedenih u ovom obrascu jamstva, koji se tiču popravka generatora ili njegovog oštećenja, ne vrijede. Grčki zakon i odgovarajući propisi primjenjuju se na ovo jamstvo.

ES

La maquinaria ha sido fabricada según estrictos estándares marcados por nuestra empresa, los cuales están alineados con los respectivos estándares de calidad europeos. Las máquinas con motor diésel y gasolina cuentan con un período de garantía de 24 meses para uso no profesional y de 12 meses para uso profesional. La garantía es válida a partir de la fecha de compra del producto. La prueba del derecho de garantía es el documento de compra de la máquina (recibo de venta o factura). En ningún caso la empresa cubrirá el costo correspondiente de los repuestos y las respectivas horas de trabajo requeridas, salvo que se presente copia del documento de compra. En caso de que la reparación deba ser realizada por nuestro departamento de servicio, el coste del transporte (hacia y desde) corre enteramente a cargo del remitente (cliente). Dichas máquinas deberán enviarse para su reparación a la empresa o a un taller autorizado en el modo y medio de transporte adecuados.

#### EXENCIONES Y RESTRICCIONES DE LA GARANTÍA:

- 1) Repuestos que se desgastan naturalmente como consecuencia del uso (cuchilla, cadena, arrancador de retroceso, bujía, hilo de corte, etc.).
- 2) Maquinaria dañada por incumplimiento de las instrucciones del fabricante.
- 3) Maquinaria mal mantenida o cuidada.
- 4) Uso de repuestos o accesorios inadecuados.
- 5) Maquinaria entregada a terceras entidades de forma gratuita.
- 6) Almacenamiento de la máquina con combustible.
- 7) Daños debidos a un montaje erróneo.
- 8) Daños como resultado de mezclar por error combustible con aceite de máquina.
- 9) Daños como consecuencia de la mala calidad del combustible o lubricante.
- 10) Daños por no limpiar el generador como se requiere.
- 11) Equipo que haya sido modificado o desmontado por personal no autorizado.
- 12) Piezas/componentes rotos como consecuencia de un uso inadecuado.
- 13) Equipo utilizado para alquiler.

La garantía cubre únicamente la sustitución sin coste del componente que presente defecto de fabricación o fallo de material. En caso de falta de un recambio específico la empresa se reserva el derecho de sustituir la máquina por otra del mismo tipo. Una vez concluidos todos los procedimientos de garantía, el período de garantía de la máquina no se ampliará ni renovará. El reemplazo de un repuesto con cargo de reparación está cubierto por una garantía de buen funcionamiento de 1 año, sujeto al cumplimiento de los términos de garantía. Los repuestos o maquinaria que sean sustituidos quedan en posesión de nuestra empresa. No se aplican requisitos distintos de los mencionados en este formulario de garantía con respecto a la reparación de una máquina o daños a la misma. La ley griega y las regulaciones relativas se aplican a esta garantía.

PL

Máquinas zostały wyprodukowane według rygorystycznych norm ustalonych przez naszą firmę, które są zgodne z odpowiednimi europejskimi standardami jakości. Maszyny zasilane olejem napędowym i benzyną objęte są 24-miesięczną gwarancją w przypadku użytku nieprofesjonalnego i 12 miesięcy w przypadku użytku profesjonalnego. Gwarancja obowiązuje od daty zakupu produktu. Dowodem prawa gwarancyjnego jest dokument zakupu maszyny (paragon lub faktura). W żadnym wypadku firma nie pokryje odpowiednich kosztów części zamiennych i odpowiednich wymaganych godzin pracy, chyba że przedstawiona zostanie kopia dokumentu zakupu. W przypadku konieczności wykonania naprawy przez nasz serwis, koszt transportu (do i z) w całości pokrywa nadawca (klient). Maszyny te należy przesać do naprawy do firmy lub do autoryzowanego warsztatu odpowiednim sposobem i środkiem transportu.

#### WYŁĄCZENIA I OGRANICZENIA GWARANCJI:

- 1) Części zamienne, które ulegają naturalnemu zużyciu w wyniku użytkowania (ostrze, łańcuch, rozrusznik linkowy, świeca zapłonowa, żyłka trymera itp.).
- 2) Maszyna uszkodzona na skutek nieprzestrzegania instrukcji producenta.
- 3) Maszyny źle konserwowane lub pielęgnowane.
- 4) Używanie niewłaściwych części zamiennych lub akcesoriów.
- 5) Maszyny oddawane podmiotom trzecim nieodpłatnie.
- 6) Przechowywanie maszyny z paliwem.
- 7) Uszkodzenia na skutek błędnego montażu.
- 8) Uszkodzenia powstałe w wyniku przypadkowego zmieszania paliwa z olejem maszynowym.
- 9) Uszkodzenia powstałe na skutek złej jakości paliwa lub smaru.
- 10) Uszkodzenia powstałe w wyniku nieczyszczenia generatora zgodnie z wymaganiami.
- 11) Sprzęt, który został zmodyfikowany lub zdemontowany przez nieupoważniony personel.
- 12) Uszkodzone części/elementy w wyniku niewłaściwego użytkowania.
- 13) Sprzęt używany do wynajęcia.

Gwarancja obejmuje wyłącznie bezpłatną wymianę elementu wykazującego wadę produkcyjną lub wadę materiałową. W przypadku braku określonej części zamiennej firma zastrzega sobie prawo do wymiany maszyny na inną tego samego rodzaju. Po zakończeniu wszystkich procedur gwarancyjnych okres gwarancji na maszynę nie podlega przedłużeniu ani odnowieniu. Wymiana części zamiennej za opłatą naprawy objęta jest roczną gwarancją dobrego działania, pod warunkiem zachowania wszystkich warunków gwarancji. Wymienione części zamienne lub maszyny pozostają w posiadaniu naszej firmy. Nie obowiązują wymagania inne niż wymienione w niniejszym formularzu gwarancyjnym, dotyczące naprawy maszyny lub jej uszkodzenia. Niniejsza gwarancja ma zastosowanie do greckiego prawa i odpowiednich przepisów.



The instruction manual is also available in digital format on our website [www.nikolaoutools.com](http://www.nikolaoutools.com). Find it by entering the product code in the **Search** "🔍" field.

Μπορείτε να βρείτε τις οδηγίες χρήσης και σε ηλεκτρονική μορφή μέσω της ιστοσελίδας μας [www.nikolaoutools.com](http://www.nikolaoutools.com). Αναζητήστε τις με τον κωδικό προϊόντος στο πεδίο **Αναζήτηση** "🔍".